

# TOSHIBA

**MANUAL DE INSTALACIÓN**  
**AIRE ACONDICIONADO (TIPO SPLIT)**

**R32**

**INVERTER**

ESPAÑOL

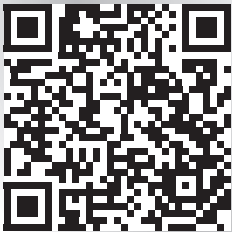
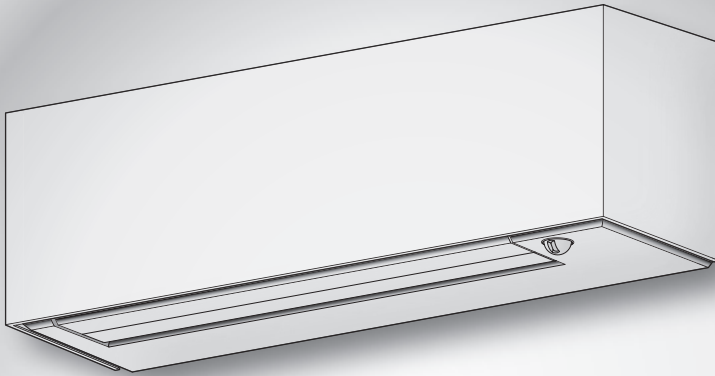

Escanee el CÓDIGO QR para acceder al manual de instalación y del propietario en el sitio web.

<https://www.toshiba-carrier.co.th/manuals/default.aspx>

El manual está disponible en EN/FR/DE/IT/ES/PL/PT/NL/GR/CZ/CR/HU/RO/BG/EE/LV/SK/SI/SV/NO/FI/DA/LT/RU.

**Unidad interior**  
**RAS-B10, 13, 18S4KVPGE**

**Unidad exterior**  
**RAS-10, 13, 18S4AVPGE**

1134050105A

<b>PRECAUCIONES SOBRE SEGURIDAD</b> .....	1
<b>ACCESORIOS Y PIEZAS DE INSTALACIÓN</b> .....	5
<b>DIAGRAMA DE INSTALACIÓN DE LA UNIDAD INTERIOR Y EXTERIOR</b> .....	6
■ Piezas de Instalación Opcional .....	6
<b>UNIDAD INTERIOR</b> .....	7
■ Lugar de Instalación .....	7
■ Corte de un Orificio y Montaje de la Placa de Instalación .....	7
■ Instalación la Tubería y el Tubo de Desagüe .....	8
■ Instalación de la Unidad Interior .....	10
■ Drenaje .....	11
<b>UNIDAD EXTERIOR</b> .....	12
■ Lugar de Instalación .....	12
■ Precauciones sobre Instalación en Regiones con Nieve y Temperaturas Frías .....	12
■ Drenaje del Agua .....	13
■ Conexión de la Tubería Refrigerante .....	13
■ Evacuación .....	14
<b>TRABAJOS ELÉCTRICOS</b> .....	15
■ En Caso de La Unidad Interior Conectar con la Unidad Exterior 1:1 .....	16
■ Diagrama de Cableado de Entrada de la Fuente de Alimentación para Unidad Exterior 1:1 .....	17
■ En Caso de Conexión de La Unidad Interior Con El Sistema Múltiple Del Inversor (IMS) .....	18
<b>OTROS</b> .....	19
■ Comprobación de Fugas .....	19
■ Mando a distancia A-B Selección .....	19
■ Prueba de Operación .....	19
■ Ajuste de Función de Reinicio Automático .....	19
<b>APÉNDICE</b> .....	20
<b>LISTA DE PUNTOS DE COMPROBACIÓN DE LA INSTALACIÓN</b> .....	21

## PRECAUCIONES SOBRE SEGURIDAD





Lea las precauciones en este manual atentamente antes de poner en funcionamiento la unidad.



Este dispositivo está lleno con R32.

### ■ Indicaciones de advertencia en la unidad de aire acondicionado

Indicación de advertencia	Descripción
 <p><b>CAUTION</b></p> <p><b>BURST HAZARD</b> Open the service valves before the operation, otherwise there might be the burst.</p>	<p><b>PRECAUCIÓN</b></p> <p><b>PELIGRO DE ROTURA</b></p> <p>Abra las válvulas de servicio antes de la operación, de lo contrario podrían producirse roturas.</p>
 <p><b>WARNING!</b></p> <p>Be sure to connect earth wire. (Grounding work)</p>	<p><b>ADVERTENCIA</b></p> <p>Asegúrese de conectar el cable de tierra. (Tarea depuesta a tierra) Una toma de tierra mal conectada puede provocar una descarga eléctrica.</p>

- Antes de la instalación, por favor lea con atención estas precauciones de seguridad.
- Asegúrese de seguir las precauciones proporcionadas aquí para evitar riesgos de seguridad. Abajo aparecen los símbolos y sus significados.

**ADVERTENCIA** : Indica que un uso incorrecto de esta unidad podría causar lesiones importantes o la muerte.

**PRECAUCIÓN** : Indica que un uso incorrecto de esta unidad podría causar lesiones personales (\*1), o daños materiales (\*2).

\*1: Una lesión personal significa un pequeño accidente, golpe, o descarga eléctrica que no requiera un ingreso a hospital o un tratamiento continuo.

\*2: Un daño material es un daño mayor que afecta a activos o recursos.

#### Para el uso público general

El cable de alimentación y el cable de conexión del sistema debe ser al menos cable flexible enfundado en policloropreno (modelo H07RN-F) o del tipo 60245 IEC66. (Debe instalarse según las normas de instalación eléctrica de cada país.)

#### **PRECAUCIÓN**

#### **Para desconectar el aparato de la alimentación principal**

Este aparato debe conectarse al suministro eléctrico mediante un disyuntor o un interruptor que disponga de una separación de contacto de 3 mm como mínimo en todos los polos.

## PELIGRO

- SOLAMENTE PARA EL USO DE PERSONAS CUALIFICADAS.
- DESACTIVE LA FUENTE DE ALIMENTACIÓN PROVISTA Y EL CORTACIRCUITOS ANTES DE INTENTAR REALIZAR CUALQUIER TRABAJO ELÉCTRICO. ASEGURESE DE QUE TODOS LOS INTERRUPTORES DE ALIMENTACIÓN Y CORTACIRCUITOS ESTÉN DESACTIVADOS, SI NO LO HACE PODRÍA CAUSAR DESCARGAS ELÉCTRICAS.
- CONECTE EL CABLE DE CONEXIÓN CORRECTAMENTE. SI ESTE CABLE FUESE CONECTADO ERRONEAMENTE, SE PODRÍAN DAÑAR LAS PARTES ELÉCTRICAS.
- REVISE EL CABLE A TIERRA QUE NO ESTE ROTO NI DESCONECTADO ANTES DE LA INSTALACIÓN.
- NO INSTALE CERCA DE CONCENTRACIONES DE COMBUSTIBLE DE GAS O VAPORES DE GAS.  
SI FALLA EN CUMPLIR CON ESTA INSTRUCCION PODRIA RESULTAR EN UN INCENDIO O UNA EXPLOSIÓN.
- PARA EVITAR EL RECALENTAMIENTO DE LA UNIDAD INTERIOR Y LA CAUSA DE POSIBLES INCENCIAS, COLOQUE LA UNIDAD BIEN LEJOS (A MÁS DE 2 METROS) DE FUENTES DE CALEFACCIÓN TALES COMO RADIADORES, CALEFACTORES, ESTUFAS, HORNOS, ETC.
- CUANDO MUEVA EL ACONDICIONADOR DE AIRE PARA INSTALARLO EN OTRO LUGAR, TENGA CUIDADO DE NO OBTENER EL REFRIGERANTE ESPECIFICADO (R32) CON ALGUN OTRO CUERPO GASEOSO EN EL CICLO DE REFRIGERACIÓN. SI EL AIRE O ALGUN OTRO GAS SE MEZCLARA CON EL REFRIGERANTE, LA PRESIÓN DEL GAS EN EL CICLO DE REFRIGERACIÓN SE VUELVE ANORMALMENTE ALTA Y ESTO RESULTANDO EN CAUSAR UN ESTALLIDO DE LA TUBERÍA Y DAÑOS EN LAS PERSONAS.
- EN EL CASO DE QUE EL GAS REFRIGERANTE ESCAPARA DE LA TUBERÍA DURANTE EL TRABAJO DE INTALACIÓN, INMEDIATAMENTE DEJE QUE PASE AIRE FRESCO EN LA HABITACIÓN. SI ESTE GAS REFRIGERANTE ES CALENTADO POR EL FUEGO O ALGO SIMILAR, CAUSARA LA GENERACIÓN DE UN GAS VENENOSO.

## ADVERTENCIA

- Nunca modifique esta unidad quitando uno de las etiquetas de seguridad o puenteando uno de los interruptores de interbloqueo de seguridad.
- No instale esta unidad en un lugar que no sea capaz de resistir el peso de la unidad.  
Si la unidad se cayera podría causar daños personales o materiales.
- Antes de hacer un trabajo eléctrico, instale un enchufe aprobado al cable de suministro de alimentación.  
Y asegúrese de que el equipo está conectado a tierra.
- El aparato deberá instalarse según las regulaciones de cableado nacional.  
Si detectara algún daño, no instale la unidad. Póngase en contacto con su concesionario inmediatamente.



- No utilice ningún refrigerante distinto al especificado para rellenar o reemplazar. De lo contrario, podrá generarse una presión anormalmente alta en el ciclo de refrigeración, lo cual puede producir roturas o explosión, además de lesiones.
- No utilice medios para acelerar el proceso de descongelación o para limpiar, diferentes a los recomendados por el fabricante.
- El dispositivo se tiene que guardar en una habitación sin fuentes de ignición en funcionamiento continuamente (por ejemplo: llamas abiertas, aparato de gas o un calentador eléctrico en funcionamiento).
- Tenga en cuenta que los refrigerantes no pueden tener un olor.
- No perfore ni quemé ya que el dispositivo está presurizado. No exponga el aparato al calor, llamas, chispas, u otras fuentes o a ignición. De lo contrario, puede explotar y causar lesiones o la muerte.
- Para el modelo con R32, utilice tubos, racores y herramientas especificados para el refrigerante R32. El uso de tubos, racores y herramientas existentes para el refrigerante (R22) puede causar una presión anormalmente alta en el ciclo del refrigerante (tuberías) y posiblemente provocar una explosión y lesiones.
- El espesor de tubos de cobre usados R32 debe ser superior a los 0,8 mm. No utilice nunca tuberías de cobre más finas de 0,8 mm.
- Después de la terminación de la instalación o servicio, confirme que no hay fugas de gas refrigerante. Puede generar gases tóxicos cuando el refrigerante contacte con fuego.
- Cumplir con las regulaciones nacionales sobre gas.
- No añada ningún otro dispositivo sin el asesoramiento de la fábrica.

## ADVERTENCIA

- **Después del trabajo de instalación, asegúrese de lo siguiente antes de la operación.**

- **Las tuberías de conexión están conectadas correctamente y no hay fugas.**

- **Las válvulas empaquetadas están totalmente abiertas.**

El funcionamiento del compresor sin válvulas empaquetadas abiertas puede causar una alta presión anormal y el fallo de las piezas.

Las fugas en las tuberías de conexión pueden aspirar aire y hacer que la alta presión siga causando explosiones y lesiones.

- **Durante el trabajo de bombeo asegúrese del siguiente proceso.**

- **No mezcle aire en el ciclo del refrigerante.**

- **Detenga el compresor antes de retirar las tuberías después de que las válvulas empaquetadas estén completamente cerradas.**

Retirar las tuberías debajo del compresor en funcionamiento y las válvulas empaquetadas abiertas, el aire puede ser aspirado y la presión del ciclo de refrigeración se vuelve anormalmente alta, y causa reventones o lesiones en las personas.

## PRECAUCIÓN

- La exposición de la unidad al agua o a cualquier otro tipo de humedad antes de la instalación puede provocar un cortocircuito.  
No almacene la unidad en un sótano mojado, ni la exponga a la lluvia ni al agua.
- Después de desembalar la unidad, examínela cuidadosamente para ver si hay alguna avería.
- No instale la unidad en un lugar donde pueda haber fugas de gas inflamable.  
En caso de fugas de gas y que se acumula alrededor de la unidad, puede haber un incendio.
- No instale la unidad en un lugar que pueda aumentar la vibración de la misma.  
Tampoco la instale en un lugar que pueda amplificar el nivel de ruido de la unidad, o donde el ruido y el aire descargado puedan molestar a los vecinos.
- Para evitar daños personales, tenga cuidado cuando maneje las partes con bordes afilados.
- Lea el Manual de Instalación a fondo antes de instalar la unidad.  
El manual contiene instrucciones importantes para la instalación correcta.
- El fabricante no asume responsabilidad alguna por los daños que resulten de la falta de observación de las descripciones de este manual.

### INFORMACIÓN NECESARIA PARA EL SUMINISTRADOR DE ALIMENTACIÓN LOCAL

Antes de instalar este sistema de aire acondicionado, no olvide informar de ello al suministrador de alimentación local. Si surge algún problema o el suministrador de alimentación no acepta la instalación, el sistema de asistencia tomará las medidas correctoras necesarias.

#### ■ Información importante relativa al refrigerante utilizado.

Este producto contiene gases hivernadero fluorados.

No ventile gases a la atmósfera.

Tipo de refrigerante: **R32**











Valor GWP<sup>(1)</sup>: **675\*** (p.ej. R32 ref. AR4)

<sup>(1)</sup>GWP = potencial de calentamiento atmosférico

La cantidad de refrigerante está indicada en la placa de identificación del equipo.

\* Este valor está basado en la regulación de gas F 517/2014

# ACCESORIOS Y PIEZAS DE INSTALACIÓN

Unidad Interior			
N°	Nombre de partes	N°	Nombre de partes
①	 Placa de instalación × 1	②	 Control remoto × 1
③	 Pila × 2	④	 Soporte del control remoto × 1
⑤	 Filtro Ultra puro × 2	⑥	 Tornillo de montaje × 8
⑦	 Tornillo de cabeza plana de madera × 2	⑧	 Tornillo × 2
⑨	 Manual del Propietario × 1	⑩	 Manual de Instalación × 1

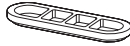
Unidad Exterior			
N°	Nombre de partes	N°	Nombre de partes
⑪	 Codo de drenaje × 1	⑫	 Tapa impermeable × 2

## Filtros de aire

Limpiar cada 2 semanas.

1. Abra la rejilla de la toma de entrada de aire.
2. Retire los filtros de aire.
3. Aspírelos o lávelos y, después, séquelos.
4. Vuelva a instalar los filtros y cierre la rejilla de la toma de entrada de aire.

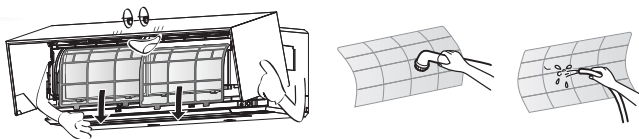

## Filtro Ultra puro

Mantenimiento y vida útil

Limpielo cada 3-6 meses cuando se acumule el polvo o cubra el filtro.

1. Se recomienda usar un aspirador para aspirar el polvo que se quede pegado o que se encuentre en el interior del filtro, o utilice el soplador para soplar el polvo a través del filtro.
2. Si fuese necesario usar agua para la limpieza, utilice simplemente agua normal para lavar el filtro, déjelo secar al sol durante 3-4 horas o hasta quedar completamente seco. Sin embargo, utilice un secador para secarlo. Tenga en cuenta que lavarlo con agua puede reducir el rendimiento del filtro.
3. Sustitúyalo cada 2 años o menos. (Contacte a su distribuidor para adquirir un filtro nuevo.) (P/N : RB-A622DA)

**Nota:** La vida útil del filtro depende del nivel de impurezas existente en el entorno de funcionamiento. Si los niveles de impurezas son elevados, tal vez sea necesario realizar la limpieza y el reemplazo con mayor frecuencia.

En todos los casos, se recomienda adquirir un conjunto adicional de filtros para mejorar el rendimiento de purificación y desodorización del aparato de aire acondicionado.

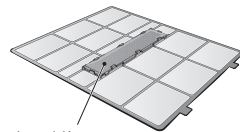

Conecte el filtro a la posición predeterminada del filtro de aire

# DIAGRAMA DE INSTALACIÓN DE LA UNIDAD INTERIOR Y EXTERIOR

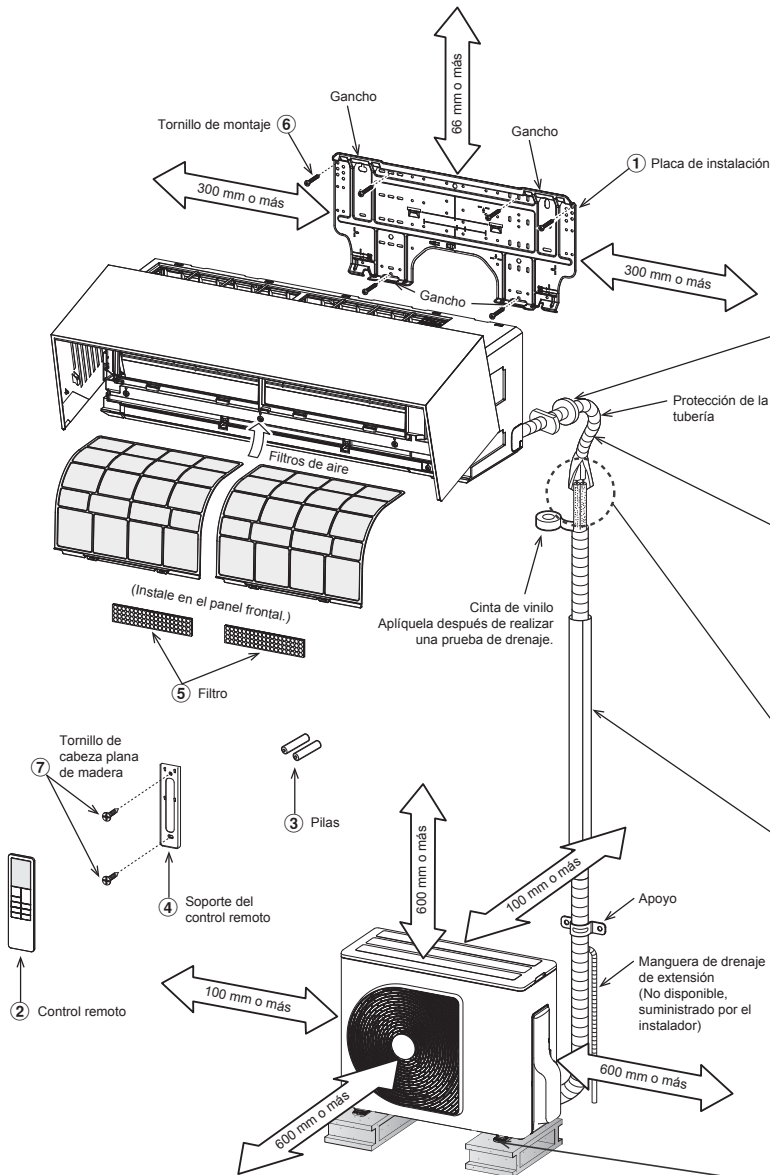

Para la parte trasera izquierda y la parte inferior izquierda

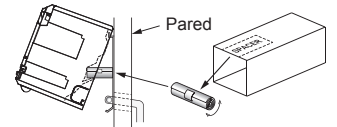

Corte un trozo de SPACER de la caja del embalaje de la unidad interior, enróllelo e insértelo entre la unidad interior y la pared para poder elevar la unidad interior para facilitar el trabajo.

La tubería auxiliar se puede conectar a la parte izquierda, trasera izquierda, trasera derecha, derecha, inferior derecha o inferior izquierda.

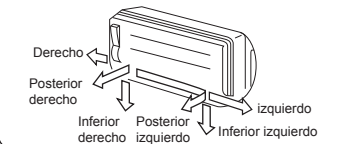

No permita que la manguera de drenaje se afloje.

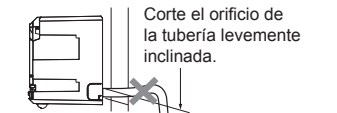

Haga el orificio para la tubería levemente inclinado.

La conexión abocinada debe instalarse al aire libre.

La tubería de refrigerante debe estar protegida contra daños físicos. Instale una cubierta de plástico o equivalente.

Aislamiento de las tuberías refrigerantes aisle las tuberías separadamente, no juntas.

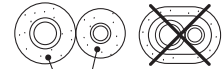

Espuma de polietileno de 6 mm de grosor con resistencia al calor

Si existe riesgo de que la unidad se pueda caer, use pernos en los apoyos o utilice eslingas.

## Piezas de Instalación Opcional

Código de pieza	Nombre de partes	Ctdad.
<b>A</b>	Tubería de refrigerante Lado líquido : Ø6,35 mm Lado de gas : Ø9,52 mm (RAS-B10, 13S4KVPGE) : Ø12,70 mm (RAS-B18S4KVPGE)	Cada uno
<b>B</b>	Material aislante de tuberías (espuma de polietileno de 6 mm de grosor)	1
<b>C</b>	Masilla, cintas de PVC	Cada uno

## Fijación de tornillos de la unidad exterior

- Proteja la unidad exterior con los tornillos y tuercas de fijación si va a permanecer expuesta a la acción de vientos fuertes.
- Utilice tornillos y tuercas de anclaje de Ø8 mm o Ø10 mm.
- Si fuera necesario vaciar el agua descongelada, conecte el codo de drenaje ⑪ y la tapa impermeable ⑫ en la placa inferior de la unidad exterior antes de instalarla.

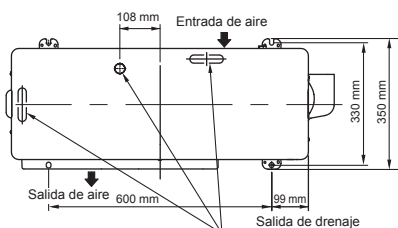

\* El codo de desagüe y el tapón impermeable se encuentran embalados en la unidad exterior.

# UNIDAD INTERIOR

## Lugar de Instalación

- Un lugar que brinde espacio alrededor de la unidad interior tal como se muestra en el diagrama.
- Un lugar en el que no haya obstáculos cerca de la entrada y salida de aire.
- Un lugar que permita una instalación fácil de la tubería para la unidad exterior.
- Un lugar que permita que el panel delantero se abra.
- La unidad interior debe instalarse al menos a 2,5 m de altura. También, se debe evitar poner cualquier cosa encima de la unidad interior.

## PRECAUCIÓN

- Se deberá evitar la luz directa del sol sobre el receptor de control a distancia de la unidad interior.
- El microprocesador de la unidad interior no deberá estar tan cerca de las fuentes de ruido RF. (Para los detalles, vea el Manual del Propietario.)

## Control remoto

- Un lugar en el que no haya obstáculos tal como una cortina que pudiese bloquear las señales del unidad interior
- No instale el control remoto en un lugar expuesto a la luz directa del sol o ceraca de una fuente de calor, por ejemplo una estufa.
- Mantenga el control remoto por lo menos a 1 m de distancia de su equipo de TV o estéreo. (Esto es necesario para evitar interrupciones o ruidos de interferencia.)
- La ubicación del control remoto deberá determinarse tal como se ilustra abajo.

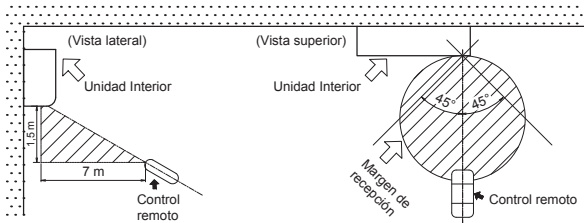

## Corte de un Orificio y Montaje de la Placa de Instalación

### Corte de un orificio

Cuando instale las tuberías refrigerantes desde la parte posterior.

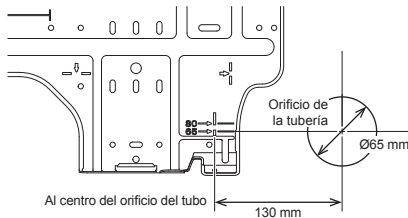

1. Después de determinar la posición del orificio de la tubería con la placa de montaje (➔), perfora el orificio de la tubería (Ø65 mm) ligeramente inclinado hacia abajo al lado exterior.

## NOTA

- Cuando la perforación de una pared que contenga listones, listones de alambre o placas de metal, asegúrese de utilizar un anillo de borde como molde del orificio de la tubería vendido por separado.

## Montaje de la placa de instalación

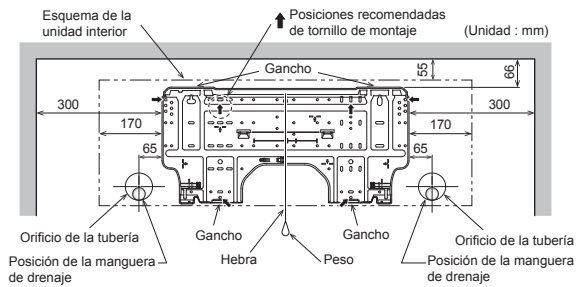

## Preparación para montar directamente la unidad interior en la pared

- En el caso de paredes de bloque, ladrillo, hormigón o de tipo similar, para determinar la posición del tornillo de montaje en la pared se puede utilizar la posición que se indica a continuación para taladrar el orificio para insertar los anclajes de clip para el tornillo de montaje adecuado.



- Los tornillos suministrados deben utilizarse para fijar la unidad interior directamente a la pared en la posición predeterminada.

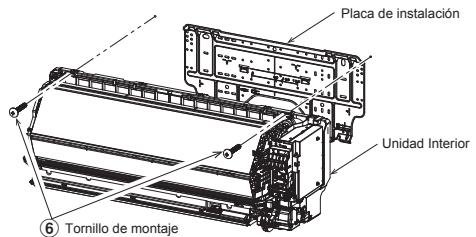

## Espacio permitido debajo de la unidad interior

- El espacio permite un rango móvil de la rejilla de entrada de aire y la lama horizontal en funcionamiento sobre los rieles de las cortinas, la cornisa de las ventanas u otros objetos.

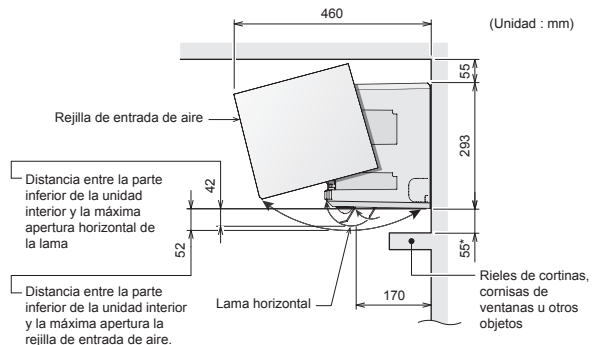

## PRECAUCIÓN

- Si tiene rieles de cortinas, cornisas de ventanas u otros objetos, el espacio permitido desde la unidad interior debe ser 55 mm o más.
- Si el espacio permitido es inferior a 55 mm, esto puede afectar a la apertura y cierre de la rejilla de entrada de aire y la persiana horizontal.
- No obstante, no debe haber objetos en la posición de salida de aire. Bloqueará la dirección del flujo de aire y disminuirá el rendimiento.

## ● Cuando la placa de instalación es directamente montada sobre la pared

1. Fije firmemente la placa de instalación sobre la pared atornillando las partes superior e inferior para enganchar la unidad interior.
2. Para montar la placa de instalación sobre una pared de hormigón con tacos, utilice los orificios para tacos tal como se muestra en la figura de abajo.
3. Instale la placa de instalación horizontalmente en la pared.

### PRECAUCIÓN

Cuando instale la placa de instalación con un tornillo de montaje no utilice el orificio del cerrojo de ánclora. Si no, la unidad se podría caer y resultar en daños personales y en daños de propiedad.

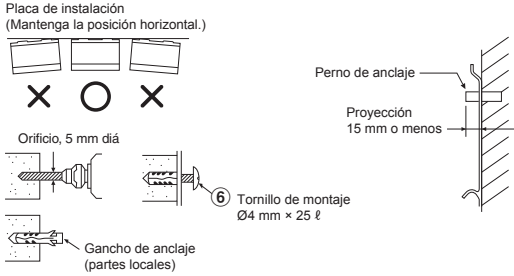

### PRECAUCIÓN

Si no instala firmemente la unidad podría causar daños personales o materiales.

- En caso de paredes de bloques, ladrillos, hormigón o de tipo similar, haga orificios un diámetro de 5 mm en la pared.
- Inserte tacos para tornillos de montaje ⑥ apropiados.

### NOTA

- Fije las cuatro esquinas y partes inferiores de la placa de instalación con 4 u 6 tornillos de montaje.

## Instalación la Tubería y el Tubo de Desagüe

### ● Formación de tuberías y mangueras de drenaje

- Como la condensación produce problemas en el equipo, asegúrese de aislar las dos tuberías de conexión. (Utilice espuma de polietileno como material aislante.)
- La conexión de tuberías se puede instalar en las siguientes direcciones.

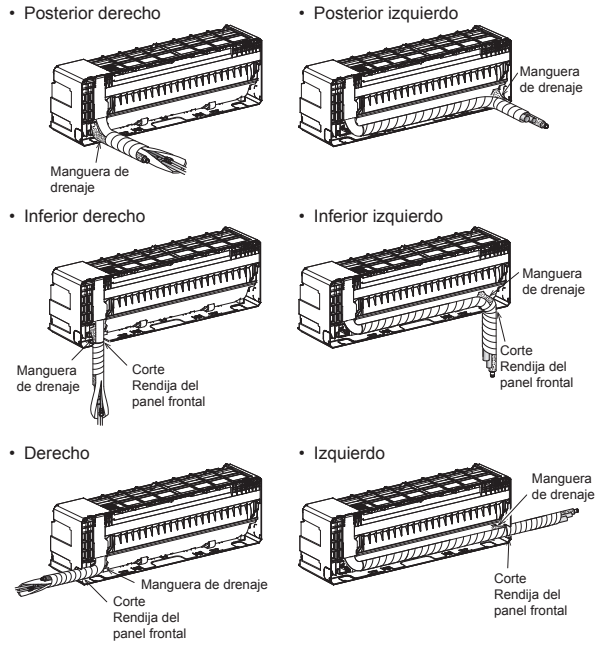
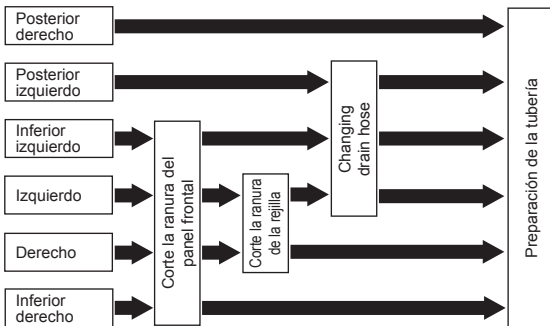

#### 1. Corte a troquel la ranura del panel frontal

- Corte la rendija en la parte inferior izquierda o inferior derecha del panel frontal para la conexión inferior izquierda o inferior derecha con una sierra de calar.

#### 2. Corte a troque la ranura de la rejilla

- Corte la ranura en la parte inferior izquierda o inferior derecha del panel frontal para la conexión inferior izquierda o inferior derecha con una sierra de calar.

#### 3. Cambio de manguera de drenaje

- El ajuste de fábrica de la manguera de drenaje está instalado en el lado derecho.
- Para la conexión inferior izquierda y la tubería de la conexión trasera hacia la izquierda, es necesario cambiar la manguera de desagüe y la tapa de desagüe.

#### Cómo cortar el panel frontal

- Para conectar las tuberías al lado izquierdo, derecho o inferior, el panel frontal debe estar cortado.
- El panel frontal se puede retirar quitando 4 tornillos asegurando y luego retirar el panel frontal del cuerpo principal de forma segura.

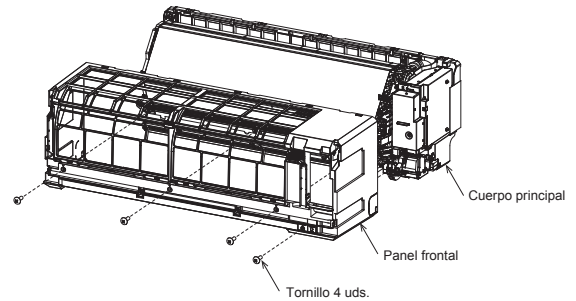

- El marcado para el corte se indica en el interior del panel frontal en las siguientes posiciones.

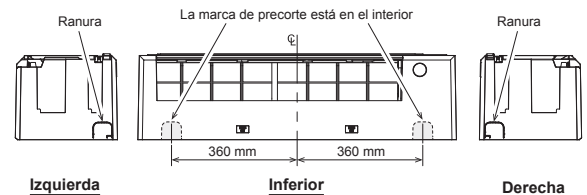



- Corte la tubería existente desde el interior del panel frontal utilizando una sierra de calar o una herramienta equivalente.
- Las rebabas de plástico del proceso de corte deben eliminarse con una lima semirredonda o una herramienta equivalente.

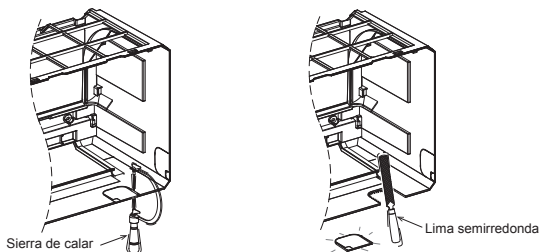

### Cómo cortar la rejilla de entrada de aire

- Para conectar las tuberías al lado izquierdo o derecho, debe cortarse la rejilla de entrada de aire.
- El marcado para el corte se indica en el interior del panel frontal en las siguientes posiciones.

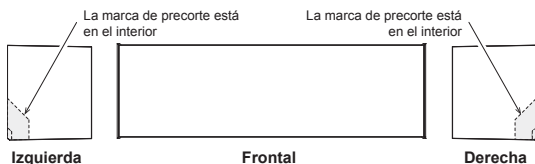

- Corte la tubería existente desde el interior de la rejilla de entrada de aire con una sierra de calar o una herramienta equivalente.
- Las rebabas de plástico del proceso de corte deben eliminarse con una lima semirredonda o una herramienta equivalente.

### PRECAUCIÓN

Al cortar el panel frontal y la rejilla de entrada de aire, tenga cuidado con las herramientas de corte y con los bordes afilados del plástico. Puede provocar lesiones.

### Cómo retirar la manguera de drenaje

- Retire el tornillo de fijación del conjunto LED y luego tire de él del cuerpo principal.
- Retire 2 tornillos para fijar el depósito de drenaje y luego asegurar el depósito de drenaje del cuerpo principal.

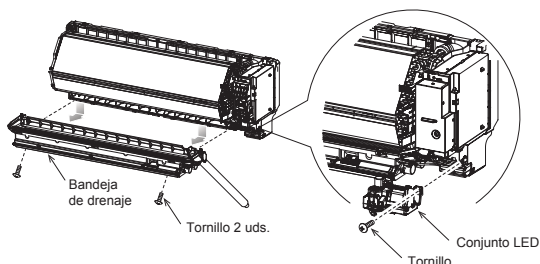

- La manguera de drenaje se puede retirar quitando el tornillo que fija la manguera de drenaje y luego asegurar la placa de acero de rotación de la manguera de drenaje para salir del depósito de drenaje y sacar la manguera de drenaje.

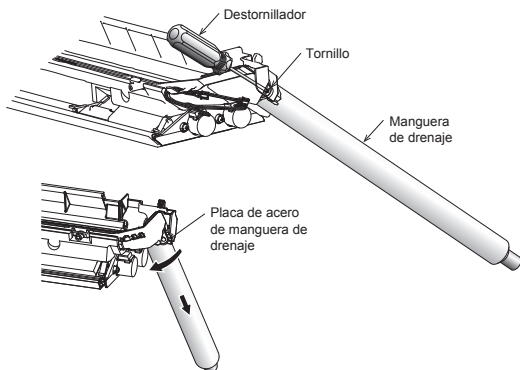

### Cómo reparar la manguera de drenaje

- Para instalar la manguera de drenaje, inserte firmemente la manguera de drenaje hasta que la parte de conexión entre en contacto con el aislante térmico, empuje firme la placa de acero de la manguera de drenaje a la posición predeterminada del depósito de drenaje y luego fija con el tornillo original.

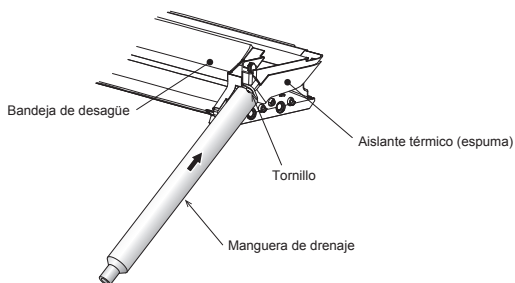

### PRECAUCIÓN

Al retirar o instalar la manguera de drenaje, tenga cuidado con los bordes afilados de la placa de acero. Los bordes pueden causar lesiones.

### Cómo quitar la tapa de drenaje

- Sujetar la tapa de drenaje con pinzas de punta y extraer.

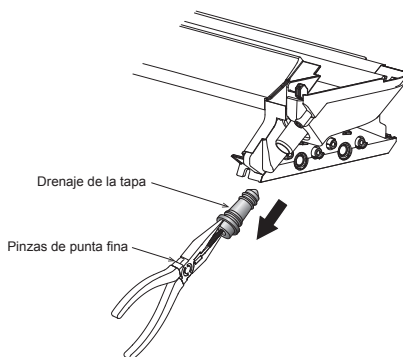

### Cómo fijar la tapa de drenaje

- Inserte la llave hexagonal (dia. 4 mm) en un cabezal central.

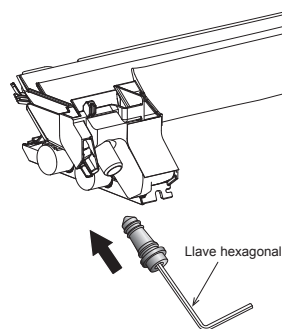

- Inserte firmemente la tapa de drenaje.

No aplicar aceite lubricante (aceite de máquina de refrigerante) al insertar la tapa de drenaje. La aplicación provoca deterioro y fuga de drenaje fuga del tapón.

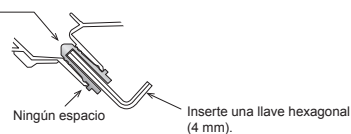

### PRECAUCIÓN

Para evitar pérdidas de agua, inserte con firmeza el tubo y la tapa del desagüe.

## Conexión del lado izquierdo de la tubería

- Doble la tubería de conexión de tal manera que quede tendida entre 43 mm sobre la superficie de la pared. Si la tubería de conexión fuese tendida más allá de los 43 mm sobre la superficie de la pared, la unidad interior podría ser inestable en la pared.
- Cuando doble la tubería de conexión, asegúrese de utilizar un torcedor de resortes para no estrujar la tubería.

**Doble la tubería de conexión dentro de un radio de 30 mm.**

Conexión de la tubería después de la instalación de la unidad (figura)

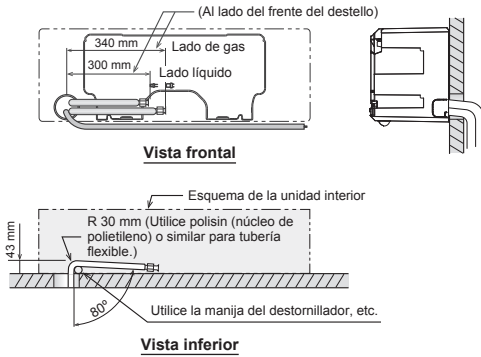

### NOTA

- Si la tubería fuese incorrectamente doblada, la unidad interior podría instalarse de forma inestable sobre la pared.
- Después de pasar la tubería de conexión a través del orificio de la tubería, conecte la tubería de conexión a las tuberías auxiliares y envuelva con cinta para cubrir alrededor de las mismas.

### PRECAUCIÓN

- Ate los tubos auxiliares (dos), la fuente de alimentación y el cable de conexión con cinta adhesiva firmemente.

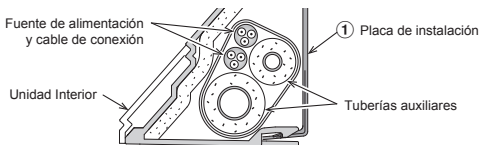

- Cuidadosamente arregle las tuberías de tal manera que ninguna de ellas sobresalga de la placa posterior de la unidad interior.
- Conecte cuidadosamente las tuberías auxiliares y las tuberías de conexión a cada una y corte la cinta aisladora en la tubería de conexión para evitar la doble cinta en la unión, además, selle la unión con cinta de vinilo, etc.
- Puesto que la condensación resulta en problemas para la máquina, asegúrese de aislar las dos tuberías de conexión. (Utilice espuma de polietileno como material aislante.)
- Cuando doble una tubería, hágalo de manera que no la chafe.

## Instalación de la Unidad Interior

1. Retire la rejilla de entrada de aire.
2. Pase la tubería a través del orificio de la pared, y enganche la unidad interior sobre la placa de instalación en los ganchos superiores.
3. Mueva la unidad interior hacia la derecha e izquierda para confirmar que esté firmemente enganchado en la placa de instalación.
4. Mientras presiona la unidad interior sobre la pared por la parte inferior, engánchelo hacia arriba en la placa de instalación por la parte inferior. Tire la unidad interior dirigida hacia Ud por la parte inferior para confirmar que esté firmemente enganchado sobre la placa de instalación.

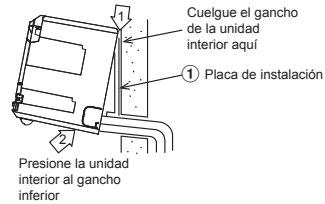

- Para desmontar la unidad interior de la placa de instalación, tire de la unidad interior dirigida hacia Ud mientras presiona la parte inferior por las partes especificadas.

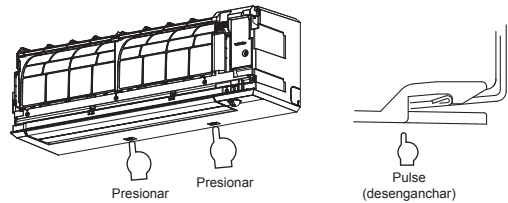

### INFORMACIÓN

- La parte inferior de la unidad interior puede flotar, debido a la condición de tuberías y el instalador no puede fijarlo a la placa de instalación. En ese caso, utilice los tornillos suministrados para fijar la unidad interior con la placa de instalación.
- Especialmente cuando los tubos se extraen hacia el lado izquierdo, la unidad interior debe atomillarse a la placa de instalación.

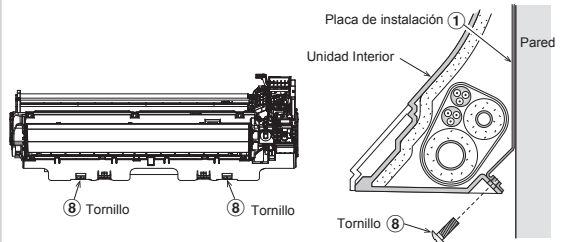



## Drenaje

### Cómo retirar la rejilla de entrada de aire

1. Tenga cuidado al abrir la rejilla de entrada de aire hasta que el brazo toque el tope del panel frontal.
2. Empuje los brazos del lado izquierdo y derecho hacia fuera y luego tire hacia usted para retirar la parte delantera panel.

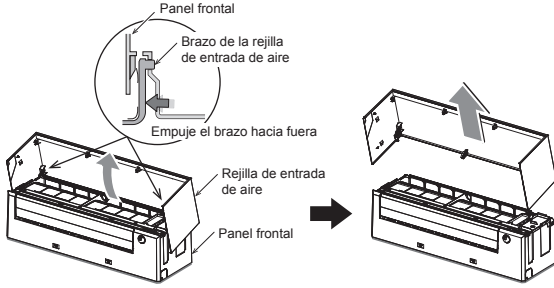

### Cómo instalar la rejilla de entrada de aire

1. Encaje los brazos izquierdo y derecho de la rejilla de entrada de aire en los orificios de las ranuras de los dos lados del panel frontal y empújelos completamente.

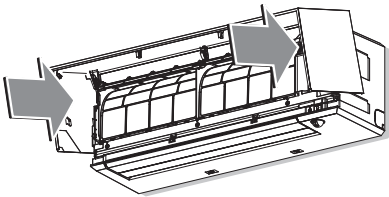

2. Cierre la rejilla de entrada de aire. Asegúrese de presionar las posiciones indicadas por la flecha para fijar la rejilla de entrada de aire a la unidad interior.

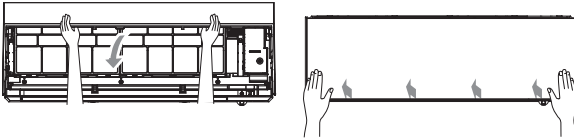

### PRECAUCIÓN

La rejilla de entrada de aire debe retirarse antes de instalar la unidad interior. Para evitar provocar daños en las esquinas de la rejilla de entrada de aire o en la pared.

1. Coloque la manguera de drenaje inclinada hacia abajo.

### NOTA

- El orificio deberá hacerse inclinado levemente hacia abajo al lado exterior.

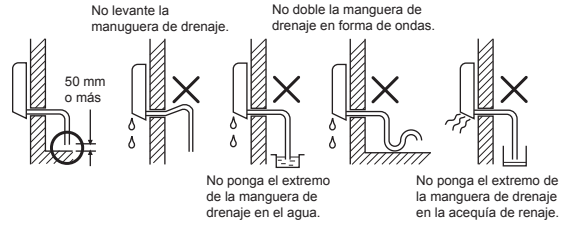

2. Ponga agua en el depósito de drenaje y asegúrese que el agua se drene hacia afuera.
3. Cuando conecte la manguera de drenaje de extensión, aisle la parte de la conexión de la manguera de drenaje de extensión con la protección de la tubería.

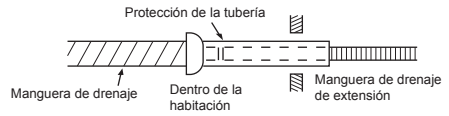

### PRECAUCIÓN

Arregle la tubería de drenaje para el drenaje apropiado de la unidad. El drenaje incorrecto podría causar desperfectos.

Este acondicionador de aire tiene la estructura designada para drenar el agua colectada de la condensación, que se forma en la parte posterior de la unidad, para la bandeja de drenaje. Por lo tanto, no almacene el cable de alimentación y otras partes en una altura sobre la guía de drenaje.

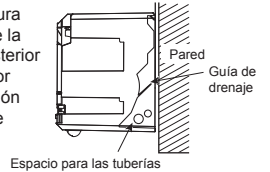

# UNIDAD EXTERIOR

## Lugar de Instalación

- Un lugar que tenga espacios alrededor de la unidad exterior tal como se muestra en el diagrama
- Un lugar que pueda resistir el peso de la unidad exterior y que no permita el aumento del nivel de ruido y vibración
- Un lugar en donde el ruido de funcionamiento y el aire descargado no moleste a sus vecinos
- Un lugar que no sea expuesto al viento fuerte
- Un lugar libre de filtración de gases combustibles
- Un lugar que no bloquee un pasaje
- Cuando la unidad exterior tenga que instalarse en una posición elevada, cerciórese de asegurar las patas.
- La longitud tolerable de la tubería de conexión.

Modelo	RAS-10S4AVPG-E	RAS-13S4AVPG-E	RAS-18S4AVPG-E
Sin carga	Menos de 15 m	Menos de 15 m	Menos de 15 m
Longitud máxima	25 m	25 m	25 m
Carga de refrigerante adicional	16 - 25 m (20 g / 1 m)	16 - 25 m (20 g / 1 m)	16 - 25 m (20 g / 1 m)
Carga máxima de refrigerante	1,16 kg	1,16 kg	1,16 kg

- La altura tolerable del sitio de instalación de la unidad exterior.

Modelo	RAS-10S4AVPG-E	RAS-13S4AVPG-E	RAS-18S4AVPG-E
Altura máxima	15 m	15 m	15 m

- Un lugar en donde el agua de desagüe no provoque problemas
- Un lugar donde pueda instalarse horizontalmente.

## Precauciones para añadir refrigerante

Utilice una balanza de precisión con al menos 10 g por línea de índice al añadir el refrigerante.

No utilice una balanza de baño o instrumento similar.

### PRECAUCIÓN

Cuando la unidad exterior está instalada en un lugar donde el agua de drenaje podría provocar cualquier problema, selle el punto de fuga de agua fuertemente utilizando adhesivo de silicona o compuesto par juntas.

## Precauciones sobre Instalación en Regiones con Nieve y Temperaturas Frías

- No utilice la boquilla de drenaje proporcionado para drenar agua. Drene el agua de los agujeros de drenaje directamente.
- Para proteger la unidad exterior de acumulación de nieve, instale un marco colgante, y coloque una placa y una tapa de protección contra nieve.
- \* No utilice ningún diseño amontonado.

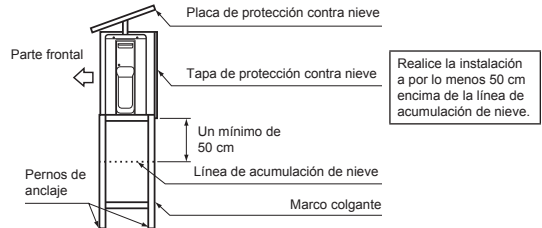

### PRECAUCIÓN

1. Instale la unidad exterior sin que nada bloquee la descarga del aire.
2. Cuando la unidad exterior es instalada en un lugar expuesto siempre al viento fuerte como una costa o en la parte superior de un edificio, asegure el funcionamiento normal del ventilador utilizando un conducto o una protección para el viento.
3. Especialmente en una zona de mucho viento, instale la unidad de forma que se evite la admisión del viento.
4. La instalación en los siguientes emplazamientos puede resultar problemática.

No instale la unidad en los siguientes emplazamientos.

- Un lugar expuesto a aceite de máquinas
- Un lugar salino, como la costa
- Un emplazamiento expuesto a gas de sulfuro
- Un lugar donde se puedan generar con facilidad ondas de alta frecuencia, como por ejemplo, las producidas por un equipo de audio, soldadores y equipos médicos

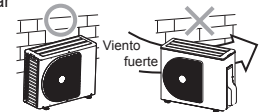

## Drenaje del Agua

• Los orificios de la placa base de la unidad de exterior tienen como fin vaciar toda el agua descongelada durante el funcionamiento de la calefacción.

Si es necesario un drenaje centralizado al instalar la unidad en un balcón o una pared, siga estos pasos para vaciar el agua.

1. Instale tapones de goma impermeables en los 2 orificios ovalados de la placa base de la unidad de exterior.

[Cómo instalar tapones de goma impermeables]

- 1) Coloque cuatro dedos en cada tapón e inserte los tapones en los orificios de drenaje de agua presionándolos hasta encajarlos desde abajo de la placa base.
- 2) Presione hacia abajo en las circunferencias exteriores de los tapones para garantizar que han quedado bien apretados. (El agua podría gotear si los tapones no se insertan bien, si las circunferencias exteriores están levantadas o si los tapones hacen tope contra otro elemento.)

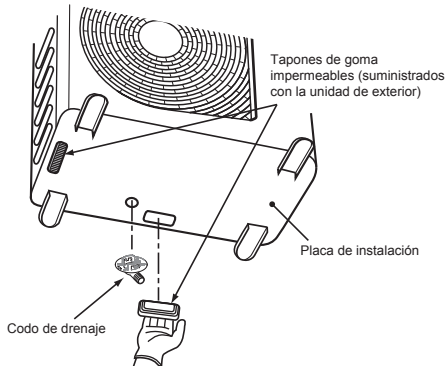

2. Instale la boquilla de drenaje y una manguera de tipo estándar, de venta en comercios, (con diámetro interior de 16 mm) y vacíe el agua. (Para conocer la posición en la que se instala la boquilla de drenaje, consulte el diagrama de instalación de las unidades de interior y exterior).
- Compruebe que la unidad de exterior está horizontal, y pase la manguera de drenaje hacia abajo ligeramente doblada pero de modo que quede lo suficientemente estirada.

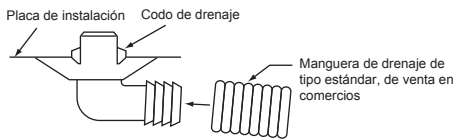

No use una manguera de jardín ni mangueras que puedan aplastarse y evitar que el agua se vacíe.

## Conexión de la Tubería Refrigerante

### Abocinado

1. Corte la tubería con un cortatubos para tubería.



2. Inserte una tuerca y abocine la tubería.

• **Margen de proyección de ensanchamiento : A (Unidad : mm)**

**RIDGID** (tipo embrague)

Diámetro externo de tubería de cobre	Herramienta R32 utilizada	Herramienta convencional utilizada
Ø6,35	0 a 0,5	1,0 a 1,5
Ø9,52	0 a 0,5	1,0 a 1,5
Ø12,70	0 a 0,5	1,0 a 1,5
Espesor de tubos	0,8 mm o más	

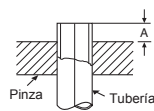

**IMPERIAL** (tuerca de tipo mariposa)

Diámetro externo de tubería de cobre	R32
Ø6,35	1,5 a 2,0
Ø9,52	1,5 a 2,0
Ø12,70	2,0 a 2,5
Espesor de tubos	0,8 mm o más

### PRECAUCIÓN

- No rasque la superficie interior de la parte acampanada al quitar rebabas.
- El procesamiento acampanado bajo la condición de arañazos en la superficie interior del procesamiento acampanado provocará fugas de gas.

### Apriete de la tubería

Alinee la tubería de conexión y apriete a fondo la tuerca con sus dedos. Luego apriete la tuerca con una llave de tuercas y una llave inglesa de torsión tal como se muestra en la figura.

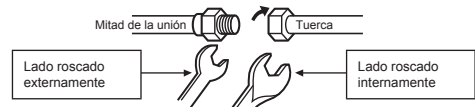

Utilice una llave inglesa para asegurar.

Utilice una llave dinamoétrica para apretar.

### PRECAUCIÓN

Do not apply excess torque. Otherwise, the nut may crack depending on the conditions.

(Unidad : N·m)

Diámetro externo de tubería de cobre	Tensamiento de torsión a par
Ø6,35 mm	14 a 18 (1,4 a 1,8 kgf·m)
Ø9,52 mm	30 a 42 (3,0 a 4,2 kgf·m)
Ø12,70 mm	50 a 62 (5,0 a 6,2 kgf·m)

- **Par de apriete de conexiones de tubería**  
La presión de R32 supera a la de R22 (aprox. 1,6 veces). Por ello, con una llave de ajuste dinamoétrica, apriete firmemente las secciones de conexión de la tubería de ensanchamiento que conectan las unidades interior y exterior según el par de apriete especificado. Las conexiones incorrectas pueden causar no sólo pérdida de gas, sino una avería en el ciclo de refrigeración.

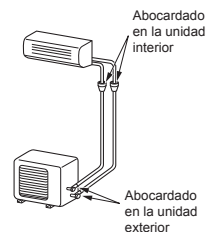

## Evacuación

Una vez que la tubería se ha conectado a la unidad interior, puede realizar una purga de aire.

### PURGA DE AIRE

Evacúe el aire de las tuberías de conexión y en la unidad interior utilizando la bomba al vacío. No utilice el refrigerante en la unidad exterior. Para los detalles, vea el manual de la bomba al vacío.

## Uso de la bomba al vacío

Cerciérese de utilizar una bomba de vacío con función de prevención de contracorriente para que el aceite interno de la bomba no retroceda a las tuberías del sistema aire acondicionado cuando la bomba se detenga. (Si se introduce aceite interno de la bomba de vacío en el sistema de aire acondicionado que utiliza R32, puede producirse una avería en el ciclo de refrigeración.)

1. Conecte el manguito de carga de la válvula distribuidora al orificio de salida de la válvula de servicio del lado de gas.
2. Conecte el manguito de carga al orificio de la bomba al vacío.
3. Abra completamente el mando lateral de baja presión de la válvula distribuidora del manómetro.
4. Accione la bomba de vacío para iniciar la evacuación. Realice la evacuación durante 15 minutos si la longitud de la tubería es de 20 metros. (15 minutos para 20 metros) (sobre la base de que la bomba tenga una capacidad de 27 litros por minuto) A continuación, confirme que la lectura compuesta del manómetro sea de  $-101$  kPa ( $-76$  cmHg).
5. Cierre el mando de la válvula lateral de baja presión del distribución del manómetro.
6. Abra completamente el vástago de válvula de las válvulas de servicio de gas y líquido.
7. Retire el manguito de carga del orificio de salida.
8. Cierre firmemente las tapas de las válvulas de servicio.

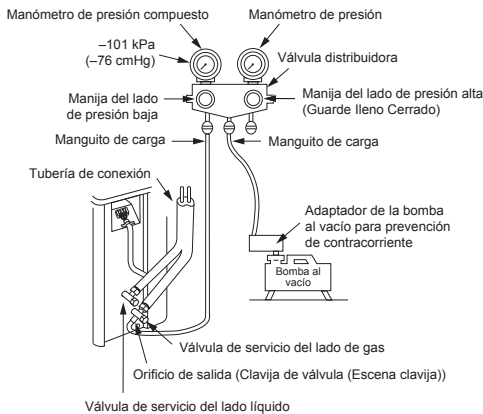

## Precauciones de manipulación de la válvulas empaquetada

- Abra completamente la boquilla de válvula, pero no trate de abrirla hasta el bloqueo.

Tamaño de tubo de la válvula empaquetada	Tamaño de la llave hexágona
12,70 mm y más pequeña	A = 4 mm
15,88 mm	A = 5 mm

## Proceso de vaciado

1. Apague el sistema de aire acondicionado.
2. Conecte el manguito de carga de la válvula distribuidora al orificio de salida de la válvula de servicio del lado de gas.
3. Encienda el sistema de aire acondicionado en modo refrigeración durante más de 10 minutos.
4. Compruebe la presión de funcionamiento del sistema debe ser el valor normal. (Ref. con especificación del producto)
5. Suelte el tapón del vástago de ambas válvulas de servicio.
6. Utilice la llave hexagonal para girar la varilla de la válvula del lado del líquido hasta cerrarla completamente. (\*Asegúrese de que no entra aire en el sistema)
7. Siga haciendo funcionar el sistema de aire acondicionado hasta que el manómetro del colector haya descendido al rango de  $0,5 - 0$  kgf/cm<sup>2</sup>.
8. Utilice la llave hexagonal para cerrar completamente la varilla de la válvula del lado del gas. Apague el sistema de aire acondicionado inmediatamente después.
9. Retire el colector de manómetros del puerto de mantenimiento de la válvula empaquetada.
10. Apriete bien el tapón de la varilla de la válvula en las dos válvulas de servicio.

### PRECAUCIÓN

Debe comprobarse el estado de funcionamiento del compresor durante el proceso de vaciado. No debe ningún sonido que sea anormal, y tampoco vibraciones. Si aparecen condiciones que sean anormales, deberá apagar la máquina de aire acondicionado de inmediato.

- Apriete seguro de la tapa de válvula con la torsión de la siguiente tabla:

Tapa	Tamaño de tapa (H)	Torsión
Tapa de barra de válvula	H17 - H19	14~18 N·m (1,4 a 1,8 kgf·m)
	H22 - H30	33~42 N·m (3,3 a 4,2 kgf·m)
Tapa de toma de servicio	H14	8~12 N·m (0,8 a 1,2 kgf·m)
	H17	14~18 N·m (1,4 a 1,8 kgf·m)

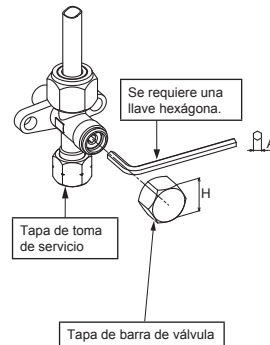

### PRECAUCIÓN

- **TENGA EN CUENTA LOS 7 PUNTOS ESENCIALES DE LA INSTALACIÓN TUBERÍAS.**
  - (1) Limpie el polvo y humedad (del interior de las tuberías de conexión).
  - (2) Conexión tensa (entre las tuberías y la unidad).
  - (3) Evacúe el aire de las tuberías de conexión utilizando la BOMBA DE VACÍO.
  - (4) Revise si hay fugas de gas (puntos conectados).
  - (5) Asegúrese de abrir totalmente las válvulas compactas antes del uso.
  - (6) Los conectores mecánicos reutilizables y las juntas acampanadas no están permitidas en interiores. Cuando los conectores mecánicos se reutilizan en interiores, se deben renovar las partes de sellado. Cuando las juntas acampanadas se reutilizan en interiores, la parte acampanada tiene que ser refabricada.
  - (7) No haga funcionar el aire acondicionado si no hay refrigerante en el sistema.

# TRABAJOS ELÉCTRICOS

Modelo	RAS-B10S4KVPGE	RAS-B13S4KVPGE	RAS-B18S4KVPGE
Fuente de alimentación	50 Hz, 220 – 240 V Monofásico		
Corriente máxima	8,50 A	9,95 A	12,00 A
Valor nominal del disyuntor	15 A	15 A	20 A
Cable de fuente de alimentación	H07RN-F o 60245 IEC66 (1,25 mm <sup>2</sup> o más)	H07RN-F o 60245 IEC66 (1,5 mm <sup>2</sup> o más)	H07RN-F o 60245 IEC66 (2,0 mm <sup>2</sup> o más)
Cable de conexión			

## Unidad interior

**El cableado del cable de conexión puede realizarse sin quitar el panel frontal**

1. Extraiga la rejilla de entrada de aire. (Consulte los detalles en la página 11)
2. Quite la tapa de los terminales y el cable con abrazadera.
3. Inserte el cable de conexión (según los códigos locales) en el orificio de la tubería de la pared.
4. Saque el cable de conexión a través de la ranura del cable del panel posterior hasta que sobresalga aproximadamente 20 cm.
5. Inserte el cable de conexión completamente en el bloque de terminales y asegúrelo fuertemente con un tornillo.
6. Tensamiento de torsión a par : 1,2 N·m (0,12 kgf·m)
7. Asegure el cable de conexión con el cable con abrazadera.
8. Fije la tapa de los terminales.
9. Instale la rejilla de entrada de aire. (Consulte los detalles en la página 11)

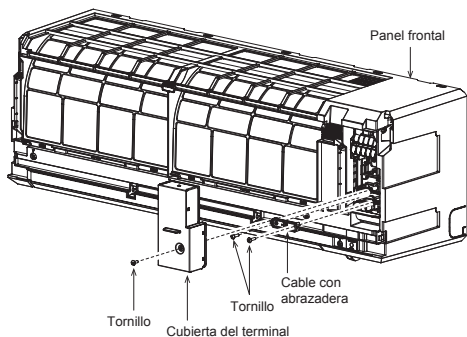

## Unidad exterior

1. Retire la cubierta de la válvula, la cubierta de las partes eléctricas y el cable con abrazadera de la unidad exterior.
2. Conecte el cable de conexión al terminal como está identificado en los números que coincidan en el bloque de terminales de las unidades interior y exterior.
3. Introduzca el cable de alimentación y el cable de conexión cuidadosamente en el bloque de terminales y asegúrelo fuertemente con tornillos.
4. Utilice cinta de vinilo, etc. para aislar los cables que no se van a utilizar. Localícelos de modo que no toque ninguna parte eléctrica o de metal.
5. Asegure el cable de alimentación y el cable de conexión con el cable con abrazadera.
6. Una la cubierta de las partes eléctricas y la cubierta de la válvula en la unidad exterior.

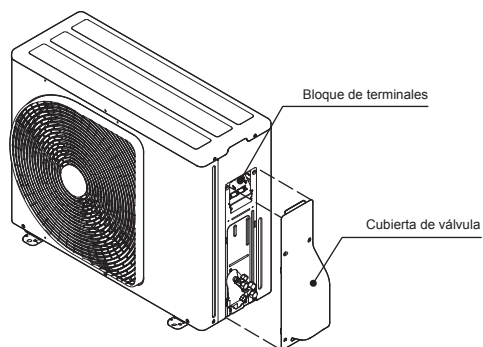

# En Caso de La Unidad Interior Conectar con la Unidad Exterior 1:1

La fuente de alimentación puede seleccionarse para conectarse a la unidad interior o a la exterior. Elija el modo correcto y conecte la fuente de alimentación y el cable de conexión siguiendo las siguientes instrucciones.

## Entrada de la Fuente de Alimentación en el Bloque de Terminales de la Unidad Interior (Recomendado)

### Unidad Interior

#### Cable de fuente de alimentación

Cable de suministro de corriente conecta a L N ⊕

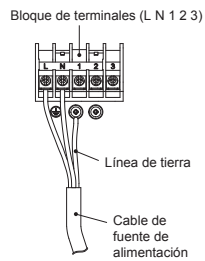
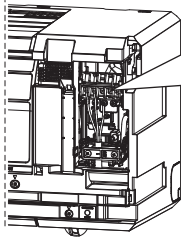

#### Pelado del cable de alimentación

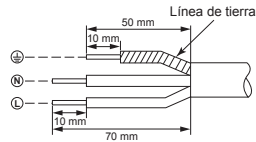

### Unidad Exterior

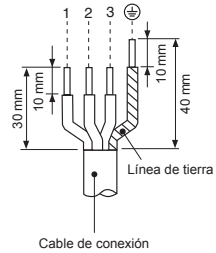

#### Cable de conexión

Cable de conexión conecta a 1 2 3 ⊕

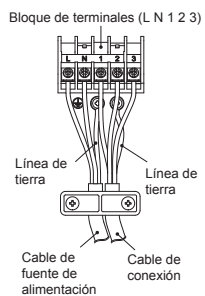
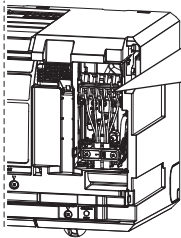

#### Pelado del cable de conexión

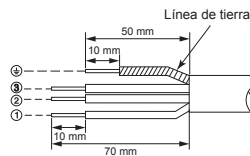

## Entrada de la Fuente de Alimentación en el Bloque de Terminales de la Unidad Exterior (Opcional)

### Unidad Interior

#### Cable de conexión

Cable de conexión conecta a 1 2 3 ⊕

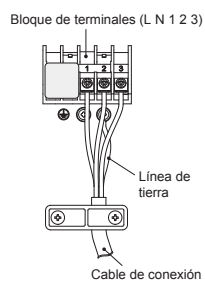
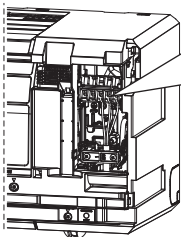

#### Pelado del cable de conexión

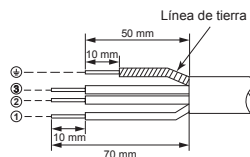

### Unidad Exterior

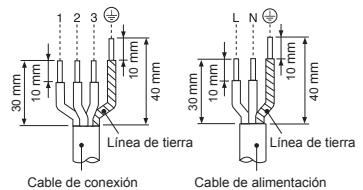

## Diagrama de Cableado de Entrada de la Fuente de Alimentación para Unidad Exterior 1:1

### Entrada de la fuente de alimentación en el bloque de terminales interior (Recomendado)

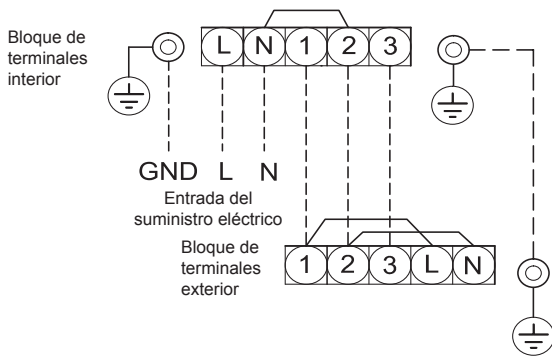

### Entrada de la fuente de alimentación en el bloque de terminales exterior (Opcional)

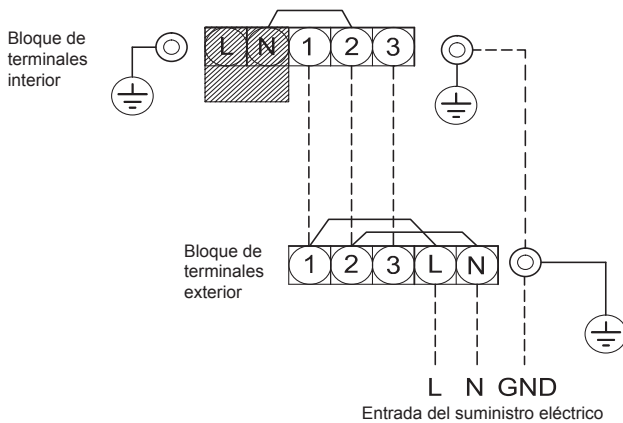

### PRECAUCIÓN

1. La fuente de alimentación debe tener el valor nominal del acondicionador de aire.
2. Prepare la fuente de alimentación para el uso exclusivo con el acondicionador de aire.
3. Debe utilizarse el disyuntor para la línea de la fuente de alimentación de este acondicionador de aire.
4. Asegúrese de que la fuente de alimentación y el cable de conexión se ajustan con el tamaño y el método de cableado.
5. Todos los cables deben conectarse con firmeza.
6. Haga el trabajo de cableado de modo que deje una capacidad generosa de cableado.
7. Las conexiones de cableado incorrecto podrían causar que se quemen algunas de las piezas eléctricas.
8. Si se lleva a cabo un cableado incorrecto o incompleto, puede calcinarse o humear.
9. Este producto puede conectarse a la fuente de alimentación principal.  
Conexión al cableado fijo: El cableado fijo debe tener incorporado un interruptor que desconecte todos los polos y tenga una separación de contacto de al menos 3 mm.

## En Caso de Conexión de La Unidad Interior Con El Sistema Múltiple Del Inversor (IMS)

### Entrada de la Fuente de Alimentación en el Bloque de Terminales de la Unidad Exterior

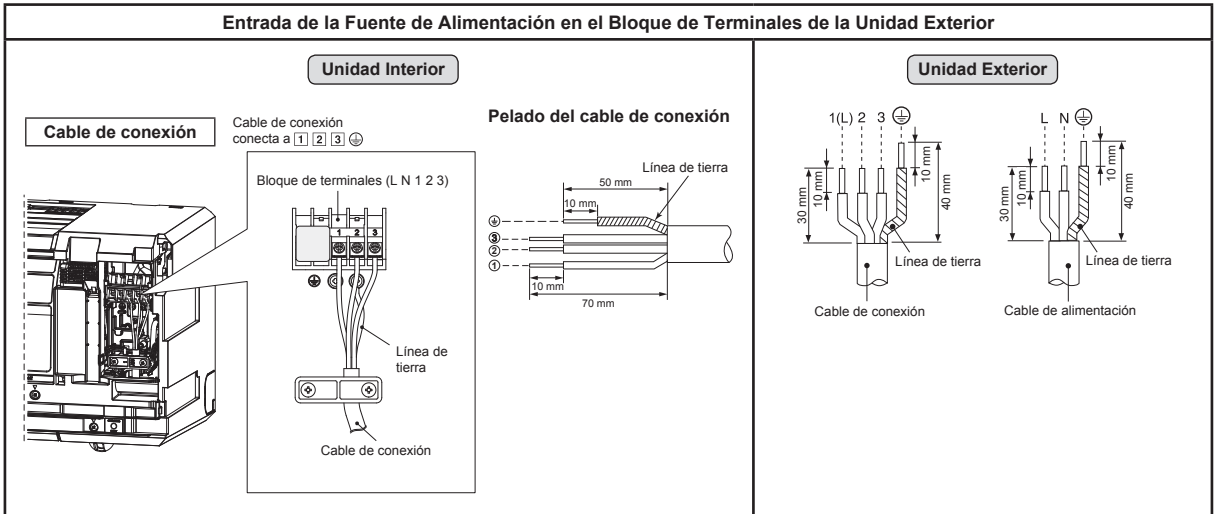

### Diagrama de Cableado de Entrada de La Fuente de Alimentación Para el Sistema Múltiple Inversor (IMS)

Entrada de la fuente de alimentación en el bloque de terminales exterior

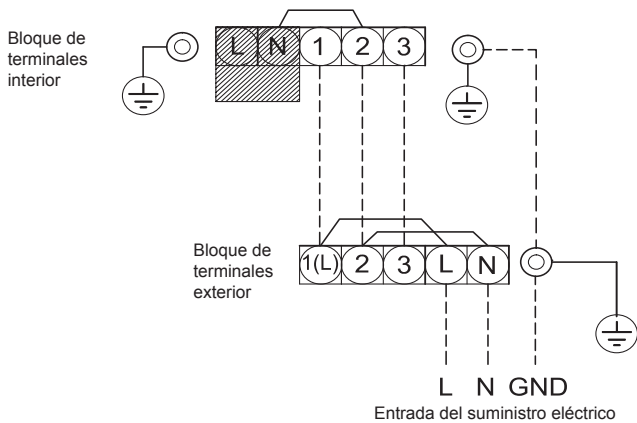

#### PRECAUCIÓN

1. La fuente de alimentación debe tener el valor nominal del acondicionador de aire.
2. Prepare la fuente de alimentación para el uso exclusivo con el acondicionador de aire.
3. Debe utilizarse el disyuntor para la línea de la fuente de alimentación de este acondicionador de aire.
4. Asegúrese de que la fuente de alimentación y el cable de conexión se ajustan con el tamaño y el método de cableado.
5. Todos los cables deben conectarse con firmeza.
6. Haga el trabajo de cableado de modo que deje una capacidad generosa de cableado.
7. Las conexiones de cableado incorrecto podrían causar que se quemen algunas de las piezas eléctricas.
8. Si se lleva a cabo un cableado incorrecto o incompleto, puede calcinarse o humear.
9. Este producto puede conectarse a la fuente de alimentación principal.  
Conexión al cableado fijo: El cableado fijo debe tener incorporado un interruptor que desconecte todos los polos y tenga una separación de contacto de al menos 3 mm.



## Comprobación de Fugas

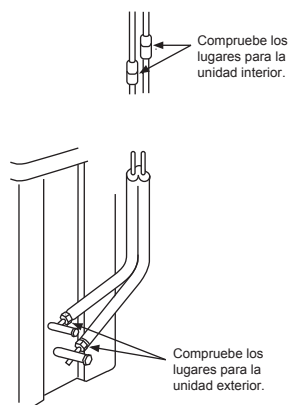

- Compruebe los escapes de gas con un detector de escapes o agua enjabonada en las conexiones con tuercas.

## Mando a distancia A-B Selección

- Cuando se instalan dos unidades interiores en la misma habitación o en dos habitaciones adyacentes, al conectar una de ellas, puede que las dos unidades reciban simultáneamente la señal del mando a distancia y empiecen a funcionar. En este caso, la operación se puede mantener si se configura la opción B desde cualquier control remoto (Ambas vienen configuradas de fábrica en la posición A).
- La señal del mando a distancia no se recibe cuando la configuración de la unidad interior y la del mando a distancia son diferentes.
- No existe relación alguna entre configuración A/configuración B y habitación A/habitación B al conectar la conducción y los cables.

Para separar la utilización del mando a distancia para cada unidad interior en caso de que 2 aires acondicionados estén instalados cerca.

### Configuración de mando a distancia B.

1. Pulse el botón [RESET] en la unidad interior para ENCENDER el aire acondicionado.
2. Apunte el mando a distancia en dirección a la unidad interior.
3. Mantenga pulsado el botón [CHECK] en el mando a distancia con la punta del lápiz. Aparecerá "00" en la pantalla (Figura ①).

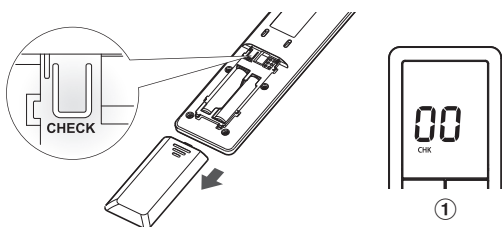

4. Pulse [MODE] mientras pulsa [CHECK]. Aparecerá "B" en la pantalla y "00" desaparecerá y se APAGARÁ el aire acondicionado. Se memorizará el mando a distancia B (Figura ②).

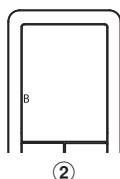

- Nota:**
1. Repita el paso anterior para reiniciar el mando a distancia A.
  2. El mando a distancia A no tiene pantalla "A".
  3. La Configuración de fábrica del mando a distancia es A.

## Prueba de Operación

Para conectar el modo de TEST RUN (COOL), presione y mantenga presionado el botón [RESET] durante aproximadamente 10 segundos. (La máquina emitirá un bip corto.)

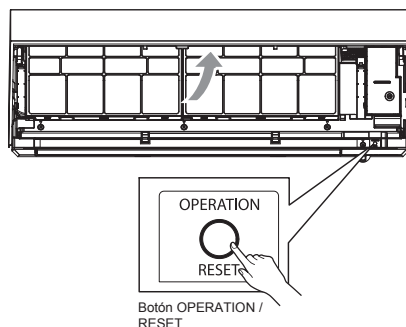

## Ajuste de Función de Reinicio Automático

Este producto está diseñado para que después de un fallo de alimentación, se pueda reiniciar automáticamente al mismo modo operación tal como estaba antes del fallo eléctrico.

### INFORMACIÓN

El producto se envía con la función de reinicio automático en la posición ON. Desactívelo si no necesita esta función.

### ● Cómo desactivar la función de reinicio automático

- Mantenga presionado el botón [OPERATION] en la unidad interior durante 3 segundos (3 pitidos, pero la luz de OPERATION no parpadeará).

### ● Cómo activar la función de reinicio automático

- Mantenga presionado el botón [OPERATION] en la unidad interior durante 3 segundos (3 pitidos y la luz de OPERATION parpadea 5 veces por segundo durante 5 segundos).

### NOTA

- En caso de que el temporizador de encendido o el temporizador de apagado estén establecidos, la OPERACIÓN DE REINICIO AUTOMÁTICO no se activa.

# APÉNDICE

## Instrucciones de instalación

Los tubos existentes para R22 y R410A se pueden reutilizar en las instalaciones de los productos de R32 con inversor.

## ADVERTENCIA

Debe comprobar si los tubos existentes que se van a reutilizar presentan arañazos y abolladuras, así como confirmar si la fiabilidad en cuanto a la resistencia de los tubos se ajusta a las condiciones del lugar de instalación.

Si se cumplen las condiciones especificadas, es posible adaptar los tubos de R22 y R410A existentes para utilizarlos en los modelos con R32.

## Condiciones básicas necesarias para reutilizar los tubos existentes

Compruebe y observe si se dan las tres condiciones siguientes en los tubos de refrigeración.

1. **Sequedad** (no hay humedad dentro de los tubos.)
2. **Limpieza** (no hay polvo dentro de los tubos.)
3. **Estarquietado** (no hay fugas de refrigerante.)

## Restricciones para el uso de los tubos existentes

En los casos siguientes, no se deben reutilizar directamente los tubos existentes. Limpie los tubos existentes o cámbielos por tubos nuevos.

1. Si los tubos presentan arañazos o abolladuras considerables, asegúrese de utilizar tubos nuevos en la instalación de los tubos de refrigerante.
2. Si el grosor del tubo existente es menor que el especificado en "Diámetro y grosor del tubo", asegúrese de utilizar tubos nuevos en la instalación de los tubos de refrigerante.

- La presión de trabajo del refrigerante R32 es alta (1,6 veces la de R22). Si el tubo presenta arañazos o abolladuras, o si se utiliza un tubo más fino de lo indicado, la resistencia a la presión puede ser insuficiente, lo cual puede hacer que, en el peor de los casos, el tubo se rompa.

## \* Diámetro y grosor del tubo (mm)

Diámetro exterior del tubo	Ø12,7	
	R32, R410A	R22
Grosor	0,8	0,8

3. Si la unidad exterior se dejó con los tubos desconectados, o hubo una fuga de gas en los tubos y no fueron reparados ni rellenados.

- Es posible que haya entrado agua de lluvia, aire o humedad en el tubo.

4. Cuando no es posible recuperar el líquido refrigerante mediante una unidad de recuperación de refrigerante.

- Cabe la posibilidad de que siga habiendo una gran cantidad de aceite sucio o humedad en el interior del tubo.

5. Cuando se ha instalado un secador (disponible en el mercado) en los tubos existentes.

- Es posible que se haya generado óxido verde de cobre.

6. Cuando el aparato de aire acondicionado actual se retira después de haberse recuperado el refrigerante. Compruebe si ese aceite es claramente distinto del aceite normal.

- El aceite refrigerante tiene el color del óxido verde de cobre.

- Es posible que se haya mezclado humedad con el se haya generando óxido dentro del tubo.

- El aceite está decolorado, hay gran cantidad de residuos o mal olor.

- Se observa gran cantidad de restos brillantes de polvo metálico u otros residuos en el aceite refrigerante.

7. Cuando el aparato de aire acondicionado tiene un historial de averías y sustituciones del compresor.

- Se producirán problemas cuando se observe la presencia de aceite decolorado, gran cantidad de residuos, polvo metálico brillante u otros residuos o mezcla de materias extrañas.

8. Cuando se produzcan repetidas instalaciones temporales y desmontajes del aparato de aire acondicionado, por aquilar temporal u otras razones.

9. Si el aceite refrigerante del aparato de aire acondicionado existente no es uno de los siguientes: aceite mineral, Suniso, Freol-S, MS (aceite sintético), acetyl benenco (HAB, congelabarril), serie éster, PVE solo de la serie éter.

- El aislamiento de bobina del compresor puede deteriorarse.

## NOTA

Los casos descritos anteriormente han sido confirmados por nuestra empresa y reflejan nuestros puntos de vista sobre nuestros aparatos de aire acondicionado, por lo que no se garantiza el uso de tubos existentes con aparatos de aire acondicionado de otras empresas que utilicen el refrigerante R32.

## Cuidado de los tubos

Cuando vaya a desmontar y abrir la unidad interior o exterior durante mucho tiempo, cuide los tubos de la siguiente manera:

- De lo contrario, puede aparecer óxido cuando, debido a la condensación, se produzca la entrada de humedad o materias extrañas en los tubos.
- No es posible eliminar la oxidación mediante limpieza. Será necesario sustituir los tubos.

Lugar de colocación	Plazo	Tratamiento
Exterior	1 mes o más	Estrangulamiento
Interior	Menos de 1 mes	Estrangulamiento o sellado
	Cada vez	

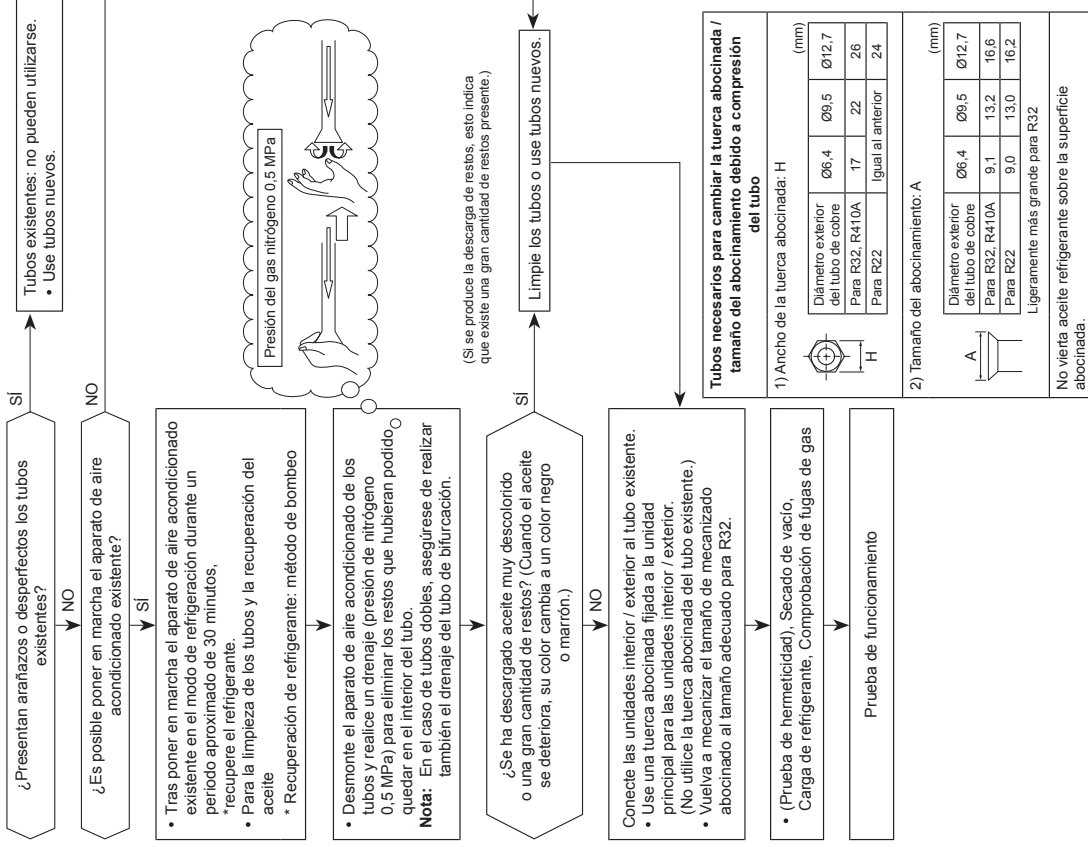

# LISTA DE PUNTOS DE COMPROBACIÓN DE LA INSTALACIÓN

Una vez finalizados los trabajos de instalación, compruebe los siguientes puntos y entregue esta hoja al usuario para que la guarde en un lugar seguro junto con los Manual del Propietario y Manual de Instalación.

Nombre del modelo \_\_\_\_\_

Fecha de la comprobación \_\_\_\_\_

Comprobado por \_\_\_\_\_

**Nota:** Ponga una marca " ✓ " en la casilla que ha marcado.

## ■ Trabajos con tuberías

Puntos de control	Problema	Comprobación
Los tubos de conexión están limpios y no presentan abolladuras	Capacidad insuficiente del aire acondicionado Avería del compresor Rotura o estallido del compresor	
Utilice una bomba de vacío para completar el vacío		
No se detectan fugas de gas ni obstrucciones		
Las válvulas de mantenimiento están completamente abiertas antes del funcionamiento		

## ■ Trabajos de cableado

Puntos de control	Problema	Comprobación
Los cables eléctricos están conectados correctamente	Calcinado, Sin funcionamiento	
Use un disyuntor para la conexión al suministro eléctrico	Calcinado, Sin protección anómala	
El estado del aislante del cableado es bueno	Calcinado, Descarga eléctrica	
Utilice cables del tamaño/calibre especificados	Calcinado	
La toma de tierra debe instalarse de acuerdo con el Manual de Instalación del fabricante	Fuga o descarga eléctrica	

## ■ Trabajos de desagüe

Puntos de control	Problema	Comprobación
La manguera de drenaje está correctamente conectada	Fugas de agua o goteo	
La manguera de desagüe está bien aislada	Goteo de agua o rocío	

**Observaciones :** Todos los puntos de comprobación, consulte el procedimiento del Manual de Instalación de fabricación

The image features the Toshiba logo, the word "TOSHIBA", centered in a bold, black, sans-serif font. The background is white and is decorated with several semi-transparent, gray, 3D-style bubbles of varying sizes scattered across the page. A large, light gray curved shape is visible at the bottom right corner of the image.

**TOSHIBA**