









# TOSHIBA MANUAL DE INSTALACIÓN

## Al personal encargado del trabajo de instalación y servicio

### Receptor inalámbrico Modelo: RBC-AX33UYP-E

Tenga en cuenta las precauciones de seguridad descritas en el manual de instalación suministrado con el panel de techo y el aire acondicionado (unidad interior).

#### Accesorios

Nombre de parte	Cant.	Nombre de parte	Cant.
Receptor inalámbrico 	1	Manual de funcionamiento 	1
Mando a distancia inalámbrico 	1	Manual de instalación (este manual) 	1
Soporte del mando a distancia 	1	CD-ROM 	1
		Batería 	2
		Tornillo de cabeza plana de madera Ø3,1 x 16R 	2

#### Ajustes para el receptor inalámbrico antes de la instalación

Antes de instalar el receptor inalámbrico, realice el siguiente ajuste refiriéndose a cada descripción.

- Para instalar el mando a distancia inalámbrico junto con el mando a distancia con cable, configurar la "Instalación de múltiples mandos a distancia"
- Cuando la altura del techo excede la altura estándar (por defecto), consulte la "Instalación de la unidad interior en el techo" en el manual de instalación de la unidad interior.

#### Cómo instalar el Receptor inalámbrico

Instale el Receptor inalámbrico en la orientación correcta, ya que el Receptor inalámbrico puede instalarse en una sola esquina como se muestra en la (Fig. 1)

1. Retire la tapa de la esquina de ajuste en la esquina donde el receptor inalámbrico se tiene que instalar. (Fig. 2)
- Tire del borde de la tapa de la esquina de ajuste en la dirección de la flecha.
- Retire la correa del pasador y quite el embellecedor de esquina ajustable del panel del techo.

(Fig. 2)

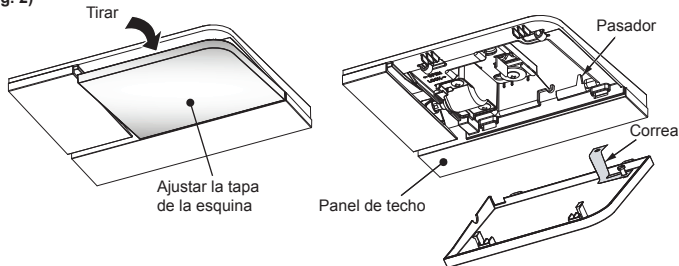

2. Cablear el cable del receptor inalámbrico a través de la abrazadera en la parte posterior del panel del techo.

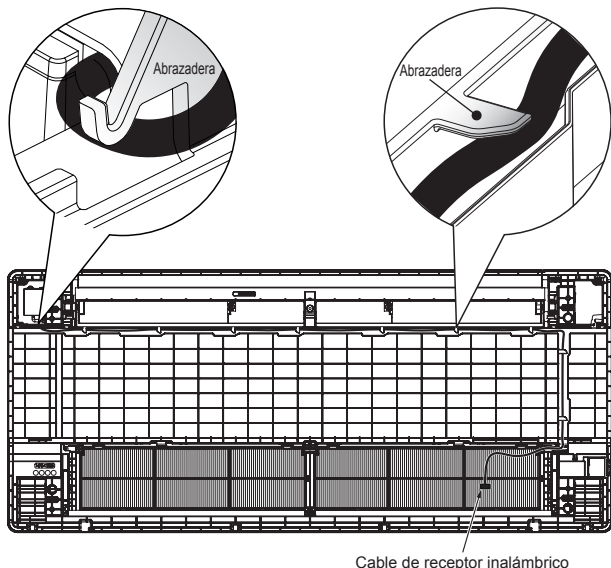

- Gracias por comprar el kit inalámbrico receptor para los aires acondicionados TOSHIBA.
- Lea atentamente este manual para la correcta instalación del kit de receptor inalámbrico antes de ponerlo en funcionamiento.
- Una vez completada la instalación, realice una prueba para comprobar el funcionamiento normal y explique al cliente cómo utilizar y mantener el Receptor inalámbrico de acuerdo con el Manual de funcionamiento.
- Pida al cliente que guarde este manual con el Manual de funcionamiento.

3. Fije la tapa del receptor inalámbrico al panel del techo.
  - Enganche la correa de la tapa del receptor inalámbrico de forma segura al pasador.
  - Inserte las dos pinzas A de la tapa del receptor inalámbrico en los orificios rectangulares del panel del techo en la dirección de la flecha.
  - Presione el embellecedor del receptor inalámbrico, de modo que los dos ganchos B de la parte posterior del embellecedor queden fijados.

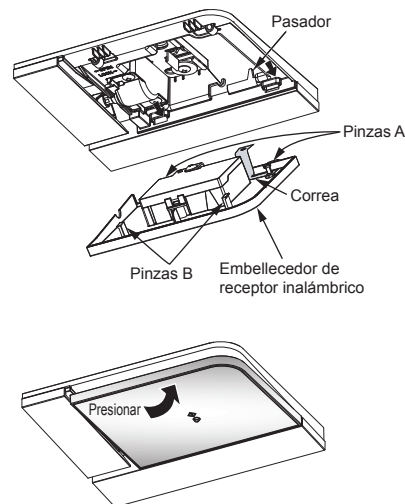

#### PRECAUCIÓN

**Presione las dos pinzas B de la tapa de la esquina de ajuste firmemente hasta el tope y luego verifique que la tapa de la esquina de ajuste esté bien sujeta. De no ser así, podría provocar una fuga de agua.**

4. Conectar los cables del receptor inalámbrico.
  - Retire el tornillo de la tapa de la caja de control eléctrico y separe la tapa de la caja de control eléctrico deslizándola. (La tapa de la caja de control eléctrico está sujeta a la bisagra).
  - Pase el cable del receptor inalámbrico desde el panel del techo a través de la abrazadera como se muestra, y conecte el cable al conector CN214 en la placa de circuito impreso de la unidad interior.
    - \* **Conecte el cable con firmeza al conector para garantizar el funcionamiento del receptor inalámbrico.**
  - Coloque la tapa de la caja de control eléctrico invirtiendo el procedimiento de desmontaje.
    - \* **Asegúrese de que ningún cable quede atrapado entre la caja de control eléctrico y la cubierta.**
    - \* **Asegúrese de que ningún cable quede atrapado entre la unidad interior y el panel del techo.**

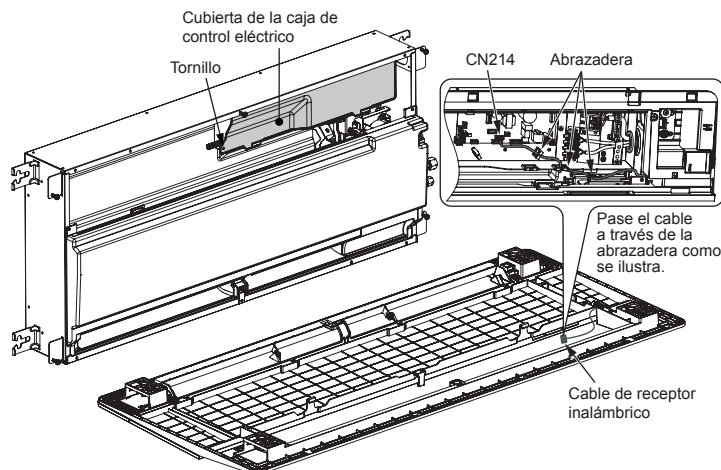

Conexión de cables (con fines ilustrativos, la orientación de la unidad interior no es la orientación real)

## Ajuste de la dirección del mando a distancia (selección A-B)

- Cuando se instalan dos o más receptores inalámbricos en una habitación, se puede establecer una dirección única para cada receptor inalámbrico para evitar interferencias.
- La dirección (selección A-B) debe cambiarse en el mando a distancia inalámbrico.

## Prueba de funcionamiento (Operación de refrigeración forzada)

### Requisito

- Finalizar la operación de enfriamiento forzado en poco tiempo porque aplica una fuerza excesiva al aire acondicionado.

### Cómo realizar la operación de enfriamiento forzado

1. Cuando se presiona el botón TEMPORAL durante 10 segundos o más, se oye el sonido "¡Pi!" y la operación cambia a una refrigeración forzada. Después de aprox. 3 minutos, se inicia una operación de refrigeración forzada. Comprobar que el aire fresco comienza a soplar.  
Si la operación no comienza, compruebe el cableado de nuevo.
  2. Para detener una operación de prueba, pulse el botón TEMPORAL una vez más (Aprox. 1 seg.).
- Compruebe el cableado/ los tubos de la unidad interior y exterior en el funcionamiento de refrigeración forzada.

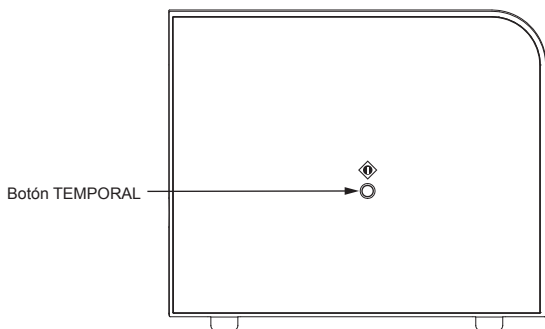

## Preparación y comprobación antes del uso

1. Cargar las pilas
  - Retirar la tapa de la pila.
  - Insertar 2 pilas nuevas (R03 [AAA]) siguiendo las posiciones (+) y (-).
2. Retirar las pilas
  - Retirar la tapa de la pila.
  - Retirar las pilas usadas.

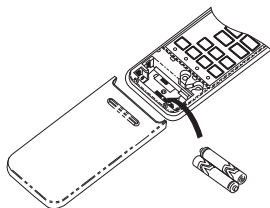

## Pilas

- Para cambiar las pilas, utilice dos pilas nuevas (R03 [AAA]).
- Con uso normal, las pilas durarán alrededor de un año.
- Sustituya las pilas si no hay un pitido de recepción de la unidad interior o cuando el aire acondicionado no pueda funcionar con el mando a distancia.
- Para evitar el mal funcionamiento por fuga en las pilas, retire las pilas cuando no utilice el mando a distancia durante más de un mes.
- Deshágase de las baterías usadas de acuerdo con la normativa local.

## Instalación del soporte del mando a distancia

- Antes de instalar realmente el soporte del mando a distancia en una pared o pilar, compruebe si las señales del mando a distancia pueden ser recibidas por la unidad interior.

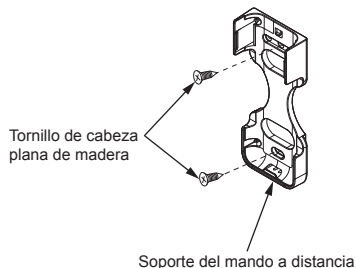

## Montaje y desmontaje del mando a distancia

- Para montar el mando a distancia, manténgalo paralelo al soporte del mando a distancia y empujelo completamente. Para quitar el mando a distancia, deslice el mando a distancia hacia arriba y hacia fuera del soporte.

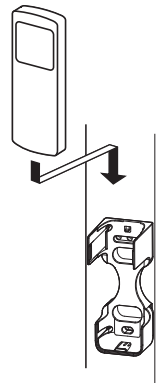

## Medidas y función de autodiagnóstico

- La siguiente tabla muestra algunos ejemplos. Para obtener detalles sobre los errores de la unidad interior, consulte el Manual de instalación de la unidad interior.

LED	Posible causa	Medidas
 Estos LED no se encienden o parpadean incluso si el mando a distancia es operado.	- La alimentación no está activada. - Conexión incorrecta entre la unidad de recepción de la señal y la unidad interior	
	Conexión floja entre la unidad de recepción de la señal y la unidad interior	Revise las conexiones y reconecte los cables correctamente, si es necesario.
	Conexión incorrecta o floja entre la unidad interior y la unidad exterior	
	El dispositivo de protección de la unidad exterior se activa.	Compruebe la unidad exterior.
	El dispositivo de protección de la unidad Interior se activa.	Compruebe la unidad Interior.

Los LED de la unidad de recepción de la señal ● : APAGADO ☀ : Parpadeando (a intervalos de 0,5 segundos)

### Notas sobre la instalación del mando a distancia

- Cuando utilice un mando a distancia inalámbrico en el soporte del mando a distancia en una pared, encienda una luz fluorescente y utilice el mando a distancia en la posición de instalación. Asegúrese de que el aire acondicionado funciona normalmente y luego fije el soporte del mando a distancia a la pared.
- Cuando instale un mando a distancia que detecte la temperatura de la habitación con el sensor, evite las siguientes ubicaciones.
  - Un lugar expuesto al aire frío directo, al aire caliente o a la luz solar directa.
  - Un lugar sujeto a efectos térmicos.

### Explicación al cliente

- Después de completar el trabajo de instalación, realice una prueba para comprobar el funcionamiento normal y luego entregue al cliente el Manual de funcionamiento y el Manual de Instalación del Receptor inalámbrico.
- Explique al cliente cómo usar y mantener el Receptor inalámbrico según el Manual de funcionamiento del Receptor inalámbrico.

## Lista de productos disponibles por separado que no se pueden utilizar con el Receptor inalámbrico.

Los siguientes productos disponibles por separado no se pueden utilizar junto con el Receptor inalámbrico.

Nombre de producto	Modelo
Kit de sensor de ocupación	TCB-SIR41UYP-E