

TOSHIBA MANUAL DE INSTALACIÓN

Para el personal encargado del trabajo de instalación y de la asistencia técnica

Kit del mando a distancia inalámbrico
Modelo: **RBC-AXU31C-E**

- Gracias por adquirir el Kit del mando a distancia inalámbrico para el aparato de aire acondicionado TOSHIBA.
 - Antes de empezar el trabajo de instalación, lea detenidamente este manual para la correcta instalación del kit del mando a distancia inalámbrico.
 - Una vez finalizada la instalación, realice una prueba de funcionamiento para comprobar que funciona normalmente y explíquelo al cliente cómo utilizar el kit del mando a distancia inalámbrico y realizar el mantenimiento de acuerdo con el Manual del propietario.
- Pídale al cliente que guarde este manual junto con el Manual del propietario.

Respete las precauciones de seguridad descritas en el Manual del propietario del kit del mando a distancia inalámbrico, el Manual de instalación y el Manual del propietario del aparato de aire acondicionado de tipo casete de 1 vía y de tipo techo (unidad interior).

- Para la instalación del kit de control remoto inalámbrico en una unidad de tipo cassette de 1 vía, consulte el Manual de instalación del panel del techo (RBC-US21PGE).

■ Accesorios

Nombre de la pieza	Cant.	Nombre de la pieza	Cant.
Receptor de la señal	1	CD-ROM (Manual del propietario y Manual de instalación)	1
Mando a distancia	1	Tornillo roscado M4 x 16 mm	2
Soporte del mando a distancia	1	Abrazadera del cable	2
Pila	2	Abrazadera cilíndrica	1
Manual del propietario	1	Cinta de sujeción	1
Manual de instalación (este manual)	1		

■ Configuración del receptor de la señal antes de la instalación

Antes de instalar el receptor de la señal, realice los siguientes ajustes consultando cada descripción.

- Para instalar el mando a distancia inalámbrico junto con el mando a distancia alámbrico, configure la "Selección de mando a distancia principal y secundario"
- Cuando se instalan dos o más receptores de señales en una habitación, se puede establecer una dirección única para receptor de señales.

■ Cómo instalar el receptor de la señal

1. Quite un tornillo, mueva el panel lateral hacia usted (en la dirección de la flecha) y, a continuación, desmonte el panel lateral. (Fig. 1)

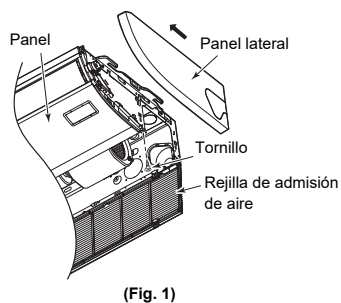

2. Cubra el extremo de un destornillador de punta plana con una cinta de vinilo y luego insértelo en la ranura del costado ubicada debajo de la marca circular de la cubierta. (Tenga la precaución de no dañar el panel.) (Fig. 2)

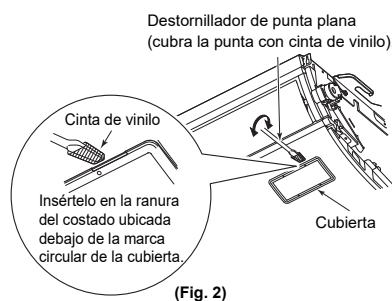

3. Pase el cable conductor a través del panel e instale el receptor de la señal en el orificio del panel. (El saliente del receptor de la señal se fija con el orificio del panel.) (Fig. 2)

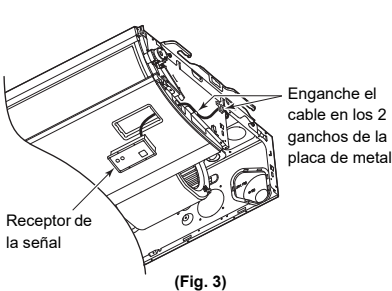

4. Fije el cable del receptor de la señal con la abrazadera para fijar los cables del motor de las aletas. (Fig. 3)

5. Instale los paneles laterales con los tornillos en su posición original.
6. El cable principal procedente de la unidad de recepción de la señal se fija mediante las abrazaderas 1, 2, tal como se muestra en la ilustración. (Fig. 4)

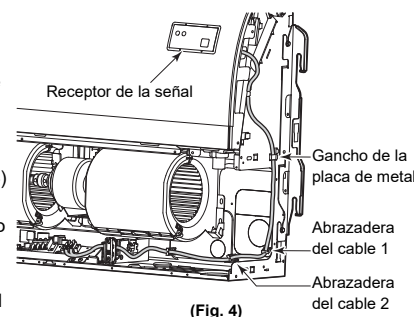

- * Se conecta con el cable del mando a distancia por el orificio para el cable del mando a distancia.
7. <Esta operación es común en el tipo casete de 1 vía y el tipo techo.> Acople la abrazadera cilíndrica (accesorio) en la posición de la figura y fije la cinta de sujeción (accesorio) antes de conectar un cable del mando a distancia. (Fig. 5), (Fig. 6)

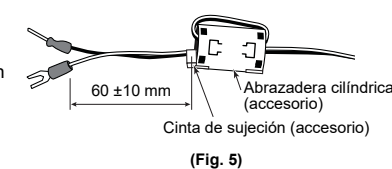

Nota:
Si se pone en marcha un aire acondicionado sin haber acoplado la abrazadera cilíndrica (accesorio), podría producirse un fallo de funcionamiento de un dispositivo electrónico y causar un fallo en la circunferencia.

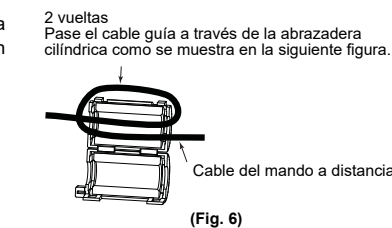

8. Tras realizar todas las conexiones, instale la rejilla de admisión de aire antes de ejecutar la "PRUEBA DE FUNCIONAMIENTO".

■ Cómo conectar el receptor de la señal

<Esquema de conexiones>

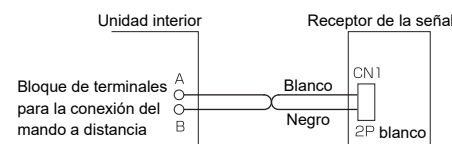

<Conexión>

Conecte los cables procedentes del receptor de la señal al bloque de terminales para la conexión del mando a distancia de la unidad interior. (Los terminales son no polarizados.)

Nota: Después de comprobar el número de terminal de la unidad interior para los cables de recepción de señales, conecte los cables correctamente. La aplicación de CA de 208 - 240 V puede ocasionar una avería.

■ Selección de mando a distancia principal y secundario

El control con dos mandos a distancia se habilita instalando el mando a distancia inalámbrico con el mando a distancia alámbrico para la unidad interior. (El mando a distancia inalámbrico y con cables pueden combinarse uno por uno en el control de grupo. Para su instalación, consulte el siguiente dibujo). La unidad interior es accionada si alguno de los mandos a distancia inalámbricos o alámbricos se ajusta como principal o secundario. Para ajustar un mando a distancia inalámbrico o alámbrico en el mando a distancia secundario, siga el procedimiento a continuación.

• Para establecer el mando a distancia inalámbrico en el mando secundario.

1. Apague el suministro de alimentación de la unidad interior.
2. Retire el tornillo de la cubierta del receptor de señales y enseguida quite la cubierta del receptor de señales.
3. Encienda el bit 4 del interruptor DIP SW30 del tablero PC del receptor de señales.

(Fig. 7)

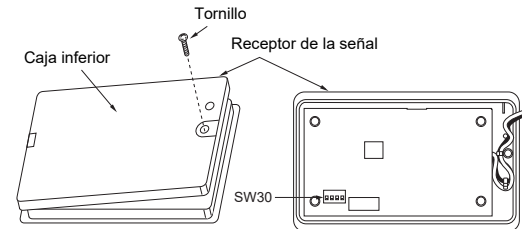

Interruptor DIP [SW30]

4	ON=secundario	OFF=principal
3	ON=B	OFF=A
2	Sin uso	
1	Sin uso	

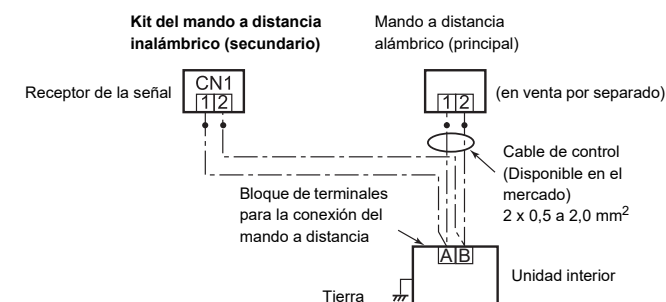

Control de grupo

Los mandos a distancia principal y secundario funcionan aún cuando estén instalados en cualquier unidad interior.

* Longitud máx. de cada cableado del mando a distancia entre unidades interiores (núm. 1-núm. 2, núm. 2-núm. 3, núm. 3-núm. 4) : Hasta 200 m

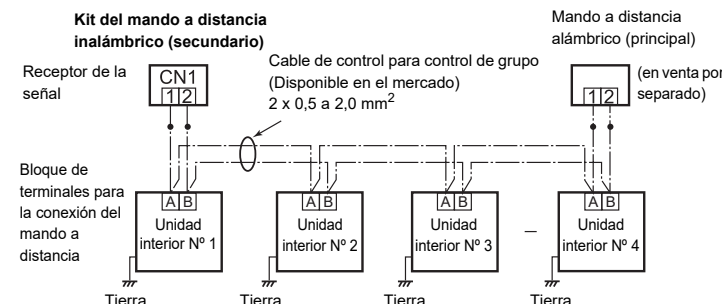

■ Ajuste de la dirección del mando a distancia (selección A-B)

- La dirección (selección A-B) debe cambiarse tanto en el receptor de la señal como en el mando a distancia inalámbrico.
- Para obtener información sobre el cambio de dirección (selección A-B) en el mando a distancia inalámbrico, consulte el manual del propietario.
- Cuando se instalan dos o más receptores de señales en una habitación, se puede establecer una dirección única para cada receptor de señales y así evitar interferencias.

1. Apague el suministro de alimentación de la unidad interior.
2. Retire el tornillo de la cubierta del receptor de señales y enseguida quite la cubierta del receptor de señales.
3. Encienda el bit 3 del interruptor DIP SW30 del tablero PC del receptor de señales.

■ Prueba de funcionamiento

Opere la unidad con el mando a distancia inalámbrico de manera usual. Para el procedimiento de operación, consulte el Manual del propietario adjuntado. Se puede ejecutar una prueba de funcionamiento mediante el siguiente procedimiento incluso si el funcionamiento es suspendido por el apagado a través de termostato. Para evitar el funcionamiento continuo, el funcionamiento de prueba se libera después de 60 minutos y regresa al funcionamiento normal.

1. Encienda la alimentación del acondicionador de aire. Cuando se enciende la alimentación por primera vez después de la instalación, se necesitan unos 5 minutos para que el mando a distancia pueda funcionar. Cada vez que se enciende posteriormente, se necesitan alrededor de 1 minuto para que el mando a distancia pueda funcionar. Lleve a cabo una prueba de funcionamiento cuando pase el tiempo predeterminado.
2. Pulse el botón "ON/OFF" del mando a distancia, seleccione [Cool] o [Heat] con el botón "MODE" y, a continuación, seleccione [HIGH] con el botón "FAN".
- 3.

Prueba de funcionamiento de refrigeración	Prueba de funcionamiento de calefacción
Defina la temperatura en 17 °C con los botones de configuración de temperatura.	Defina la temperatura en 30 °C con los botones de configuración de temperatura.

4.

Prueba de funcionamiento de refrigeración	Prueba de funcionamiento de calefacción
Tras confirmar la recepción de la señal con un pitido, establezca inmediatamente la temperatura en 18 °C con los botones de configuración de temperatura.	Tras confirmar la recepción de la señal con un pitido, establezca inmediatamente la temperatura en 29 °C con los botones de configuración de temperatura.

5.

Prueba de funcionamiento de refrigeración	Prueba de funcionamiento de calefacción
Tras confirmar la recepción de la señal con un pitido, establezca inmediatamente la temperatura en 17 °C con los botones de configuración de temperatura.	Tras confirmar la recepción de la señal con un pitido, establezca inmediatamente la temperatura en 30 °C con los botones de configuración de temperatura.

6. Repita los pasos 4. → 5. → 4. → 5. Los indicadores "Operation" (verde), "Timer" (verde) y "Ready" (naranja) de la sección del receptor inalámbrico parpadean unos 10 segundos y el acondicionador de aire reanuda su funcionamiento. Si cualquiera de estos indicadores no parpadea, repita los pasos 2. a 5.
7. Tras finalizar la prueba de funcionamiento, pulse el botón "ON/OFF" cuando acabe de operar.

<Generalidades de las operaciones de las pruebas de funcionamiento con el mando a distancia inalámbrico>

▼ Prueba de funcionamiento de refrigeración:

ON/OFF → 17°C → 18°C → 17°C → 17°C → 17°C → 18°C → 17°C → (prueba de funcionamiento) → ON/OFF

▼ Prueba de funcionamiento de calefacción:

ON/OFF → 30°C → 29°C → 30°C → 29°C → 30°C → 29°C → 30°C → (prueba de funcionamiento) → ON/OFF

■ Otros

Cómo utilizar el mando a distancia

• Para instalar el mando a distancia en la pared

Pulse el botón "ON/OFF" en la posición de instalación en la pared para comprobar que la señal del mando a distancia se recibe correctamente.

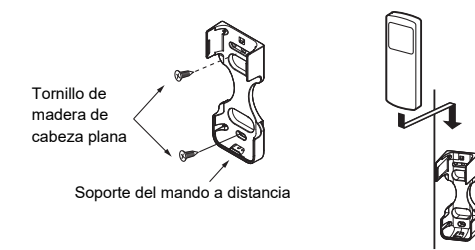

• Instalación de las pilas

1. Quite la cubierta del compartimento de las pilas.
2. Inserte 2 pilas nuevas (R03 o LR03 [AAA]) siguiendo las posiciones (+) y (-).

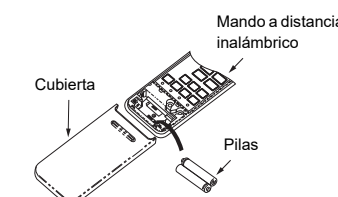

Función de autodiagnóstico

- Para obtener información sobre los problemas con la unidad interior, consulte el Manual de instalación de la unidad interior.

Notas sobre cómo instalar el mando a distancia

- Cuando utilice un mando a distancia inalámbrico en el soporte del control remoto en una pared, encienda una luz fluorescente o un equipo que emita rayos infrarrojos (pizarra electrónica, etc.) y opere el mando a distancia en la posición de instalación. Asegúrese de que el aire acondicionado funciona con normalidad y, a continuación, asegure el soporte del mando a distancia a la pared.
- Si instala un mando a distancia que detecta la temperatura ambiente con el sensor, evite los siguientes lugares:
 - Un lugar expuesto directamente a aire frío, caliente o a la luz del sol
 - Un lugar sujeto a efectos térmicos
 - El mando a distancia suministrado no se puede utilizar como mando a distancia con cable.

Explicación a los clientes

- Una vez finalizado el proceso de instalación, lleve a cabo una prueba de funcionamiento para comprobar que funciona normalmente y, a continuación, entregue al cliente el Manual del propietario y el Manual de instalación del kit del mando a distancia inalámbrico.
- Explique al cliente cómo usar y mantener el mando a distancia inalámbrico en conformidad con el Manual del propietario del kit de mando a distancia inalámbrico.