

Para uso comercial

Nombre de modelo:

RBC-AWSU52-E

RBC-AMSU52-E

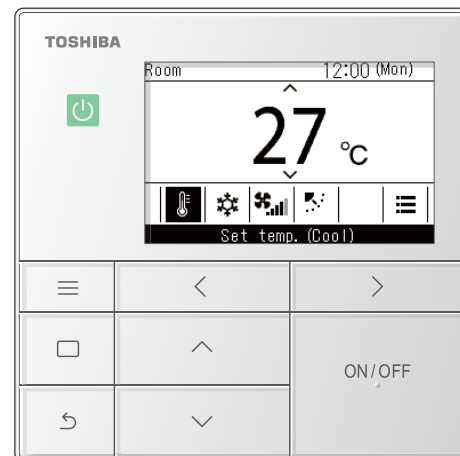

- Consulte este manual cuando utilice un mando a distancia RBC-AWSU52-E, RBC-AMSU52-E.
- Consulte el Manual del propietario, que se proporciona con el aire acondicionado, para obtener información no relacionada con el funcionamiento del mando a distancia.

- Lea completa y atentamente el Manual del propietario y asegúrese de que lo comprende antes de utilizar el aire acondicionado, de modo que pueda usar el producto de manera segura y correcta.
- Después de leer este manual, guárdelo a disposición de todos los usuarios para referencia futura. Si se cambia de usuario, asegúrese de suministrar este manual al nuevo usuario.

Multilingual installation manuals and owner's manual



[Български] Изтегляне на Ръководство за монтаж и Ръководство на потребителя / [Česky] Stažení Instalační příručky a Uživatelské příručky / [Dansk] Download af installationsvejledning og brugervejledning / [Deutsch] Installationshandbuch und Bedienungsanleitung herunterladen / [Ελληνικά] Λήψη εγχειριδίου εγκατάστασης και εγχειριδίου κατόχου / [English] Installation manual and Owner's manual Download / [Español] Descarga del Manual de instalación y del Manual del propietario / [Eesti] Paigaldusjuhendi ja kasutusjuhendi allalaadimine / [Suomi] Asennusohjeiden ja käyttöohjeiden lataaminen / [Français] Téléchargement du manuel d'installation et du manuel du propriétaire / [Hrvatski] Preuzimanje Instalacijskog priručnika i Vlasničkog priručnika. / [Magyar] Telepítési kézikönyv és Felhasználói kézikönyv letöltése / [Italiano] Download del Manuale di installazione e del Manuale dell'utilizzatore / [한국어] 설치 설명서 및 사용자 설명서 다운로드 / [Latviešu] Uzstādīšanas rokasgrāmatas un lietotāja rokasgrāmatas lejupielāde / [Norsk] Nedlasting av installasjonsveiledning og bruksanvisning / [Nederlands] Installatiehandleiding en Handleiding downloaden / [Polski] Pobieranie Instrukcji instalacyjnej oraz Instrukcji użytkownika / [Português] Download do Manual de instalação e Manual do Proprietário / [Română] Descărcarea Manualului de instalare și a Manualului proprietarului / [Русский] Скачать Руководство по установке и Руководство пользователя / [Slovensky] Stiahnutie Montážnej príručky a Uživatelskej príručky / [Slovenščina] Prenos navodil za montažo in navodil za uporabo / [Svenska] Nedladdning av installationshandbok och bruksanvisning / [Türkçe] Kurulum kılavuzu ve Kullanıcı kılavuzu İndirme / [中文] 安装手册和用户手册下载

<https://www.toshiba-carrier.co.jp/global/manual/rbc-amsu52-e.htm>

Español

Índice









1	Precauciones de seguridad	4
2	Descripción de terminología	6
3	Antes del uso.	7
4	Nombres de las piezas y funciones	7
5	Operaciones básicas	13
	Aire acondicionado.	13
	Operaciones.	13
	Cambiar la temperatura ajustada.	13
	Cambiar el modo de funcionamiento.	14
	Cambiar la velocidad del ventilador	14
	Cambiar la dirección del viento	15
	Intercambiador de calor aire-aire	17
	Ajuste de la velocidad del ventilador.	17
	Ajustes del modo de ventilación	18
	Ajuste de humidificación	18
	Menú de ventilación	18
6	Operaciones prácticas	19
	Cómo navegar por los menús	19
	Lista de menú.	20
	1. Lama individual (Individual louver) (Seleccione la dirección del viento para cada salida de aire)	22
	2. Config. de lama (Louver setting) (Selección del tipo de oscilación o fijación de las rejillas).	23
	Tipo de swing (Swing type)	23
	Bloqueo de la lama (Louver lock) (Fijación del ángulo de las rejillas)	24
	3. Config. del temporizador (Timer) (Ajustar un temporizador para iniciar o detener una operación)	25
	Seleccionar un tipo de temporizador	25
	Temporizador apagado (OFF) (Off timer)	26
	Temporizador encendido (ON) (On timer)	27
	Recordatorio tempor. apagado (Off reminder timer)	28
	4. Programador (Schedule timer) (Ajustar el programador para 1 día para programar el funcionamiento)	29
	Ajustar el programador a ON (ON)	30

Configurar condiciones (Condition setting) (Ajustar programas de funcionamiento para 1 día)	31
Configurar vacaciones (Holiday setting) (Días de funcionamiento sin programador)	35
Operación pre-HEX (Pre-HEX operation)	36
5. Funcionamiento nocturno (Night operation) (Reducir el ruido de funcionamiento de las unidades exteriores)	37
6. Restablecer señal de filtro (Filter sign reset)	38
Cuando se muestra la marca de verificación del filtro (reinicio de comprobación de filtro)	38
Cuando la marca de verificación del filtro no se muestra (se muestra el tiempo que falta hasta realizar una comprobación del filtro)	39
7. Rejilla automática (Auto grille)	40
8. Ahorro de energía (Energy saving)	41
Operación ahorro de energía (Energy saving operation)	42
Estab. límite rango temp. (Set temp. range limit)	44
Volver (Return back)	45
Func. Ahorro (Saving operation)	46
9. Monitorización (Monitor)	47
10. Configuración inicial (Initial setting)	48
Reloj (Clock)	49
Contraste de pantalla (Screen contrast)	49
Iluminación de fondo LED (Light & LED)	50
Sonido (Sound)	50
Bloqueo de teclado (Key lock) (Seleccionar operaciones que desee bloquear)	51
11. Ventilación (Ventilation)	52
Ventilac.funcionamiento (Ventilation operation) (ON (ON) u OFF (OFF) para la ventilación)	52
Veloc. vent. (Fan speed)	53
Modo (Mode)	53
Ventilación apagada 24h (24h ventilation off)	53
Programador (Schedule timer)	54
12. Enfriamiento suave (Soft Cooling)	55
13. Sensor de ocupación (Occupancy sensor)	56
14. Consumo de energía (Power consumption)	57
15. Información (Information)	59
Comprobación de Información del modelo (Model information)	59
Cuando se realiza el control central	59

Otros	60
Ajustes de temperatura individual para “Frío (Cool)” y “Calor (Heat)” en modos de funcionamiento automático (punto de ajuste dual)	60
Cuando se conectan varias unidades como un grupo (conexión de grupo)	61
Conecte y ponga en marcha la función Purificador de aire (Air purifier) de las unidades interiores	62
Modo silencioso(U.Int.) (Silent mode(IDU))	62
Deshum. baja temp. (Low temp. Dry)	62
Bloquear operaciones (bloqueo de operaciones)	63
Función de autolimpieza	63
7 Mantenimiento	64
Diariamente	64
Limpiar los filtros	64
8 Solución de problemas	65
Confirmar y comprobar	65
Información de contacto para reparaciones	65

1 Precauciones de seguridad

- En esta sección se describen medidas de seguridad para evitar daños personales y daños materiales.
- La “Explicación de indicaciones” detalla las categorías de niveles de peligro y los daños que pueden producirse como consecuencia de un manejo incorrecto, y la “Explicación de símbolos” muestra el significado de los símbolos.

Explicación de indicaciones		Explicación de símbolos	
 ADVERTENCIA	Indica que el no cumplimiento de las indicaciones de la advertencia podría ocasionar lesiones personales graves (*1) o la muerte si el producto se manipula indebidamente.		El símbolo  indica una acción prohibida. La acción prohibida específica se indica mediante un pictograma o texto de advertencia colocado dentro o cerca del símbolo.
 PRECAUCIÓN	Indica que el no cumplimiento de las indicaciones de la precaución podría ocasionar lesiones personales graves (*2) o daños materiales (*3) si el producto se manipula indebidamente.		El símbolo  indica una acción obligatoria, es decir, una acción que debe realizarse. Los contenidos concretos de las instrucciones se indican mediante un pictograma o texto colocado dentro o cerca del símbolo.
			El pictograma dentro  y cerca del texto indica información adicional sobre precauciones.

*1: Lesiones personales graves incluye pérdida de visión, heridas, quemaduras, descarga eléctrica, fracturas óseas, envenenamiento y otras lesiones que dejan secuelas y requieren hospitalización o tratamientos ambulatorios prolongados.

*2: Lesiones personales moderadas incluye heridas, quemaduras, descarga eléctrica y otras lesiones que no requieren hospitalización ni tratamiento ambulatorio prolongado.

*3: Daños materiales incluye daños a edificios, elementos del hogar, ganado doméstico o mascotas.

ADVERTENCIA

Advertencias de instalación



Solicitar instalación

- **Solicite a su distribuidor original o a un profesional que realice la instalación**
La instalación debe ser efectuada por personal con conocimientos técnicos especializados. Si intenta realizar la instalación usted mismo y lo hace incorrectamente podría provocar un incendio, descarga eléctrica, lesiones o fugas de agua.



Usar productos específicos

- **Utilice únicamente productos especificados por Toshiba Carrier**
Utilice únicamente productos especificados por Toshiba Carrier como accesorios. El uso de otros productos no especificados puede provocar un incendio, descarga eléctrica o fugas de agua. Solicite a un especialista que realice la instalación.

Advertencias sobre el funcionamiento



Desconectar la alimentación

- **Si se produce un problema (como un olor a quemado), detenga el funcionamiento, apague el interruptor de alimentación y póngase en contacto con su distribuidor original**
Si continúa el funcionamiento sin haber resuelto el problema, puede provocar un incendio, una descarga eléctrica o una avería.

PRECAUCIÓN

Precauciones de funcionamiento



Prohibido

- **No toque los interruptores con las manos mojadas**
Si lo hace, podría provocar una descarga eléctrica.



Desconectar la
alimentación

- **Antes de limpiar la unidad, detenga el funcionamiento y desconecte la alimentación**
Los ventiladores internos giran muy rápido y podrían causar lesiones.
-

2 Descripción de terminología

Terminología	Descripción
Operación ahorro de energía (Energy saving operation)	El aire acondicionado funciona con rendimiento reducido para ahorrar energía.
Func. Ahorro (Saving operation)	Corrige automáticamente la temperatura establecida dentro de un rango, de modo que no se produce una gran pérdida de confort, para ahorrar energía.
Enfriamiento suave (Soft Cooling)	Reduce la sensación de corriente de aire (sensación de demasiado frío) cuando se ha ajustado "Frío (Cool)" corrigiendo el ángulo de la lama y reduciendo el rendimiento.
Estab. límite rango temp. (Set temp. range limit)	Esta función limita el rango de temperaturas que pueden ajustarse con el control remoto.
Volver (Return back)	Si alguna vez se cambia el ajuste de temperatura, esta función vuelve a la temperatura ajustada anteriormente cuando ha transcurrido un periodo de tiempo determinado.
Punto de ajuste dual	Esta función configura los ajustes de temperatura individuales para "Frío (Cool)" y "Calor (Heat)" cuando se ha ajustado la operación "Auto (Auto)".
Conexión de grupo	Un método para conectar varias unidades interiores, como 1 grupo, al mismo control remoto.
Maestro control remoto (Header remote controller), Esclavo control remoto (Follower remote controller)	Para usar 2 controles remotos para 1 unidad interior (o 1 grupo), de modo que uno de los controles remotos se ajuste como "Maestro control remoto (Header remote controller)" y el otro como "Esclavo control remoto (Follower remote controller)". Ajuste a "Maestro control remoto (Header remote controller)": capaz de realizar todas las funciones. Ajuste a "Esclavo control remoto (Follower remote controller)": no puede realizar algunas funciones. (Para las funciones que no se puedan utilizar, consulte el Manual de Instalación).
Funcionamiento nocturno (Night operation)	Este ajuste reduce el ruido de funcionamiento de las unidades exteriores.
Rejilla automática	Rejilla de toma de aire de la unidad interior que puede subirse o bajarse automáticamente con el control remoto, por ejemplo, para limpiar el filtro.
Purificador de aire (Air purifier)	Este purificador de aire está integrado en la unidad interior o puede comprarse por separado y añadirse.
Función de autolimpieza	Esta función realiza la operación "Circul. (Fan)" después de las operaciones "Frío (Cool)" y "Deshum. (Dry)" para mantener deshumidificada y limpia la parte interior de la unidad interior.
Intercambiador de calor aire-aire	Unidad de ventilación (producto) que tiene una función de intercambio de calor aire-aire (sirve para reducir la pérdida de aire frío o caliente por la ventilación mediante el intercambio de calor en la aspiración y el escape).
Intercambio de calor (Heat exchange)	Esta ventilación está producida por el intercambio térmico.
Purga de calor durante la noche	Esta función expulsa al exterior el calor que hay dentro de una habitación una vez detenida la operación "Frío (Cool)".

3 Antes del uso

Cuando utilice por primera vez el aire acondicionado o cambie los ajustes, siga el procedimiento que se indica a continuación. En lo sucesivo, simplemente pulse [**ON/OFF** ON/OFF (ON/OFF)] para iniciar el funcionamiento de acuerdo con los ajustes.

Preparación

Encienda el interruptor de alimentación

Cuando se enciende la unidad, aparece “

* El control remoto no funcionará hasta que haya transcurrido 3 minutos del encendido de la unidad. No se trata de un funcionamiento defectuoso.

REQUISITOS

- Mantenga el interruptor encendido durante el uso.
- Cuando vuelva a utilizar el aire acondicionado después de un largo periodo de tiempo sin usarlo, encienda el interruptor al menos 12 horas antes de iniciar el funcionamiento.

4 Nombres de las piezas y funciones

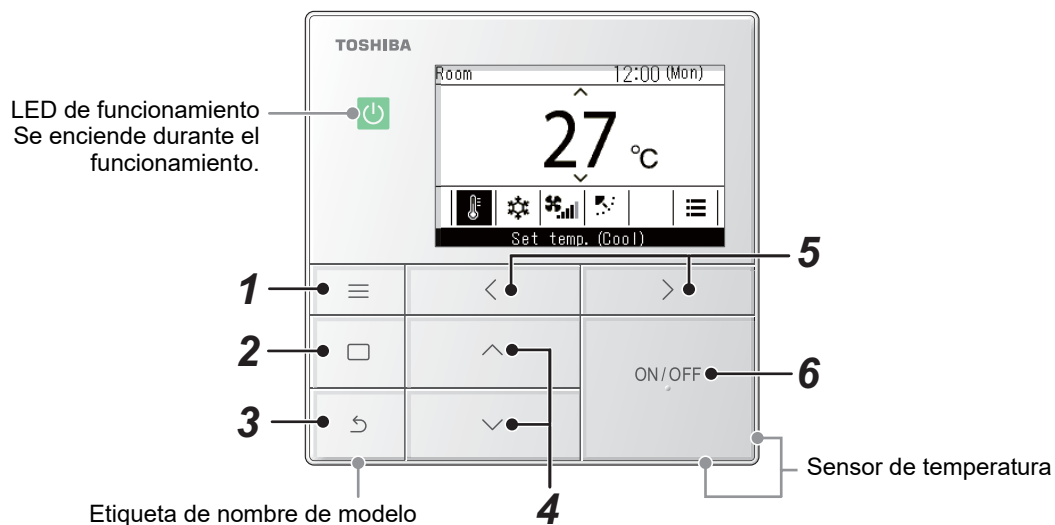

* Las pantallas aquí indicadas son solamente ejemplos. El contenido visualizado podría diferir en función de los ajustes del entorno usados.

1 Botón [Menú (Menu)]

Muestra el “Menú (Menu)”.
(La página 19)

2 Botón [Validar/Fijar]

Fija y aplica los ajustes.
En la pantalla se muestran los modos de uso.

3 Botón [Volver (Return)]

Borra las selecciones.
En la pantalla se muestran los modos de uso.

4 Botones [] y []

Cambia los ajustes y selecciona elementos.

5 Botones [] y []

Selecciona elementos de ajuste.
En la pantalla se muestran otros modos de uso.

6 Botón [**ON/OFF** ON/OFF (ON/OFF)]

Inicia y detiene los dispositivos conectados.

■ Principales tipos de pantalla y configuración

- Cuando se conecta a un aire acondicionado, se muestra la pantalla principal del aire acondicionado, y cuando se conecta a un intercambiador de calor aire-aire se muestra la pantalla principal del intercambiador de calor aire-aire.
- Cuando se conecta a aires acondicionados y a intercambiadores de calor aire-aire, puede cambiar entre pantallas pulsando [<] o [>] en cualquiera de las pantallas principales.

Pantalla principal del aire acondicionado

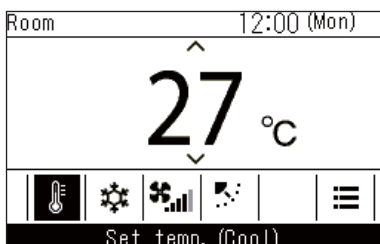

Pulse el botón [<] o [>].

Pantalla principal del intercambiador de calor aire-aire

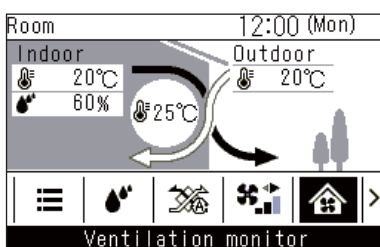

■ Pantalla principal del aire acondicionado

Esta pantalla es para confirmar o cambiar los ajustes que se utilizan a diario, como la temperatura, el modo de funcionamiento, la velocidad del ventilador y la dirección del viento.

Puede comprobar el estado actual de acuerdo con los elementos de ajuste situados en la parte inferior de la pantalla.

Puede cambiar entre elementos de ajuste pulsando [<] y [>], y ajustarlos pulsando [^] y [v].

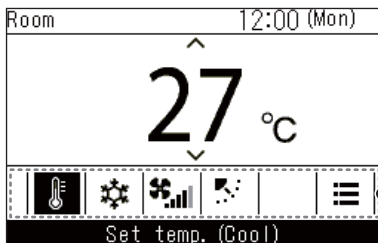

Elementos de ajuste

- El elemento actualmente seleccionado se destaca en negro.
- Puede cambiar entre elementos pulsando [<] y [>].

NOTA

- El ajuste de temperatura se cambia en la pantalla principal.
- Las funciones y elementos que no pueden ajustarse no se muestran, según el modelo.
- Mientras cambia los ajustes, si pulsa [↵ Volver (Return)] o si no pulsa ningún botón durante aproximadamente 60 segundos, vuelve la pantalla principal.

Cambiar entre visualización detallada y visualización simple (solo pantalla principal del aire acondicionado)

Puede cambiar la pantalla principal a visualización simple, en función del ajuste “Modo de visualización (Display mode)”. Para más información sobre el cambio de “Modo de visualización (Display mode)”, consulte “Pantalla de configuración (Display setting)” en “Configuración inicial (Initial setting)” en el Manual de instalación.

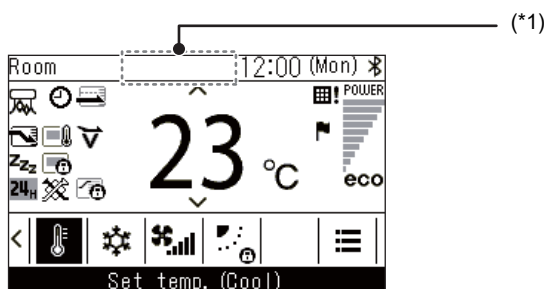

La visualización detallada está configurada a los ajustes de fábrica.

Visualización detallada (ajustes de fábrica)

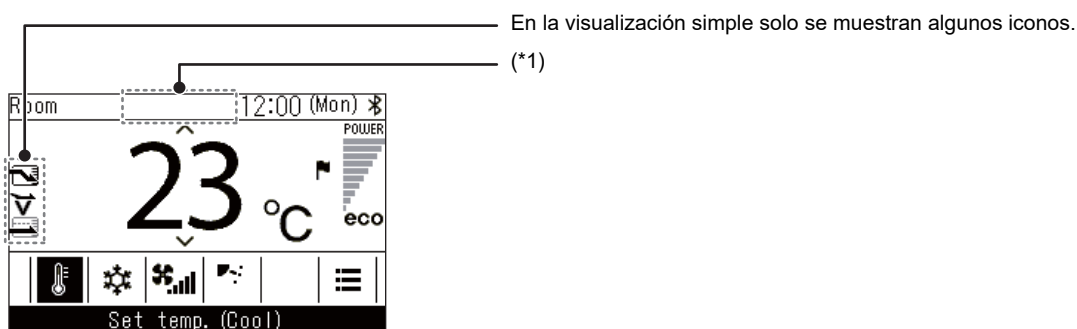

Visualización simple



- *1:  Preparándose para calentar
Aparece al iniciar la operación “Calor (Heat)” o cuando el ciclo de descongelación está en funcionamiento. Cuando aparece el icono, el ventilador interior se detendrá o se encenderá “Circul. (Fan)”.
-  Preparando el funcionamiento
Esto puede mostrarse en algunos modelos.
-  Preparando ventilación
Se muestra mientras el intercambiador de calor aire-aire está en modo de espera. Mientras se visualiza, el intercambiador de calor aire-aire permanece detenido.

■ Pantalla principal del intercambiador de calor aire-aire

Se muestra cuando hay intercambiadores de calor aire-aire conectados. Esta pantalla sirve para monitorizar el estado del flujo de aire y para ajustar la velocidad del ventilador y el modo de ventilación.

Puede comprobar el estado actual de acuerdo con los elementos de ajuste situados en la parte inferior de la pantalla.

Puede cambiar entre elementos de ajuste pulsando [<] y [>], y ajustarlos pulsando [^] y [v].

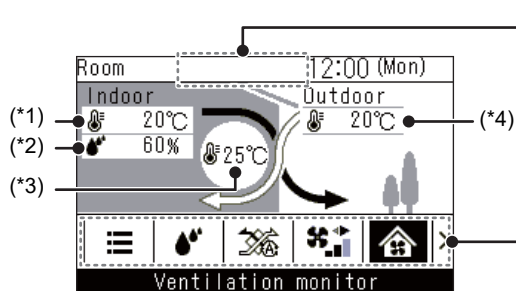

“ Preparando ventilación”

Se muestra mientras el intercambiador de calor aire-aire está en modo de espera.

Mientras se visualiza, el intercambiador de calor aire-aire permanece detenido.

Elementos de ajuste

- El elemento actualmente seleccionado se destaca en negro.
- Puede cambiar entre elementos pulsando [<] y [>].

*1: Temperatura interior

*2: Humedad interior

*3: Temperatura del aire de suministro

*4: Temperatura exterior







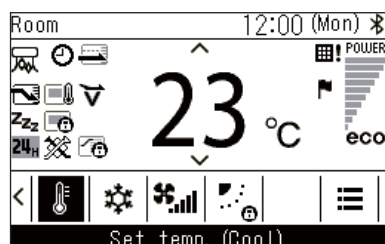









NOTA

- La pantalla “Monitor de ventilación (Ventilation monitor)” es la pantalla principal.
- Las funciones y elementos que no pueden ajustarse no se muestran, según el modelo.
- Mientras cambia los ajustes, si pulsa [Volver (Return)] o si no pulsa ningún botón durante aproximadamente 60 segundos, vuelve la pantalla principal.

■ Lista de iconos







▼ Aire acondicionado

	Se muestra cuando "Operación ahorro de energía (Energy saving operation)" está en "ON (ON)". (La página 42)		Se muestra cuando "Config. del temporizador (Timer)" está en "ON (ON)". (La página 25, 29)
	Se muestra cuando se ha ajustado el sensor del control remoto. (*1)		Se muestra cuando se ha ajustado "Bloqueo de la lama (Louver lock)". (La página 24)
	Se muestra cuando "Funcionamiento nocturno (Night operation)" está en "ON (ON)". (La página 37)		Se muestra cuando hay que realizar el mantenimiento del filtro. (La página 38, 64)
	Se muestra cuando las operaciones se han bloqueado mediante el control central. (*1) (La página 59)		Se muestra cuando la operación "Enfriamiento suave (Soft Cooling)" está en "ON (ON)". (La página 55)
	Se muestra cuando "Func. Ahorro (Saving operation)" está en "ON (ON)". (La página 46)		Se muestra durante aproximadamente 3 segundos al cambiar el modo de funcionamiento en la pantalla "Modo (Mode)" cuando el modo de funcionamiento está restringido.
	Se muestra cuando la función Bluetooth® es "ON (ON)". Consulte el Manual del propietario de la función Bluetooth® para más información sobre las funciones Bluetooth®.		Se muestra cuando la operación "Purificador de aire (Air purifier)" está en "ON (ON)". (La página 62)
	Se muestra cuando aparece un código de comprobación. (*1)		Se muestra cuando aparece un código de aviso. (*1) Para obtener más información, póngase en contacto con su distribuidor.
	Alcanza la temperatura establecida y se muestra mientras se mantiene la temperatura ambiente.		Se visualiza cuando una unidad de ventilación comercialmente disponible conectada al acondicionador de aire está en funcionamiento.

*1: Consulte el Manual de instalación del Control remoto con cable.

▼ Intercambiador de calor aire-aire

- Solo se muestra cuando hay intercambiadores de calor aire-aire conectados.
- Para más información sobre la función de ventilación, consulte el Manual del propietario del intercambiador de calor aire-aire.

	Automático (Automatic)		Ventilación 24 horas
	Bypass (Bypass)		Purga de calor durante la noche
	Intercambio de calor (Heat exchange)		

5 Operaciones básicas

Aire acondicionado

■ Operaciones

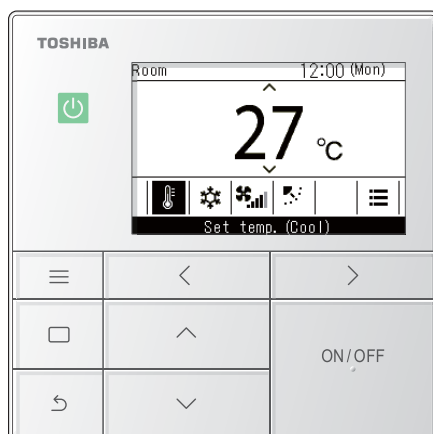

- 1** Pulse [**ON/OFF** ON/OFF (ON/OFF)] para iniciar las operaciones
→ El LED de funcionamiento se ilumina.
- 2** Pulse [**<**] y [**>**] para seleccionar el elemento que desee cambiar
→ Puede cambiar los siguientes elementos.
Ajuste de temperatura (La página 13)
Modo de funcionamiento (La página 14)
Velocidad del ventilador (La página 14)
Dirección del viento (La página 15)
- 3** Para detener las operaciones, vuelva a pulsar [**ON/OFF** ON/OFF (ON/OFF)]

■ Cambiar la temperatura ajustada

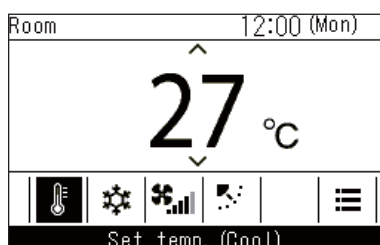

- 1** Pulse [**<**] y [**>**] para cambiar a la pantalla "Estab temp (Set temp.)"
- 2** Pulse [**^**] y [**v**] para cambiar el ajuste de temperatura
→ Pulse [**^**] para aumentar y pulse [**v**] para disminuir la temperatura ajustada.

NOTA

- Para conocer el rango de temperaturas ajustables, consulte <Estab. límite rango temp. (Set temp. range limit)>. (La página 44)
- El ajuste de temperatura no puede cambiarse cuando se ha ajustado "Circul. (Fan)".
- Si el modo de funcionamiento se ajusta a "Auto (Auto)" y está en modo de punto de ajuste doble, consulte <Ajustes de temperatura individual para "Frío (Cool)" y "Calor (Heat)" en modos de funcionamiento automático (punto de ajuste dual)>. (La página 60)

■ Cambiar el modo de funcionamiento

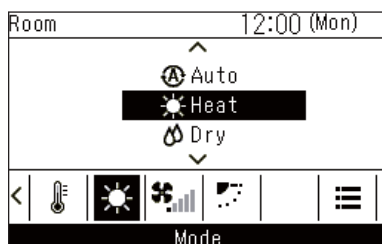

- 1 Pulse [<] y [>] para cambiar a la pantalla “Modo (Mode)”
- 2 Pulse [^] y [v] para seleccionar un modo de funcionamiento

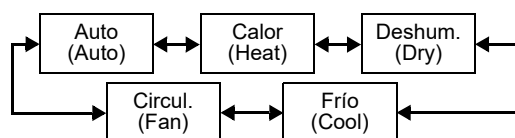

NOTA

Los modos de funcionamiento que no pueden ajustarse no se muestran, según el modelo de unidad interior.

■ Cambiar la velocidad del ventilador

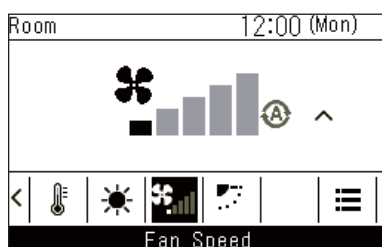
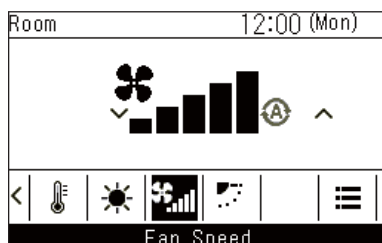
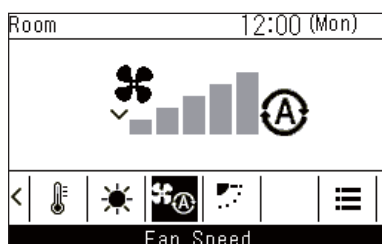

- 1 Pulse [<] y [>] para cambiar a la pantalla “Veloc. vent. (Fan Speed)”
- 2 Pulse [^] y [v] para seleccionar la velocidad del ventilador

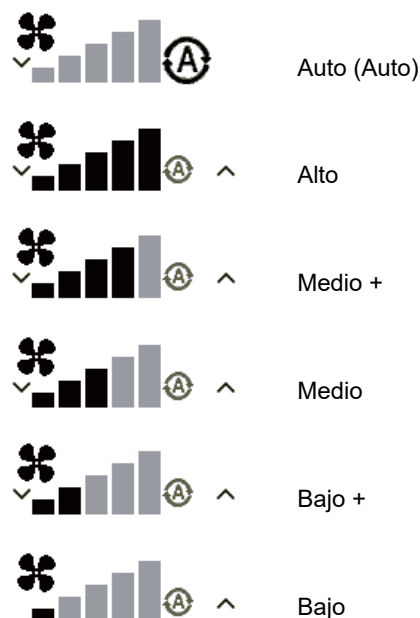

NOTA

- Cuando el modo de funcionamiento está en “Circul. (Fan)”, no puede seleccionar “Auto (Auto)”.
- La velocidad del ventilador que puede ajustarse varía en función de la unidad interior conectada.
- “*A” se muestra cuando se combina con una unidad interior que no puede ajustar “Veloc. vent. (Fan Speed)”.

■ Cambiar la dirección del viento

- Si las unidades interiores conectadas tienen lamas, el icono de lama horizontal se muestra en la pantalla principal del aire acondicionado.
- Si las unidades interiores conectadas tienen lamas verticales, el icono de lama vertical se muestra en la pantalla principal del aire acondicionado.
- * En el caso de los modelos que únicamente disponen de lamas direccionales izquierda-derecha, estas se manejan como lamas horizontales en el control remoto.

Dirección arriba/abajo: lamas horizontales

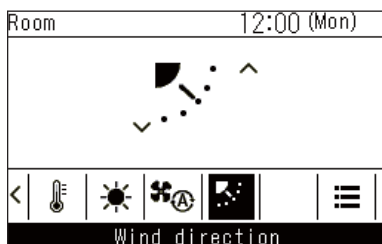

* Se muestra durante la oscilación

1 Pulse [<] y [>] para cambiar a la pantalla “Dirección del viento (Wind direction)” (lamas horizontales)

2 Pulse [^] y [v] para seleccionar la dirección del viento

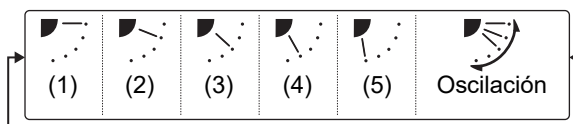

Modo de funcionamiento	Ángulos ajustables
Calor (Heat), Circul. (Fan), Auto (Auto) (Calor (Heat))	(1), (2), (3), (4), (5), Oscilación
Frío (Cool), Deshum. (Dry), Auto (Auto) (Frío (Cool))	(1), (2), (3), Oscilación

Dirección izquierda/derecha: lamas verticales

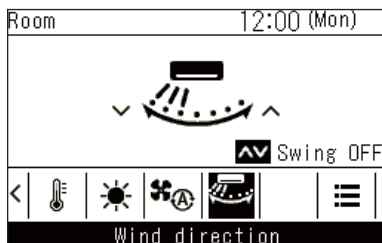
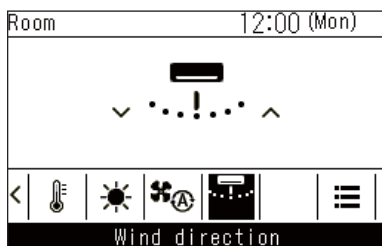

* Se muestra durante la oscilación

1 Pulse [<] y [>] para cambiar a la pantalla “Dirección del viento (Wind direction)” (lamas verticales)

2 Pulse [^] y [v] para seleccionar la dirección del viento

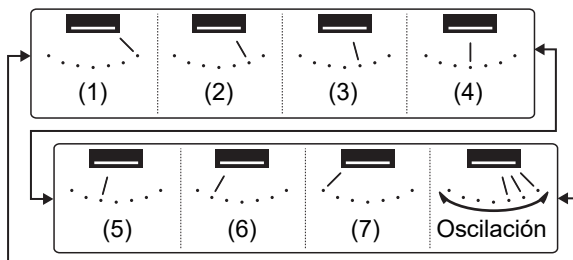

Cancelar oscilación

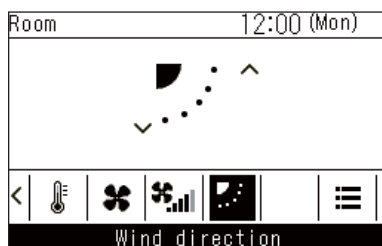

* Se muestra cuando se cancela la oscilación (arriba/abajo)
“Circul. (Fan)”, “Calor (Heat)”



* Se muestra cuando se cancela la oscilación (arriba/abajo)
“Frío (Cool)”, “Deshum. (Dry)”



* Se muestra cuando se cancela la oscilación (izquierda/derecha)

1 Durante la oscilación, pulse [<] y [>] para cambiar a la pantalla “Dirección del viento (Wind direction)”

2 Pulse [^] o [v]

→ Las lamas se detienen en la posición actual cuando se pulsa [^] o [v].

→ Al pulsar [v] en la pantalla cuando la oscilación se ha cancelado, las rejillas se posicionarán según la dirección del viento (1); al pulsar [^], las rejillas irán a la posición (3) durante la operación “Frío (Cool)” o “Deshum. (Dry)”, e irán a la (5) durante la operación “Circul. (Fan)” o “Calor (Heat)”; las rejillas verticales irán a la posición (7).

NOTA

- Cuando el modo de funcionamiento está en “Frío (Cool)” o “Deshum. (Dry)”, las lamas horizontales apuntan hacia abajo pero no se detienen en las posiciones (4) o (5). Si la oscilación se detiene en las posiciones (4) o (5), las lamas se mueven hasta la posición (3) y a continuación se detienen.
- “☼” se muestra cuando se ha ajustado “Bloqueo de la lama (Louver lock)”. (La página 24)

Intercambiador de calor aire-aire

■ Ajuste de la velocidad del ventilador

NOTA

El ajuste de fábrica para el desequilibrio de la velocidad del ventilador (“Aire impuls. (Supply air) > Aire extrac. (Exhaust air)” o “Aire impuls. (Supply air) < Aire extrac. (Exhaust air)”) está desactivado. Los elementos de ajuste deshabilitados no se muestran. Para habilitarlo, póngase en contacto con su proveedor (distribuidor).

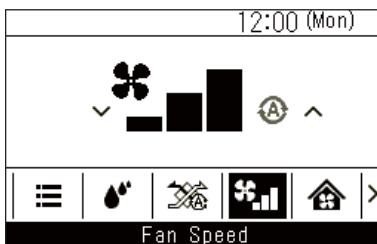

1 Pulse [<] y [>] para cambiar a la pantalla “Veloc. vent. (Fan speed)”

2 Pulse [^] y [v] para seleccionar la velocidad del ventilador



Auto (Auto)



Desconectar
Alto



Desconectar
Medio

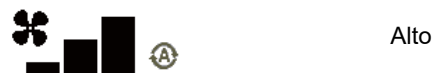

Alto



Medio



Bajo

*1: ◀▶ Cuando “Aire impuls. (Supply air) > Aire extrac. (Exhaust air)” se ha activado
El volumen de suministro de aire hacia el interior es mayor que el volumen de aire de salida hacia el exterior.

*2: ▶◀ Cuando “Aire impuls. (Supply air) < Aire extrac. (Exhaust air)” se ha activado
El volumen de aire de salida hacia el exterior es mayor que el volumen del suministro de aire hacia el interior.

■ Ajustes del modo de ventilación

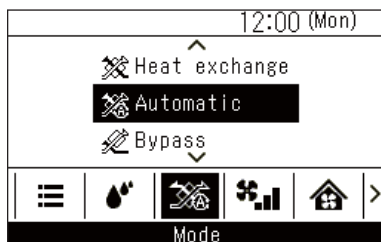

- 1 Pulse [<] y [>] para cambiar a la pantalla “Modo (Mode)”
- 2 Pulse [^] y [v] para seleccionar un modo de ventilación

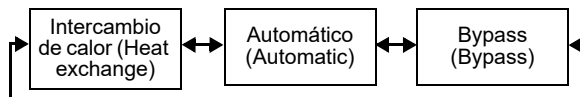

■ Ajuste de humidificación



- 1 Pulse [<] y [>] para cambiar a la pantalla “humidificación (Humidification)”
- 2 Pulse [^] y [v] para seleccionar “Auto (Auto)” u “OFF (OFF)”

■ Menú de ventilación



- 1 Pulse [<] y [>] para cambiar a la pantalla de ajuste de funciones del menú
- 2 Pulse [^] y [v] para seleccionar funciones del menú
- 3 Pulse [Validar/Fijar]
→ Aparecerá una ventana para confirmar.
- 4 Pulse [Validar/Fijar]
→ Vuelve a la pantalla de ajustes de la función de menú.

6 Operaciones prácticas

Cómo navegar por los menús

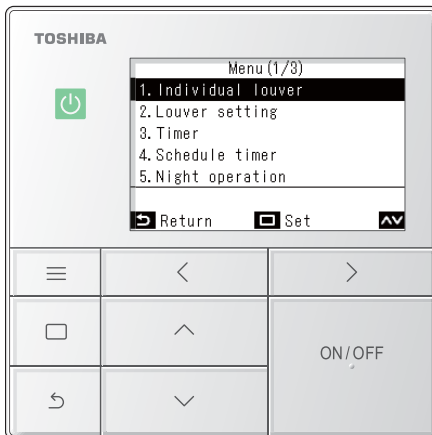

- 1** Pulse [Menú (Menu)]
- 2** Pulse [] y [] para seleccionar un elemento
→ El elemento seleccionado se destaca en negro.
- 3** Pulse [Volver (Return)]
→ Se muestra "Menú (Menu)".
- 4** Pulse [Volver (Return)]
→ Vuelve a la pantalla principal.

■ Lista de menú

Menú (Menu)		
→	1. Lama individual (Individual louver) (La página 22)
→	2. Config. de lama (Louver setting) (La página 23)
	→ 1. Tipo de swing (Swing type) (La página 23)
	→ 2. Bloqueo de la lama (Louver lock) (La página 24)
→	3. Config. del temporizador (Timer) (La página 25)
	→ 1. Temporizador apagado (OFF) (Off timer) (La página 26)
	→ 2. Temporizador encendido (ON) (On timer) (La página 27)
	→ 3. Recordatorio tempor. apagado (Off reminder timer) (La página 28)
→	4. Programador (Schedule timer) (La página 29)
	→ 1. Programador (Schedule timer) (La página 30)
	→ 2. Configurar condiciones (Condition setting) (La página 31)
	→ 3. Configurar vacaciones (Holiday setting) (La página 35)
	→ 4. Operación pre-HEX (Pre-HEX operation) (La página 36)
→	5. Funcionamiento nocturno (Night operation) (La página 37)
→	6. Restablecer señal de filtro (Filter sign reset) (La página 38)
→	7. Rejilla automática (Auto grille) (La página 40)
→	8. Ahorro de energía (Energy saving) (La página 41)
→	9. Monitorización (Monitor) (La página 47)
→	10. Configuración inicial (Initial setting) (La página 48)
	→ 1. Reloj (Clock) (La página 49)
	→ 2. Nombre de la sala (Name of room) Consulte el Manual de instalación del Control remoto con cable.
	→ 3. Pantalla de configuración (Display setting) Consulte el Manual de instalación del Control remoto con cable.
	→ 4. Contraste de pantalla (Screen contrast) (La página 49)
	→ 5. Iluminación de fondo LED (Light & LED) (La página 50)
	→ 6. Sonido (Sound) (La página 50)

→	10. Configuración inicial (Initial setting) (continuación)(La página 48)
	→	7. Bloqueo de teclado (Key lock)(La página 51)
	→	8. Configuración de contraseña (Password setting) Consulte el Manual de instalación del Control remoto con cable.
	→	9. Maestro/Esclavo (Header/Follower) Consulte el Manual de instalación del Control remoto con cable.
	→	10. Idioma (Language) Consulte el Manual de instalación del Control remoto con cable.
	→	11. Mant. pulsado durante 4 seg. (Press & hold 4 sec.) Consulte el Manual de instalación del Control remoto con cable.
	→	12. Verano (Summer time) Consulte el Manual de instalación del Control remoto con cable.
	→	13. Sincronizar reloj (Clock synchronisation) Consulte el Manual de instalación del Control remoto con cable.
	→	14. Bluetooth (Bluetooth) .. Consulte el Manual del propietario de la función Bluetooth®.
→	11. Ventilación (Ventilation)(La página 52)
	→	1. Ventilac.functionamiento (Ventilation operation)(La página 52)
	→	2. Veloc. vent. (Fan speed)(La página 53)
	→	3. Modo (Mode)(La página 53)
	→	4. Ventilación apagada 24h (24h ventilation off)(La página 53)
	→	5. Programador (Schedule timer)(La página 54)
→	12. Enfriamiento suave (Soft Cooling)(La página 55)
→	13. Sensor de ocupación (Occupancy sensor)(La página 56)
→	14. Consumo de energía (Power consumption)(La página 57)
→	15. Información (Information)(La página 59)
	→	Información del modelo (Model information)(La página 59)
	→	Información SAT (Service information)(La página 65)

■ 1. Lama individual (Individual louver) (Seleccione la dirección del viento para cada salida de aire)

Puede ajustar la dirección del viento para cada salida de las unidades interiores que tienen descarga de aire de 4 vías.

NOTA

- Esta función puede no estar disponible, dependiendo del modelo de la unidad interior.
- Esta función sólo puede ajustarse mientras el aire acondicionado está en funcionamiento.

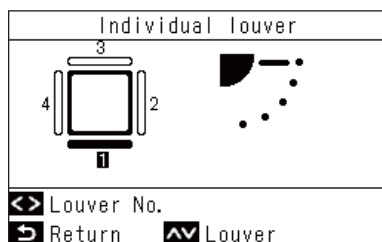

1 En “Menú (Menu)” (La página 19), seleccione “Lama individual (Individual louver)” y pulse [ Validar/Fijar]

2 Pulse [] y [] para seleccionar las lamas

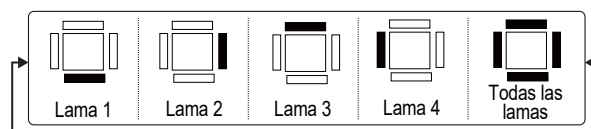

3 Pulse [] y [] para seleccionar la dirección del viento

→ Para más detalles, consulte <Cambiar la dirección del viento>. (La página 15)

4 Pulse [ Volver (Return)]

→ Vuelve a “Menú (Menu)”.



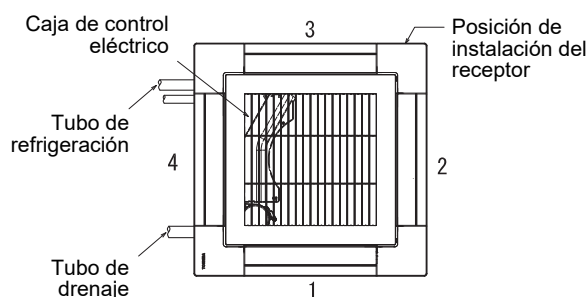

▼ Tipo de descarga de aire de 4 vías

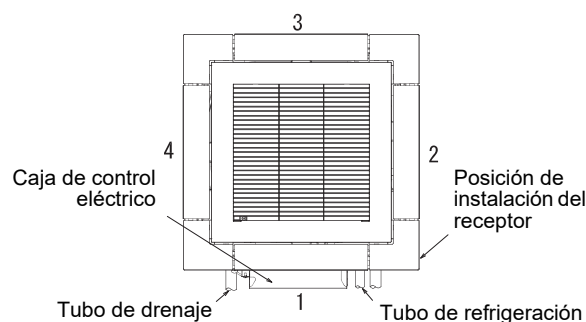

▼ Tipo de descarga de aire de 4 vías compacto



NOTA

- Para los modelos en los que “Lama individual (Individual louver)” no está disponible, se mostrará el mensaje “Sin función (No function)”.
- Pulse [] o [] mientras oscila para detener la rejilla y cancelar la oscilación, pulse [] o [] de nuevo para seleccionar una dirección del viento.
- Para conexiones de grupo, consulte <Cuando se conectan varias unidades como un grupo (conexión de grupo)>. (La página 61)
- “” se muestra cuando se ha ajustado “Bloqueo de la lama (Louver lock)”. Esa lama no puede funcionar como “Lama individual (Individual louver)”. (La página 24)

■ 2. Config. de lama (Louver setting) (Selección del tipo de oscilación o fijación de las rejillas)

NOTA

Esta función puede no estar disponible, dependiendo del modelo de la unidad interior.

Tipo de swing (Swing type)

Puede elegir entre 3 tipos de oscilación: “Estándar (Standard)”, “Dual (Dual)” o “Ciclo (Cycle)”.

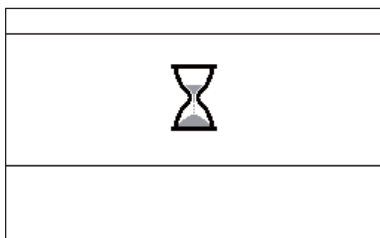
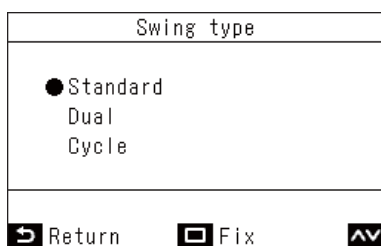

- 1** En “Menú (Menu)” (La página 19), seleccione “Config. de lama (Louver setting)” y pulse [Validar/Fijar]
- 2** Pulse [] y [] para seleccionar “Tipo de swing (Swing type)” y, a continuación, pulse [Validar/Fijar]
- 3** En la pantalla “Tipo de swing (Swing type)”, pulse [] y [] para seleccionar un modo
→ Respecto a “Tipo de swing (Swing type)”, consulte el Manual del propietario de la unidad interior.
- 4** Pulse [Validar/Fijar]
→ Vuelve a la pantalla “Config. de lama (Louver setting)”.
- 5** Pulse [Volver (Return)]
→ Se muestra “”.
→ Cuando se hacen conexiones de grupo, se muestra la pantalla para seleccionar unidades, de modo que pulse [Volver (Return)] para que se muestre “”.

NOTA

- Para los modelos en los que “Config. de lama (Louver setting)” no está disponible, se mostrará el mensaje “Sin función (No function)”.
- Pulse [Volver (Return)] para no fijar los cambios, de modo que las condiciones sean como antes de los cambios, y regrese a la pantalla “Config. de lama (Louver setting)”.
- Para conexiones de grupo, consulte <Cuando se conectan varias unidades como un grupo (conexión de grupo)>. (La página 61)

Bloqueo de la lama (Louver lock) (Fijación del ángulo de las rejillas)

Puede ajustar y fijar el ángulo de las lamas individualmente para cada salida de aire.

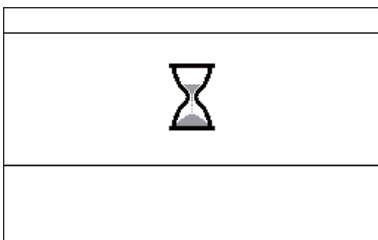
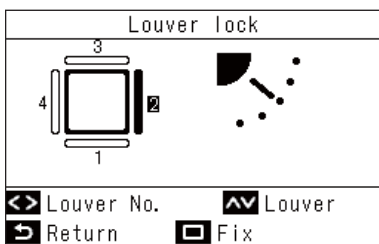
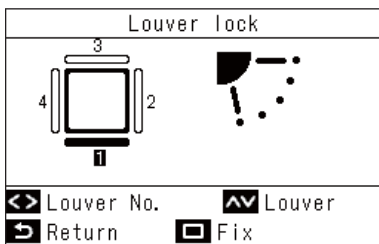
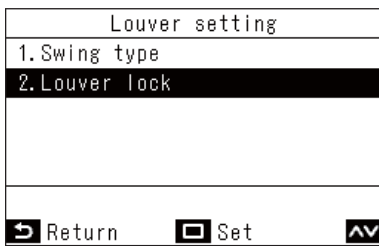

- 1** En “Menú (Menu)” (La página 19), seleccione “Config. de lama (Louver setting)” y pulse [Validar/Fijar]
- 2** Pulse [] y [] para seleccionar “Bloqueo de la lama (Louver lock)” y, a continuación, pulse [Validar/Fijar]
- 3** Pulse [] y [] para seleccionar las lamas

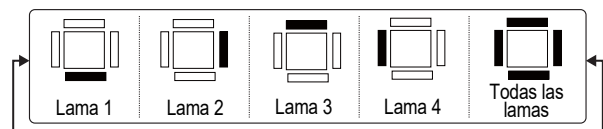

→ Para los números de rejilla de cada unidad interior, consulte <Lama individual (Individual louver) (Seleccione la dirección del viento para cada salida de aire)>. (La página 22)

- 4** Pulse [] y [] para seleccionar un ángulo de lama (Dirección del viento)

→ Pulse [] para subir una lama y pulse [] para bajar una lama.

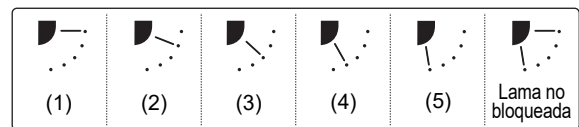

- 5** Pulse [Validar/Fijar]

→ Vuelve a la pantalla “Config. de lama (Louver setting)”.

- 6** Pulse [Volver (Return)]

→ Se muestra “∞”.

→ Cuando se hacen conexiones de grupo, se muestra la pantalla para seleccionar unidades, de modo que pulse [Volver (Return)] para que se muestre “∞”.

NOTA

- Para los modelos en los que “Config. de lama (Louver setting)” no está disponible, se mostrará el mensaje “Sin función (No function)”.
- Pulse [Volver (Return)] para no fijar los cambios, de modo que las condiciones sean como antes de los cambios, y regrese a la pantalla “Config. de lama (Louver setting)”.
- Para cancelar “Bloqueo de la lama (Louver lock)”, pulse [] y [] para ajustar la lama no bloqueada al ángulo de lama de cada lama.
- Cuando el modo de funcionamiento es “Frío (Cool)” o “Deshum. (Dry)”, realizar “Bloqueo de la lama (Louver lock)” en la posición (4) o (5) puede causar condensación.
- Para conexiones de grupo, consulte <Cuando se conectan varias unidades como un grupo (conexión de grupo)>. (La página 61)
- “∞” se muestra cuando se ha ajustado “Bloqueo de la lama (Louver lock)”.

■ 3. Config. del temporizador (Timer) (Ajustar un temporizador para iniciar o detener una operación)

Seleccionar un tipo de temporizador



- 1** En “Menú (Menu)” (La página 19), seleccione “Config. del temporizador (Timer)” y pulse [Validar/Fijar]
- 2** Pulse [^] y [v] para seleccionar el temporizador que desee ajustar
- 3** Pulse [Validar/Fijar]

NOTA

Acerca de las operaciones “Temporizador apagado (OFF) (Off timer)” y “Temporizador encendido (ON) (On timer)”

- “Temporizador apagado (OFF) (Off timer)” y “Temporizador encendido (ON) (On timer)” se habilitan solo para 1 vez.
- “Temporizador apagado (OFF) (Off timer)” y “Temporizador encendido (ON) (On timer)” no funcionan en las siguientes condiciones.
Cuando “Temporizador apagado (OFF) (Off timer)” y “Temporizador encendido (ON) (On timer)” están deshabilitados, durante ajustes de funciones, durante control central (si “ON/OFF (ON/OFF)” está restringido)
- Cuando hay conectados 2 controles remotos no pueden hacerse ajustes en el “Esclavo control remoto (Follower remote controller)”.
- El rango de ajuste de “Temporizador apagado (OFF) (Off timer)” y “Temporizador encendido (ON) (On timer)” es un mínimo de 30 minutos y un máximo de 168 horas (7 días).
- Pulse [Volver (Return)] para no fijar los cambios, de modo que las condiciones sean como antes de los cambios, y regrese a la pantalla “Config. del temporizador (Timer)”.
- Si hay un corte de suministro eléctrico, los ajustes “Temporizador apagado (OFF) (Off timer)” y “Temporizador encendido (ON) (On timer)” se cancelan. (Se convierten en “OFF (OFF)”).
- Cuando “Temporizador apagado (OFF) (Off timer)” y “Temporizador encendido (ON) (On timer)” están en “ON (ON)”, se muestra “” en la visualización detallada.

Temporizador apagado (OFF) (Off timer)

Puede ajustar el temporizador a la hora que desee que se detenga el funcionamiento de un aire acondicionado.



1 En la pantalla “Temporizador apagado (OFF) (Off timer)”, pulse [] y [] para seleccionar “Temporizador apagado (OFF) (Off timer)”

2 Pulse []
→ Al pulsar [] se cancelan los ajustes.

3 Pulse [] y [] para seleccionar “Config. del temporizador (Timer)”

4 Pulse [] y [] para cambiar el tiempo
→ El tiempo puede ajustarse en intervalos de 30 minutos hasta un máximo de 24 horas, y después en intervalos de 1 hora.

5 Pulse [Validar/Fijar]
→ Vuelve a la pantalla “Config. del temporizador (Timer)”.

NOTA

- El aire acondicionado deja de funcionar cuando ha transcurrido el tiempo establecido en “Temporizador apagado (OFF) (Off timer)”.
- En el periodo hasta que “Temporizador apagado (OFF) (Off timer)” detiene el funcionamiento del aire acondicionado, la cuenta atrás de “Temporizador apagado (OFF) (Off timer)” continúa aunque el aire acondicionado se apague y se encienda.

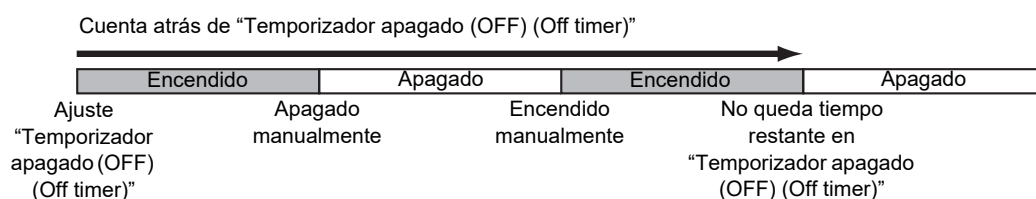

Temporizador encendido (ON) (On timer)

Puede ajustar el temporizador a la hora que desee que se encienda un aire acondicionado.



1 En la pantalla “Temporizador encendido (ON) (On timer)”, pulse [] y [] para seleccionar “Temporizador encendido (ON) (On timer)”

2 Pulse []
→ Al pulsar [] se cancelan los ajustes.

3 Pulse [] y [] para seleccionar “Config. del temporizador (Timer)”

4 Pulse [] y [] para cambiar el tiempo
→ El tiempo puede ajustarse en intervalos de 30 minutos hasta un máximo de 24 horas, y después en intervalos de 1 hora.

5 Pulse [Validar/Fijar]
→ Vuelve a la pantalla “Config. del temporizador (Timer)”.

NOTA

- El aire acondicionado comienza a funcionar cuando ha transcurrido el tiempo establecido en “Temporizador encendido (ON) (On timer)”.
- El aire acondicionado deja de funcionar en cuanto se introduce un tiempo en “Temporizador encendido (ON) (On timer)”.
- Cuando se pone en marcha el aire acondicionado durante la cuenta atrás de “Temporizador encendido (ON) (On timer)”, el “Temporizador encendido (ON) (On timer)” se ajusta a “OFF (OFF)”.

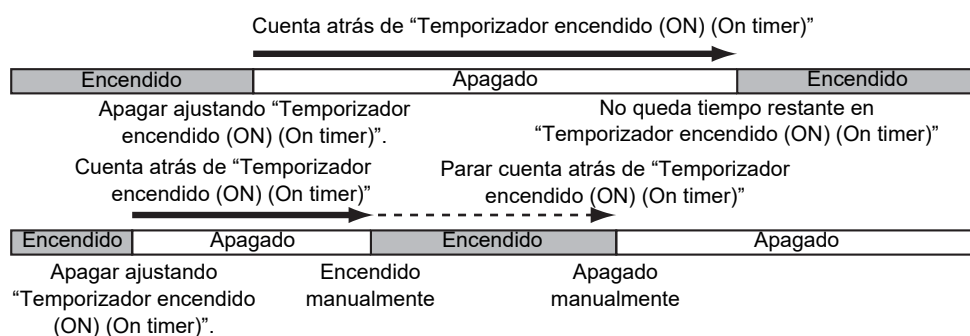

Recordatorio tempor. apagado (Off reminder timer)

Puede ajustar el temporizador desde la hora de encendido hasta la hora de apagado del aire acondicionado.



1 En la pantalla “Recordatorio tempor. apagado (Off reminder timer)”, pulse [] y [] para seleccionar “Recordatorio tempor. apagado (Off reminder timer)”

2 Pulse []
→ Al pulsar [] se cancelan los ajustes.

3 Pulse [] y [] para seleccionar “Config. del temporizador (Timer)”

4 Pulse [] y [] para cambiar el tiempo
→ El tiempo puede ajustarse en intervalos de 10 minutos.

5 Pulse [Validar/Fijar]
→ Vuelve a la pantalla “Config. del temporizador (Timer)”.

NOTA

- El aire acondicionado comienza a funcionar y una vez transcurrido el tiempo ajustado, se detiene.

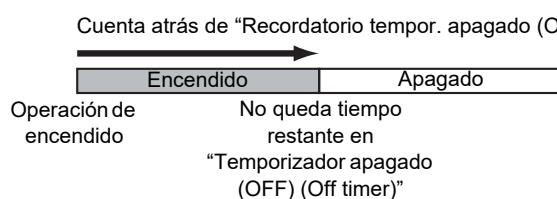

- “Recordatorio tempor. apagado (Off reminder timer)” no funciona en las siguientes condiciones. Cuando “Recordatorio tempor. apagado (Off reminder timer)” está deshabilitado, durante anomalías, en modo de prueba, durante ajustes de función, cuando hay un temporizador ajustado y durante el control central (si “ON/OFF (ON/OFF)” está restringido)
- Cuando hay conectados 2 controles remotos no pueden hacerse ajustes en el “Esclavo control remoto (Follower remote controller)”.
- El rango de ajuste de “Recordatorio tempor. apagado (Off reminder timer)” es un mínimo de 30 minutos y un máximo de 240 minutos.
- Pulse [Volver (Return)] para no fijar los cambios, de modo que las condiciones sean como antes de los cambios, y regrese a la pantalla “Config. del temporizador (Timer)”.
- Cuando “Recordatorio tempor. apagado (Off reminder timer)” está en “ON (ON)” se muestra “” en la visualización detallada.

■4. Programador (Schedule timer) (Ajustar el programador para 1 día para programar el funcionamiento)

Ajuste el programador para 1 día y, a continuación, deje que el aire acondicionado funcione de acuerdo con dicho programa.

Puede utilizar el mismo programa todos los días, independientemente del día de la semana, ("Todos los días (every day)"), utilizar un programa diferente cada día ("Semana (week)") o ajustar un día sin funcionamiento programado ("Configurar vacaciones (Holiday setting)").

NOTA

Es posible que se requiera una contraseña de administrador.



1. En la pantalla de contraseña, pulse [] y [] para seleccionar números, y pulse [] y [] para seleccionar la posición de entrada.
2. Después de introducir la contraseña, pulse [Validar/Fijar].

* Para la configuración inicial de la contraseña de administrador, consulte la configuración inicial "Configuración de contraseña (Password setting)" en Manual de instalación.

Puede activar/desactivar el funcionamiento y cambiar la temperatura hasta 8 veces a lo largo de cada día



Cambiar la temperatura ajustada de acuerdo con periodos de tiempo detallados es problemático... ¿No hay otra manera mejor?

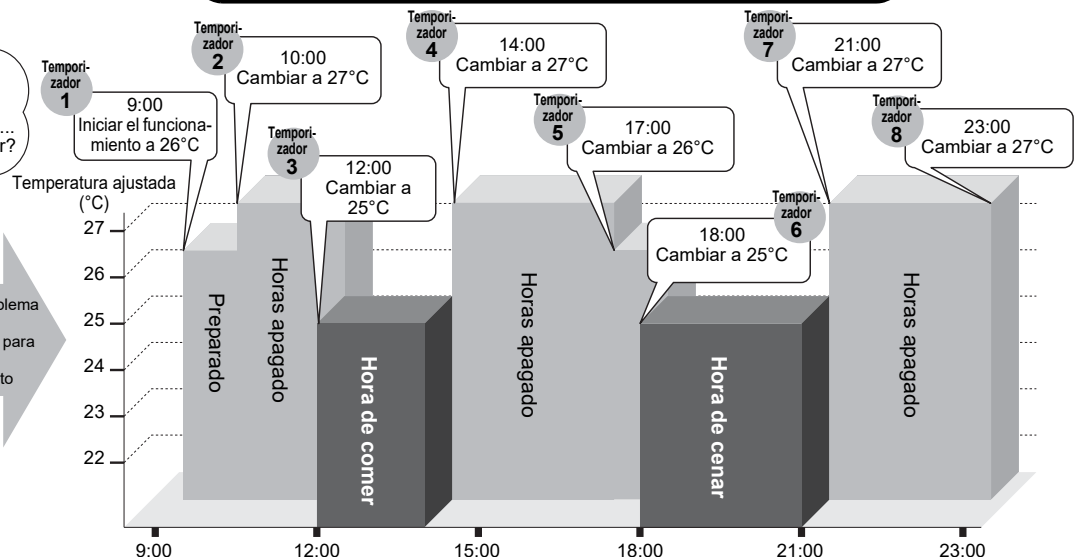

Resolver problema utilizando el temporizador para programar el funcionamiento







NOTA

- El programador no funciona en las siguientes condiciones.
Cuando el programador está deshabilitado, se han ajustado vacaciones utilizando el programador, el reloj parpadea (no ajustado), durante anomalías, en modo de prueba, durante ajustes de función, mientras un temporizador está ajustado y en funcionamiento, y durante el control central (si "ON/OFF (ON/OFF)" está restringido)
- Cuando hay conectados 2 controles remotos no pueden hacerse ajustes en el "Esclavo control remoto (Follower remote controller)".
- Antes de ajustar el "Programador (Schedule timer)", ajuste "Reloj (Clock)". (La página 49)
- El tiempo puede ajustarse en incrementos de 1 minuto.
- El ajuste de temperatura puede hacerse en un rango de 18°C a 29°C (sin embargo, si se ha ajustado "Estab. límite rango temp. (Set temp. range limit)", el funcionamiento se realiza dentro de ese rango).
- Pulse [ Volver (Return)] para no fijar los cambios, de modo que las condiciones sean como antes de los cambios, y regrese a la pantalla "Programador (Schedule timer)".
- El modo de funcionamiento del "Programador (Schedule timer)" se convierte en el modo de funcionamiento del tiempo de funcionamiento anterior.
- Pueden seleccionarse modos de funcionamiento. Para más detalles, consulte "Ajustes de programación (Setting timer operation mode)" en "Menú configuración de campos (Field setting menu)" en el Manual de instalación.
- Cuando "Programador (Schedule timer)" está en "ON (ON)" se muestra  en la visualización detallada.

Ajustar el programador a ON (ON)

1 En "Menú (Menu)" (La página 19), seleccione "Programador (Schedule timer)" y pulse [ Validar/Fijar]

2 Pulse [] y [] para seleccionar "Programador (Schedule timer)"

3 Pulse [] para seleccionar "ON (ON)"
→ Pulse [] y seleccione "OFF (OFF)" para cancelar los ajustes.

4 Pulse [ Validar/Fijar]
→ Vuelve a la pantalla "Programador (Schedule timer)".

Configurar condiciones (Condition setting)	Todos los días (every day)	Utilice el mismo programa todos los días, independientemente del día de la semana.
	Semana (week)	Utilice un programa ajustado de 1 semana que sea diferente cada día de la semana. Pueden registrarse tres programas de 1 semana.
Configurar vacaciones (Holiday setting)		Los días especificados como "Configurar vacaciones (Holiday setting)" no funcionan en el programador aunque se hayan ajustado para que funcionen en "Configurar condiciones (Condition setting)" en el programa.

Configurar condiciones (Condition setting) (Ajustar programas de funcionamiento para 1 día)

Puede ajustar programas de funcionamiento para 1 día.

En el programa 1 (1 día), puede configurar hasta 8 patrones (funcionamiento, hora de inicio, ajuste de temperatura).

▼ Todos los días (every day)

(Mismo programa todos los días, independientemente del día de la semana)

El funcionamiento puede realizarse con el mismo programa todos los días, independientemente del día de la semana.

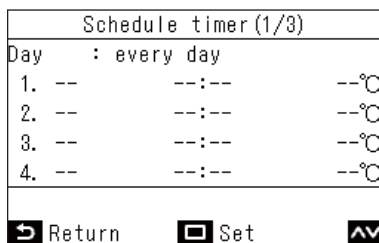
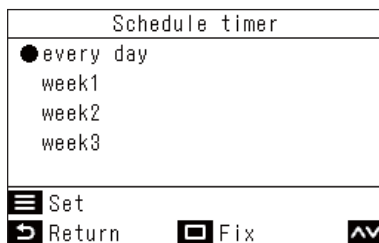
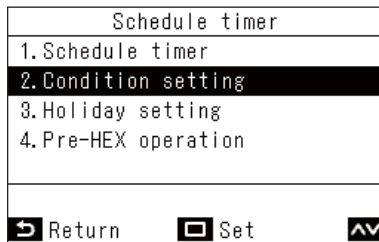

- 1** En la pantalla “Programador (Schedule timer)”, pulse [] y [] para seleccionar “Configurar condiciones (Condition setting)” y, a continuación, pulse [Validar/Fijar]
- 2** Pulse [] y [] para seleccionar “Todos los días (every day)” y, a continuación, pulse [Menú (Menu)]
→ Pulse [] y [] para comprobar los ajustes actuales. Los ajustes se muestran en 8 patrones.
- 3** Pulse [Validar/Fijar]
- 4** Pulse [] y [] para seleccionar “--” (no ajustado), “ON (ON)”, “OFF (OFF)” o “Auto (Auto)”
- 5** Pulse [] para seleccionar la hora de inicio y la temperatura ajustada
→ Si se muestra “--” (no ajustado), no se puede ajustar la hora ni la temperatura.
- 6** Pulse [] y [] para cambiar los ajustes de hora y temperatura
→ Pulse [] para elegir el elemento que desee cambiar.
- 7** Pulse [] para pasar al siguiente patrón
→ Pueden ajustarse hasta 8 patrones.
→ Haga los ajustes de los pasos **4** a **6** para ajustar cada patrón.
- 8** Pulse [Validar/Fijar]
→ Aparece una ventana para confirmar los cambios.
- 9** Pulse [Validar/Fijar]
→ Vuelve a la pantalla “Programador (Schedule timer)”.

▼ Semana (week) (Diferente programa cada día de la semana)

El funcionamiento puede realizarse con un programa diferente cada día de la semana.

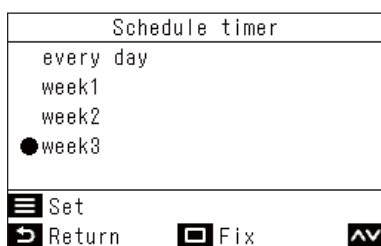
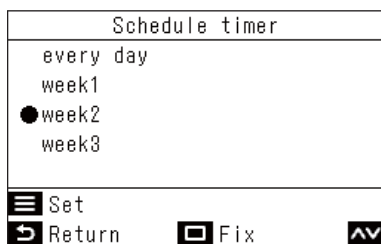
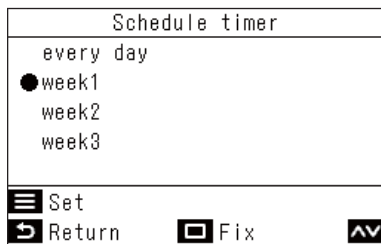
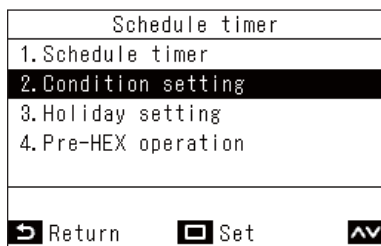

1 En la pantalla “Programador (Schedule timer)”, pulse [] y [] para seleccionar “Configurar condiciones (Condition setting)” y, a continuación, pulse [Validar/Fijar]

2 Pulse [] y [] para seleccionar entre “Semana (week)1”, “Semana (week)2” o “Semana (week)3” y, a continuación, pulse [Menú (Menu)]

→ Pueden ajustarse tres “Semana (week)”.

Pulse [] y [] para ajustar “Semana (week)1”, “Semana (week)2” y “Semana (week)3” en los pasos **4 a 9**, y puede seleccionar uno de ellos para el funcionamiento.

→ Seleccione un día y pulse [] y [] para comprobar los ajustes de cada día.

→ Pulse [] y [] para comprobar los ajustes actuales. Los ajustes se muestran en 8 patrones.

3 Pulse [Validar/Fijar]

Schedule timer1 (1/3)			
Day	: Monday		
1.	--	--:--	--°C
2.	--	--:--	--°C
3.	--	--:--	--°C
4.	--	--:--	--°C
	Day		
	Return		Set

Schedule timer1 (1/3)			
Day	: Monday		
1.	--	--:--	--°C
2.	--	--:--	--°C
3.	--	--:--	--°C
4.	--	--:--	--°C
	Day		Reset
	Return		Fix

Schedule timer1 (1/3)			
Day	: Monday		
1.	ON	01:00	25°C
2.	OFF	05:00	°C
3.	ON	10:00	25°C
4.	OFF	23:00	°C
	+-		Reset
	Return		Fix

Schedule timer	
Schedule timer confirm?	
	No
	Yes

4 Pulse [] y [] para seleccionar un día y, a continuación, pulse []

5 Pulse [] y [] para seleccionar "--" (no ajustado), "ON (ON)", "OFF (OFF)" o "Auto (Auto)" y la hora y la temperatura ajustada
→ Pulse [] para elegir el elemento que desee cambiar.

6 Pulse [] para pasar al siguiente patrón
→ Pueden ajustarse hasta 8 patrones para cada día.

7 Pulse [] y [] para seleccionar un día

8 Pulse [] y [] para cambiar el día (Haga los ajustes para los otros días)
→ Realice los pasos **4** a **8** para ajustar todos los días.

9 Pulse [Validar/Fijar]
→ Aparece un mensaje de confirmación.

- Para aceptar los ajustes, pulse [Validar/Fijar].
- Para volver a la pantalla de ajustes, pulse [Volver (Return)].

NOTA

Para hacer otros ajustes "Semana (week)", repita los pasos **2** a **9**.

▼ Borrar ajustes de un día

Schedule timer1 (1/3)			
Day	: Monday		
1.	ON	01:00	25°C
2.	OFF	05:00	°C
3.	ON	10:00	25°C
4.	OFF	23:00	°C
	+-		Reset
	Return		Fix



Schedule timer	
Delete the day setting?	
	No
<input type="checkbox"/>	Yes

1 Pulse [Menú (Menu)]

2 Pulse [Validar/Fijar]

→ El programa del día seleccionado se borra.

→ Pulse [Volver (Return)] para volver a la pantalla de ajustes de programa diario.

▼ Copiar el contenido de un día anterior

Schedule timer1 (1/3)			
Day	: Tuesday		
1.	--	--:--	--°C
2.	--	--:--	--°C
3.	--	--:--	--°C
4.	--	--:--	--°C
	Day		Reset
	Return	<input type="checkbox"/>	Fix



Schedule timer	
Copy the previous day setting?	
	No
<input type="checkbox"/>	Yes

1 Pulse [ON/OFF (ON/OFF)]

2 Pulse [Validar/Fijar]

→ Los ajustes de programa del día anterior al día seleccionado se copian.

→ Pulse [Volver (Return)] para volver a la pantalla de ajustes de programa diario.

NOTA

Pulse [Volver (Return)] para no fijar los cambios, de modo que las condiciones sean como antes de los cambios, y regrese a la pantalla "Programador (Schedule timer)". (La página 29)

Configurar vacaciones (Holiday setting) (Días de funcionamiento sin programador)

Ajuste los días de la semana en los que no se realiza ninguna operación en el “Programador (Schedule timer)”.

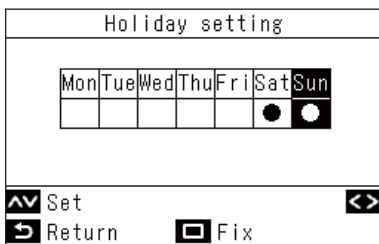
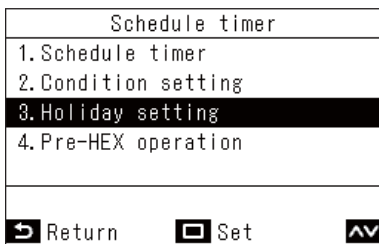

1 En la pantalla “Programador (Schedule timer)”, pulse [] y [] para seleccionar “Configurar vacaciones (Holiday setting)” y a continuación, pulse [Validar/Fijar]

2 Pulse [] y [] para seleccionar un día, y pulse [] y [] para seleccionar ajustar o

→ En los días indicados con “●”, no se han programado operaciones de acuerdo con el “Programador (Schedule timer)”.

3 Pulse [Validar/Fijar]

→ Vuelve a la pantalla “Programador (Schedule timer)”.



NOTA

- Pueden realizarse operaciones distintas a las programadas con programador (como operaciones con control remoto y control central) incluso en días ajustados como vacaciones.
- Pulse [Volver (Return)] para no fijar los cambios, de modo que las condiciones sean como antes de los cambios, y regrese a la pantalla “Programador (Schedule timer)”. (La página 29)

Operación pre-HEX (Pre-HEX operation)

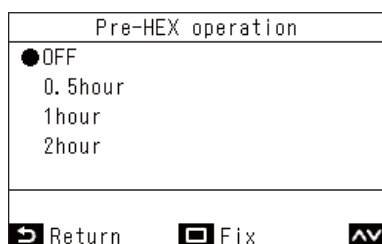
Podrá operar la ventilación antes de que el aparato de aire acondicionado opere con el temporizador programado.



1 En la pantalla “Programador (Schedule timer)”, pulse [] y [] para seleccionar “Operación pre-HEX (Pre-HEX operation)” y a continuación, pulse [ Validar/Fijar]

2 Pulse [] y [] para seleccionar la hora de realizar las operaciones por adelantado

3 Pulse [ Validar/Fijar]

→ Vuelve a la pantalla “Programador (Schedule timer)”.

NOTA

- “Operación pre-HEX (Pre-HEX operation)” no funciona en las siguientes condiciones.
 - Si el temporizador de programación está ajustado a “OFF (OFF)”
 - Si “Configurar vacaciones (Holiday setting)” está ajustado en el temporizador de programación para ese día
 - Si la fecha y hora no están ajustadas en “Reloj (Clock)” (el reloj parpadea)
 - Si se produce un error en el intercambiador de calor aire-aire (el código de comprobación y el número de la unidad interior parpadean)
 - Durante “Modo de prueba (Test mode)”
 - Mientras se muestra “”
 - Si “Config. del temporizador (Timer)” está ajustado a “ON (ON)” y mientras “Config. del temporizador (Timer)” está activado
 - Cuando se utiliza el control central (cuando están inhibidas las operaciones de funcionamiento y detención)
- Están ajustados a “OFF (OFF)” como ajustes de fábrica.

■ 5. Funcionamiento nocturno (Night operation) (Reducir el ruido de funcionamiento de las unidades exteriores)

Puede ajustar las horas de funcionamiento, por ejemplo, por la noche, para priorizar el silencio reduciendo el ruido de funcionamiento de las unidades exteriores.

NOTA

Es posible que se requiera una contraseña de administrador.



1. En la pantalla de contraseña, pulse [] y [] para seleccionar números, y pulse [] y [] para seleccionar la posición de entrada.
2. Después de introducir la contraseña, pulse [Validar/Fijar].

* Para la configuración inicial de la contraseña de administrador, consulte la configuración inicial "Configuración de contraseña (Password setting)" en Manual de instalación.

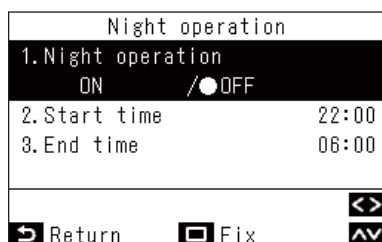

1 En "Menú (Menu)" (La página 19), seleccione "Funcionamiento nocturno (Night operation)" y pulse [Validar/Fijar].

2 Pulse [] y [] para seleccionar "Funcionamiento nocturno (Night operation)"

3 Pulse [] para seleccionar "ON (ON)"

→ Si selecciona "OFF (OFF)", el ajuste no se realiza.

→ En función del modelo conectado, se muestra "LV1 / LV2 / LV3" en lugar de "ON (ON)", de modo que puede seleccionarse un nivel de ruido de funcionamiento.

(Volumen de nivel de ruido de funcionamiento: LV1 < LV2 < LV3)

Para más información, póngase en contacto con su proveedor (distribuidor).

4 Pulse [] y [] para seleccionar "Hora de inicio (Start time)"

5 Pulse [] y [] para cambiar la hora de inicio

6 Pulse [] y [] para seleccionar "Hora de finalización (End time)"

7 Pulse [] y [] para cambiar la hora de finalización

8 Pulse [Validar/Fijar]

→ Vuelve a "Menú (Menu)".

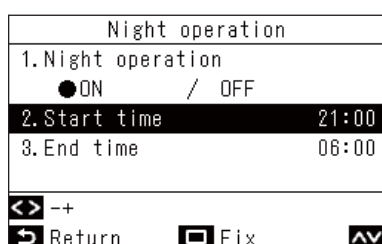



NOTA

- Cuando se conecta a un modelo en el que la función “Funcionamiento nocturno (Night operation)” no está disponible, aparece el mensaje “Sin función (No function)”. (Para los modelos para los que está disponible esta función, consulte los catálogos o manuales de las unidades exteriores).
- Si se ajusta la misma hora para “Hora de inicio (Start time)” y “Hora de finalización (End time)”, el funcionamiento silencioso se activa durante 24 horas.
- Cuando la unidad exterior funciona en modo silencioso, el funcionamiento prioriza el silencio, de modo que puede que el enfriamiento (calentamiento) resulte insuficiente.
- Antes de ajustar el “Funcionamiento nocturno (Night operation)”, ajuste “Reloj (Clock)”. (La página 49)
- Cuando se instalan 2 controles remotos, no pueden hacerse ajustes en el “Esclavo control remoto (Follower remote controller)”.
- Si una o más unidades pertenecientes al mismo sistema de refrigerante se ajustan en “Funcionamiento nocturno (Night operation)”, la función se puede habilitar. Si hay más de un control remoto conectado a un sistema de unidades exteriores, “Funcionamiento nocturno (Night operation)” puede ajustarse con esos controles remotos. “Funcionamiento nocturno (Night operation)” se iniciará a la hora establecida con cada control remoto. Para obtener más información sobre el funcionamiento, consulte la Guía de servicio.
- Cuando la unidad exterior está funcionando en modo silencioso, se muestra “Zz” en la visualización detallada.

■ 6. Restablecer señal de filtro (Filter sign reset)

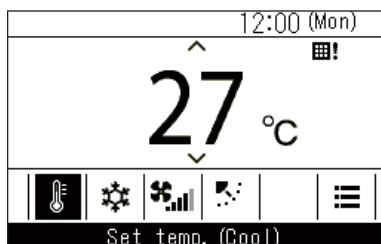

“!” aparece en el visor de datos para avisarle que es hora de limpiar el filtro.



- Cuando se muestre “!”, asegúrese de limpiar los filtros y, a continuación, haga un reinicio. Para ver cómo limpiar los filtros, consulte el Manual del propietario de la unidad interior.
- Si se utilizan los aires acondicionados mientras se muestra “!”, aparece “Comprobar filtro. (Filter check.)”. Pulse un botón de funcionamiento mientras se muestra o déjelo durante al menos 5 segundos y la visualización desaparecerá.

Cuando se muestra la marca de verificación del filtro (reinicio de comprobación de filtro)



- 1** En “Menú (Menu)” (La página 19), seleccione “Restablecer señal de filtro (Filter sign reset)” y pulse [ Validar/Fijar]
- 2** Pulse [ Validar/Fijar]

**Cuando la marca de verificación del filtro no se muestra
(se muestra el tiempo que falta hasta realizar una comprobación del filtro)**

Filter sign reset
Remaining hour to clean the filter.
1250hour
Return Reset

Filter sign reset
Remaining time to clean filter. Are you sure you want to reset the time?
No Yes

- 1** En “Menú (Menu)” (La página 19), seleccione “Restablecer señal de filtro (Filter sign reset)” y pulse [Validar/Fijar] → Si solo desea comprobar el tiempo que falta hasta la próxima comprobación de filtro, pulse [Volver (Return)] para volver a “Menú (Menu)”.
- 2** Para reiniciar el tiempo que falta hasta la próxima limpieza de filtros, pulse Ajuste [Validar/Fijar]
- 3** Pulse [Validar/Fijar]

NOTA

- Aparece “Limpiar filtro. (Clean the air filter.)” o “Comprobar filtro. (Filter check.)” en la pantalla cuando se haya vencido el tiempo restante hasta la limpieza del filtro.
- “!” se muestra aunque los aires acondicionados estén parados.
- Cuando hay 2 o más unidades interiores conectadas, se visualiza el tiempo que falta para la limpieza del filtro de la unidad de aire acondicionado maestro.
- El tiempo que falta para la limpieza del filtro difiere dependiendo de la unidad interior conectada.

■ 7. Rejilla automática (Auto grille)

Para realizar operaciones para el panel de rejilla automática y el kit de rejilla automática de la unidad interior.

NOTA

Esta función puede no estar disponible, dependiendo de la unidad interior.

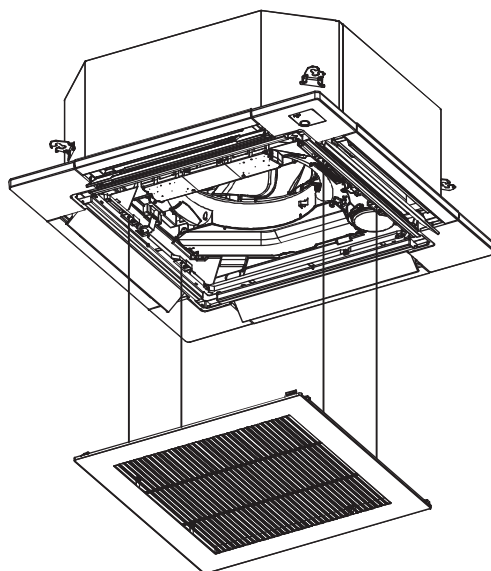

Auto grille	
▲	:Grille up
▼	:Grille down
ON/OFF	:Grille stop
▲▼	Grille
↺	Return

1 En “Menú (Menu)” (La página 19), seleccione “Rejilla automática (Auto grille)” y pulse [Validar/Fijar]

2 Pulse [] y [] para subir/bajar la rejilla automática

→ Pulse [ON/OFF (ON/OFF)] para detener la rejilla automática.

3 Pulse [Volver (Return)]

→ Cuando aparezca “”, regrese a “Menú (Menu)”.

NOTA

- Si selecciona “Rejilla automática (Auto grille)” durante una operación, la operación se detiene.
- Esta función no está disponible en las unidades interiores que no tienen función de rejilla automática. Se muestra “Sin función (No function)”.
- Cuando se realizan operaciones de rejilla automática (bajar, detener, subir), puede que la rejilla automática tarde varios segundos en bajar, detenerse o subir después de pulsar el botón de funcionamiento.
- Para más información sobre la rejilla automática, consulte el Manual del propietario suministrado con el kit o panel de rejilla automática.
- Para conexiones de grupo, consulte <Cuando se conectan varias unidades como un grupo (conexión de grupo)>. (La página 61)

■ 8. Ahorro de energía (Energy saving)

Para realizar ajustes relacionados con el ahorro de energía, como “Operación ahorro de energía (Energy saving operation)”, “Estab. límite rango temp. (Set temp. range limit)”, “Volver (Return back)” y “Func. Ahorro (Saving operation)”.

Energy saving (1/2)	
1. Energy saving operation	<OFF>
2. Set temp. range limit	
3. Return back	<OFF>
Return	Set

- 1** En “Menú (Menu)” (La página 19), seleccione “Ahorro de energía (Energy saving)” y pulse [Validar/Fijar]
- 2** Pulse [] y [] para seleccionar un elemento
- 3** Pulse [Validar/Fijar]

Elemento	Descripción
1. Operación ahorro de energía (Energy saving operation)	Limita el rendimiento de los aires acondicionados.
2. Estab. límite rango temp. (Set temp. range limit)	Limita el rango de temperaturas que pueden ajustarse con el control remoto.
3. Volver (Return back)	Se ajusta para volver automáticamente a una temperatura establecida después de cambiar el ajuste de temperatura en el control remoto.
4. Func. Ahorro (Saving operation)	Se ajusta para suprimir el calor y el frío excesivos. * Para los modelos en los que “Func. Ahorro (Saving operation)” no está disponible, se mostrará el mensaje “Sin función (No function)”.

PRECAUCIÓN

Para “Operación ahorro de energía (Energy saving operation)”, consulte la Manual del propietario del aparato que se está utilizando.

Operación ahorro de energía (Energy saving operation)

Puede ajustarlo a ahorro de energía.

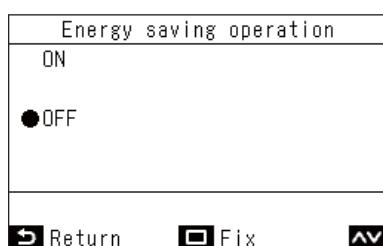
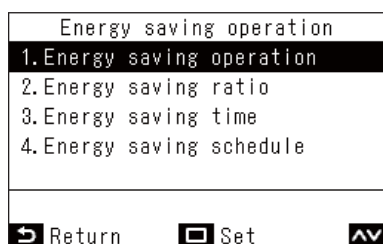

- 1** En la pantalla “Ahorro de energía (Energy saving)”, pulse [] y [] para seleccionar “Operación ahorro de energía (Energy saving operation)” y, a continuación, pulse [Validar/Fijar]
- 2** Pulse [] y [] para seleccionar “Operación ahorro de energía (Energy saving operation)” y, a continuación, pulse [Validar/Fijar]
- 3** Pulse [] y [] para seleccionar “ON (ON)” u “OFF (OFF)”
→ Para iniciar “Operación ahorro de energía (Energy saving operation)”, ajuste “Ratio de ahorro de energía (Energy saving ratio)”, “Tiempo de ahorro de energía (Energy saving time)” y “Programación ahorro energía (Energy saving schedule)”.
- 4** Pulse [Validar/Fijar]

▼ Ratio de ahorro de energía (Energy saving ratio)

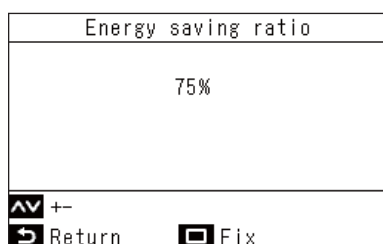
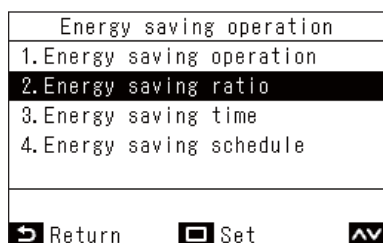

- 1** En la pantalla “Operación ahorro de energía (Energy saving operation)”, pulse [] y [] para seleccionar “Ratio de ahorro de energía (Energy saving ratio)” y, a continuación, pulse [Validar/Fijar]
- 2** Pulse [] y [] para cambiar los valores
→ Puede ajustarse una tasa de ahorro opcional dentro de un rango de 50 a 100 % en incrementos de 1 %.
Cuanto más bajo es el valor, más alto es el efecto de ahorro de energía sobre el funcionamiento.
- 3** Pulse [Validar/Fijar]
→ Cuando aparezca “”, regrese a la pantalla “Operación ahorro de energía (Energy saving operation)”.

NOTA

- Con “Operación ahorro de energía (Energy saving operation)”, los aires acondicionados funcionan con rendimiento reducido, de modo que puede que el enfriamiento (calentamiento) resulte insuficiente.
- Cuando hay conectados 2 controles remotos no pueden hacerse ajustes en el “Esclavo control remoto (Follower remote controller)”.
- Antes de ajustar “Operación ahorro de energía (Energy saving operation)”, ajuste el “Reloj (Clock)”. (La página 49)
- Es posible que este ajuste no pueda realizarse utilizando el control remoto, en función de los ajustes de la unidad exterior o el dispositivo de control central.
- El funcionamiento programado de ahorro de energía no se realiza si el reloj está parpadeando (no ajustado).
- Una tasa de ahorro opcional del 100 % es un funcionamiento normal.
- Cuando se ajusta “Operación ahorro de energía (Energy saving operation)”, se muestra “” en la pantalla.





▼ Configuración Tiempo de ahorro de energía (Energy saving time)

Energy saving operation	
1. Energy saving operation	
2. Energy saving ratio	
3. Energy saving time	
4. Energy saving schedule	

Return Set AV

Energy saving time	
● Always	
Schedule	

Return Fix AV

- 1 En la pantalla “Operación ahorro de energía (Energy saving operation)”, pulse [] y [] para seleccionar “Tiempo de ahorro de energía (Energy saving time)” y, a continuación, pulse [ Validar/Fijar]
- 2 Pulse [] y [] para seleccionar “Siempre (Always)” u “Programación (Schedule)”

Siempre (Always)	Ajusta la misma tasa de ahorro durante todo el día.
Programación (Schedule)	Ajusta tasas de ahorro, y si se desea activar el ahorro, para cada hora.

- 3 Pulse [ Validar/Fijar]

→ Vuelve a la pantalla “Operación ahorro de energía (Energy saving operation)”.

▼ Programación ahorro energía (Energy saving schedule)

Energy saving operation	
1. Energy saving operation	
2. Energy saving ratio	
3. Energy saving time	
4. Energy saving schedule	









Return Set AV

Energy saving schedule	
1. --:-- --:-- **%	
2. --:-- --:-- **%	
3. --:-- --:-- **%	
4. --:-- --:-- **%	

AV +- <> Return Fix

Energy saving schedule	
1. 08:00 - 12:00 75%	
2. 12:00 - 13:00 50%	
3. 13:00 - 17:00 75%	
4. 19:00 - 08:00 50%	

AV +- <> Return Fix

- 1 En la pantalla “Operación ahorro de energía (Energy saving operation)”, pulse [] y [] para seleccionar “Programación ahorro energía (Energy saving schedule)” y, a continuación, pulse [ Validar/Fijar]
→ Si no se muestra el reloj, vaya a la pantalla “Reloj (Clock)”. (La página 49)
- 2 Pulse [] y [] para cambiar la hora y la tasa de ahorro
→ Pulse [] y [] para elegir el elemento que desee cambiar.
- 3 Pulse [ Validar/Fijar]
→ Vuelve a la pantalla “Operación ahorro de energía (Energy saving operation)”.

NOTA

- La proporción de ahorro para “Siempre (Always)” es el valor ajustado para “Ratio de ahorro de energía (Energy saving ratio)”.
- Las horas ajustadas para el programa de ahorro de energía pueden ir de 0:00 a 23:50 en incrementos de 10 minutos.
- Los ratios de ahorro para el programa de ahorro de energía pueden seleccionarse entre “75%”, “50%” o “0% (OFF (OFF))”.
* “75%” es el valor ajustado para “Ratio de ahorro de energía (Energy saving ratio)”.
- Antes de ajustar el “Programación ahorro energía (Energy saving schedule)”, ajuste “Reloj (Clock)”. (La página 49)
- La visualización del nivel de energía operativo y la tasa de ahorro puede no estar en proporción en función del estado de funcionamiento.
- Si se ajustan diferentes tasas de ahorro en el mismo periodo de tiempo, para el funcionamiento se usa la tasa de ahorro más baja.

Estab. límite rango temp. (Set temp. range limit)

Los ajustes de rango de temperatura pueden ajustarse individualmente para los modos de funcionamiento.

Energy saving (1/2)	
1. Energy saving operation	<OFF>
2. Set temp. range limit	
3. Return back	<OFF>
Return	Set

Set temp. range limit		
	Minimum	Maximum
Cool	18°C	29°C
Heat	18°C	29°C
Dry	18°C	29°C
Auto	18°C	29°C
+-		
Return	Fix	

1 En la pantalla “Ahorro de energía (Energy saving)”, pulse [] y [] para seleccionar “Estab. límite rango temp. (Set temp. range limit)” y, a continuación, pulse [Validar/Fijar]

2 Pulse [] y [] para cambiar la temperatura

→ Pulse [] y [] para elegir el elemento que desee cambiar.

3 Pulse [Validar/Fijar]

→ Vuelve a la pantalla “Ahorro de energía (Energy saving)”.

NOTA**Cuando se muestra “Error (Error)”**

- En cualquiera de los modos de funcionamiento, si la temperatura de límite superior es más baja que la temperatura de límite inferior, o si la temperatura de límite inferior es superior a la temperatura de límite superior, cuando se pulsa [Validar/Fijar], se muestra “Error (Error)”. Pulse [Volver (Return)] mientras se muestre o déjelo 10 segundos para volver al estado anterior a pulsar [Validar/Fijar].

Prioridad de “Estab. límite rango temp. (Set temp. range limit)”

- Cuando haya 2 controles remotos conectados, alinee los ajustes en los 2 controles remotos para usarlos.
- En los siguientes casos, el funcionamiento puede estar fuera del “Estab. límite rango temp. (Set temp. range limit)”.
 - 1) Si “Estab. límite rango temp. (Set temp. range limit)” es diferente en los 2 controles remotos que están conectados.
 - 2) Si se ajusta una temperatura desde el dispositivo de control central que excede “Estab. límite rango temp. (Set temp. range limit)”.

Volver (Return back)

Incluso si cambia la temperatura establecida, volverá a “Temp. retorno (frío) (Return temp.(Cool))” o “Temp. retorno (calor) (Return temp.(Heat))” en “Tiempo de retorno (Return time)” previamente ajustado.

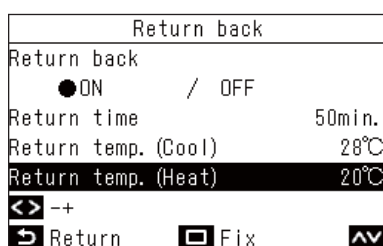
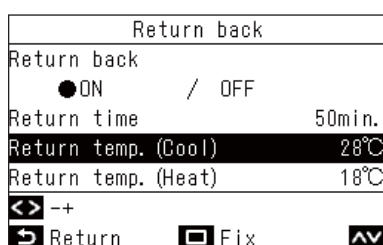
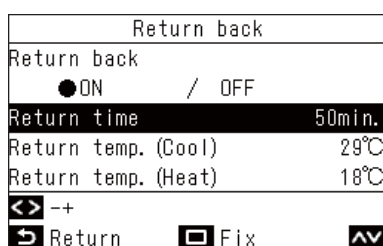
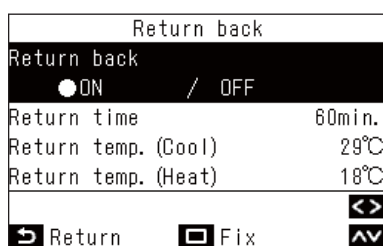
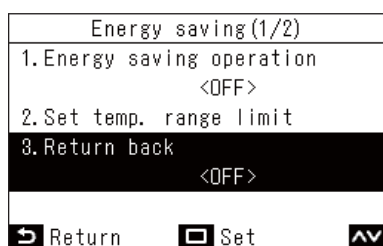

- 1** En la pantalla “Ahorro de energía (Energy saving)”, pulse [] y [] para seleccionar “Volver (Return back)” y, a continuación, pulse [Validar/Fijar]
- 2** Pulse [] y [] para seleccionar “Volver (Return back)”
- 3** Pulse [] para seleccionar “ON (ON)”
→ Si selecciona “OFF (OFF)”, el ajuste no se realiza.
- 4** Pulse [] y [] para seleccionar “Tiempo de retorno (Return time)” y, a continuación, pulse [] y [] para cambiar el tiempo
→ Puede ajustar de 10 a 120 minutos en incrementos de 10 minutos.
- 5** Pulse [] y [] para seleccionar “Temp. retorno (frío) (Return temp.(Cool))” o “Temp. retorno (calor) (Return temp.(Heat))” y, a continuación, pulse [] y [] para cambiar la temperatura ajustada
- 6** Pulse [Validar/Fijar]
→ Vuelve a la pantalla “Ahorro de energía (Energy saving)”.

NOTA

Cuando hay conectados 2 controles remotos no pueden hacerse ajustes en el “Esclavo control remoto (Follower remote controller)”.

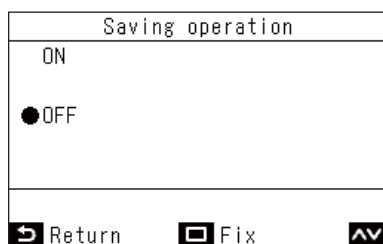
Func. Ahorro (Saving operation)

- 1** En la pantalla “Ahorro de energía (Energy saving)”, pulse [] y [] para seleccionar “Func. Ahorro (Saving operation)” y, a continuación, pulse [Validar/Fijar]
- 2** Pulse [] para seleccionar “ON (ON)”
→ Si selecciona “OFF (OFF)”, el ajuste no se realiza.
- 3** Pulse [Validar/Fijar]
→ Vuelve a la pantalla “Ahorro de energía (Energy saving)”.

NOTA

- El confort de una habitación se determina a partir de datos como la temperatura de la habitación, la velocidad del ventilador y la temperatura exterior, que se promedian durante los últimos 20 minutos para ajustar automáticamente la temperatura establecida dentro de un rango para que el confort no fluctúe de forma extrema.
- A continuación se muestra el rango de temperatura para la compensación automática.
“Frío (Cool)”: de +1,5°C a -1,0°C
“Calor (Heat)”: de -1,5°C a +1,0°C
La visualización de la temperatura ajustada en el control remoto no cambia.
- Cuando el modo de funcionamiento está en “Frío (Cool)”, “Calor (Heat)” o “Auto (Auto)”, se ajusta “Func. Ahorro (Saving operation)”.
“Func. Ahorro (Saving operation)” no puede usarse, dependiendo de la unidad interior que está conectada.
- Cuando hay conectados 2 controles remotos no pueden hacerse ajustes en el “Esclavo control remoto (Follower remote controller)”.
- Cuando se ajusta “Func. Ahorro (Saving operation)”, se muestra “” en la pantalla del control remoto.

■ 9. Monitorización (Monitor)

Puede comprobar las condiciones de funcionamiento actuales.

Menu (2/3)	
6.	Filter sign reset
7.	Auto grille
8.	Energy saving
9.	Monitor
10.	Initial setting

Monitor		
(1)	Set temp.	27°C
(2)	Control temp.	23°C
(3)	Outdoor temp.	35°C
(4)	Filter remaining hour	1250
(5)	Total running hour	38

1 En “Menú (Menu)” (La página 19), seleccione “Monitorización (Monitor)” y pulse [Validar/Fijar]

2 Pulse [] y [] para cambiar las páginas

- (1) Muestra la temperatura ajustada.
- (2) Muestra la temperatura ambiente de la toma de la unidad interior. Muestra el valor del sensor del control remoto cuando se ha ajustado el sensor del control remoto.
- (3) Muestra la temperatura ambiente de la toma de la unidad exterior.
- (4) Muestra el tiempo restante hasta que aparece la marca de verificación del filtro “”.
- (5) Muestra el total horas funcionam.

NOTA

Acerca del total horas funcionam

- El tiempo de funcionamiento de los aires acondicionados se calcula y muestra en el control remoto.
- El tiempo no se registra durante la operación de autolimpieza o la “Ventilación individual (Individual ventilation)”.

Acerca de la temperatura ambiente de la unidad exterior

- Muestra la temperatura ambiente de la toma de la unidad exterior.
- Esta puede ser diferente de la temperatura exterior real.





Otros

- Cuando se conectan varias unidades interiores como un grupo, se muestra el estado de la unidad principal.
- * Si no se acciona ningún botón en la pantalla “Monitorización (Monitor)” durante 60 segundos, vuelve la pantalla “Menú (Menu)”.

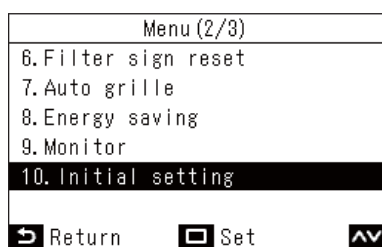
■ 10. Configuración inicial (Initial setting)

Realice la configuración inicial del control remoto.



- 1** En “Menú (Menu)” (La página 19), seleccione “Configuración inicial (Initial setting)” y pulse [ Validar/Fijar]
- 2** Pulse [] y [] para seleccionar un elemento
- 3** Pulse [ Validar/Fijar]

Elemento	Descripción
1. Reloj (Clock)	Puede ajustar el año, el mes, la fecha y la hora.
2. Nombre de la sala (Name of room)	Consulte el Manual de instalación del Control remoto con cable.
3. Pantalla de configuración (Display setting)	Consulte el Manual de instalación del Control remoto con cable.
4. Contraste de pantalla (Screen contrast)	Puede ajustarse el contraste de la LCD.
5. Iluminación de fondo LED (Light & LED)	El LED de funcionamiento y la retroiluminación de la pantalla LCD pueden apagarse de manera permanente.
6. Sonido (Sound)	Puede desactivarse el sonido de las operaciones de los botones.
7. Bloqueo de teclado (Key lock)	Pueden bloquearse las operaciones de los botones.
8. Configuración de contraseña (Password setting)	Consulte el Manual de instalación del Control remoto con cable.
9. Maestro/Esclavo (Header/Follower)	Consulte el Manual de instalación del Control remoto con cable.
10. Idioma (Language)	Consulte el Manual de instalación del Control remoto con cable.
11. Mant. pulsado durante 4 seg. (Press & hold 4 sec.)	Consulte el Manual de instalación del Control remoto con cable.
12. Verano (Summer time)	Consulte el Manual de instalación del Control remoto con cable.
13. Sincronizar reloj (Clock synchronisation)	Consulte el Manual de instalación del Control remoto con cable.
14. Bluetooth (Bluetooth)	Consulte el Manual del propietario de la función Bluetooth®.

Reloj (Clock)

Puede configurar el año, el mes, el día y la hora.

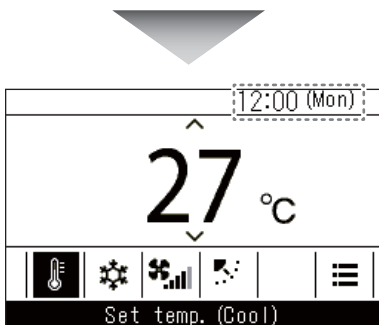
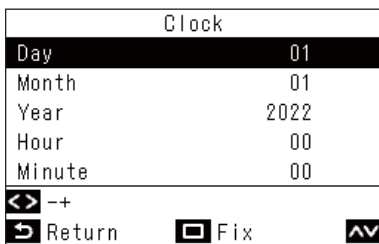
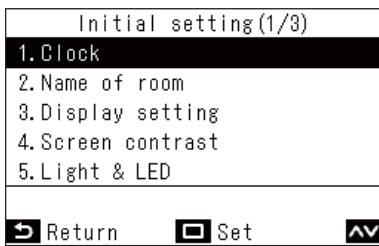

1 En la pantalla “Configuración inicial (Initial setting)”, pulse [] y [] para seleccionar “Reloj (Clock)” y, a continuación, pulse [Validar/Fijar]

2 Pulse [] y [] para cambiar el año, el mes, la fecha y la hora
→ Pulse [] y [] para acceder al elemento que desea cambiar.

3 Pulse [Validar/Fijar]
→ Regrese a la pantalla “Configuración inicial (Initial setting)”.

Una vez finalizados los ajustes, la hora y el día aparecerán indicados en la parte superior derecha de la pantalla principal.

NOTA

- Use el mismo procedimiento para cambiar un “Reloj (Clock)” que haya sido ajustado.
- El año, el mes y el día pueden establecerse desde el 1 de enero del 2022 al 31 de diciembre del 2099.
- Si se pierden los datos del reloj, como por ejemplo debido a un apagón, la visualización del reloj parpadea. En caso de apagón, la hora se mantiene durante aproximadamente 3 días.
- La precisión del reloj tiene una desviación mensual media de +/- 60 segundos.

Contraste de pantalla (Screen contrast)

Puede ajustar el contraste de la pantalla LCD.

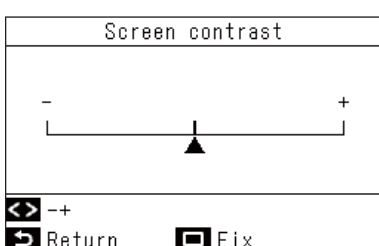
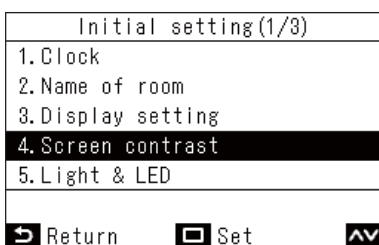

1 En la pantalla “Configuración inicial (Initial setting)”, pulse [] y [] para seleccionar “Contraste de pantalla (Screen contrast)” y, a continuación, pulse [Validar/Fijar]

2 Pulse [] y [] para seleccionar el valor que desee cambiar

3 Pulse [Validar/Fijar]
→ Regrese a la pantalla “Configuración inicial (Initial setting)”.

NOTA

Está ajustado al valor central como ajuste de fábrica.

Iluminación de fondo LED (Light & LED)

Seleccione si desea habilitar la iluminación del LED de funcionamiento y la retroiluminación de la pantalla LCD.

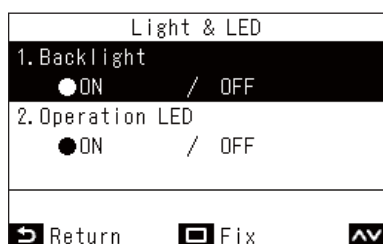

- 1** En la pantalla “Configuración inicial (Initial setting)”, pulse [] y [] para seleccionar “Iluminación de fondo LED (Light & LED)” y, a continuación, pulse [Validar/Fijar]
- 2** Pulse [] y [] para seleccionar el elemento que desea cambiar
- 3** Pulse [] y [] para seleccionar “ON (ON)” u “OFF (OFF)”
- 4** Pulse [Validar/Fijar]
→ Regrese a la pantalla “Configuración inicial (Initial setting)”.

NOTA

Están ajustados a “ON (ON)” como ajustes de fábrica.

Sonido (Sound)

Puede ajustar el sonido de las operaciones de botón en el control remoto.

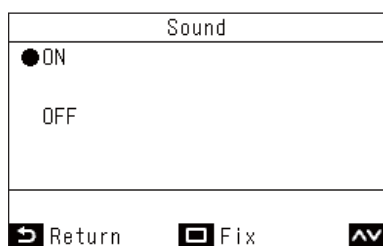
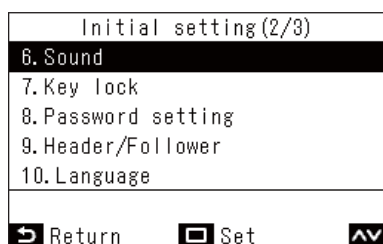

- 1** En la pantalla “Configuración inicial (Initial setting)”, pulse [] y [] para seleccionar “Sonido (Sound)” y, a continuación, pulse [Validar/Fijar]
- 2** Pulse [] y [] para seleccionar “ON (ON)” o “OFF (OFF)”
- 3** Pulse [Validar/Fijar]
→ Regrese a la pantalla “Configuración inicial (Initial setting)”.

NOTA

- Al llevar a cabo operaciones en el “Menú (Menu)” no se emite ningún sonido.
- Están ajustados a “ON (ON)” como ajustes de fábrica.

Bloqueo de teclado (Key lock) (Seleccionar operaciones que desee bloquear)

Puede seleccionar operaciones a bloquear usando el bloqueo de operaciones. (La página 63)

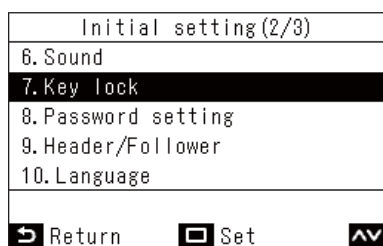

1 En la pantalla “Configuración inicial (Initial setting)”, pulse [] y [] para seleccionar “Bloqueo de teclado (Key lock)” y, a continuación, pulse [Validar/Fijar]

2 Pulse [] y [] para seleccionar el elemento que desea cambiar

3 Pulse [] y [] para seleccionar “Bloquear (Lock)” o “Desbloquear (Unlock)”

4 Pulse [Validar/Fijar]

→ Regrese a la pantalla “Configuración inicial (Initial setting)”.

→ Para bloquear operaciones, mantenga pulsado en la pantalla principal [Volver (Return)] durante más de 4 segundos. (La página 63)

NOTA

- Están ajustados a “Bloquear (Lock)” como ajustes de fábrica.
- Al visualizar los códigos de comprobación, todos los bloqueos de las operaciones se liberan.

- Si selecciona “Bloquear (Lock)” para “ALL (ALL)”, todos los elementos de operación se bloquean, independientemente de los otros elementos seleccionados.
- Incluso si selecciona “Desbloquear (Unlock)” para “ALL (ALL)”, la operación de “Dirección del viento (Wind direction)” y [Menú (Menu)] se bloquea.
- Si selecciona “Desbloquear (Unlock)” para “ALL (ALL)”, las operaciones para las cuales “Bloquear (Lock)” está seleccionado en “Dirección del viento (Wind direction)” y [Menú (Menu)], así como “ON/OFF (ON/OFF)”, “Estab temp (Set temp.)”, “Modo (Mode)” y “Veloc. vent. (Fan Speed)” se bloquean.

Elementos de ajuste	Configuración	Operación bloqueada						
		ON/OFF (ON/OFF)	Estab temp (Set temp.)	Modo (Mode)	Veloc. vent. (Fan Speed)	Dirección del viento (Wind direction)	Menú (Menu)	Otro ajuste (Other setting)
ALL (ALL)	Bloquear (Lock)	✓	✓	✓	✓	✓	✓	✓
	Desbloquear (Unlock)					✓	✓	✓
ON/OFF (ON/OFF)	Bloquear (Lock)	✓				✓	✓	✓
Estab temp (Set temp.)	Bloquear (Lock)		✓			✓	✓	✓
Modo (Mode)	Bloquear (Lock)			✓		✓	✓	✓
Veloc. vent. (Fan Speed)	Bloquear (Lock)				✓	✓	✓	✓

11. Ventilación (Ventilation)

Puede ajustar que la ventilación se conecte a los aires acondicionados.

NOTA

- Esta función puede no estar disponible, dependiendo del modelo de la unidad interior.
- Los elementos que no se pueden ajustar no se muestran, según el modelo.

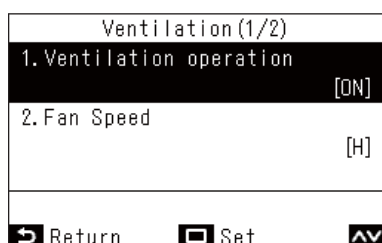

- 1 En “Menú (Menu)” (La página 19), seleccione “Ventilación (Ventilation)” y pulse [Validar/Fijar]
- 2 Pulse [] y [] para seleccionar un elemento
- 3 Pulse [Validar/Fijar]

Elemento	Descripción
1. Ventilac.funcionamiento (Ventilation operation)	Ajuste “ON (ON)” u “OFF (OFF)” para la ventilación.
2. Veloc. vent. (Fan speed)	Seleccione “Veloc. vent. (Fan speed)”.
3. Modo (Mode)	Seleccione “Modo (Mode)”.
4. Ventilación apagada 24h (24h ventilation off)	Detenga el funcionamiento de la ventilación 24 horas.
5. Programador (Schedule timer)	Configure el horario de la ventilación. * Únicamente se puede ajustar cuando un intercambiador de calor aire-aire está conectado solo.

Ventilac.funcionamiento (Ventilation operation) (ON (ON) u OFF (OFF) para la ventilación)

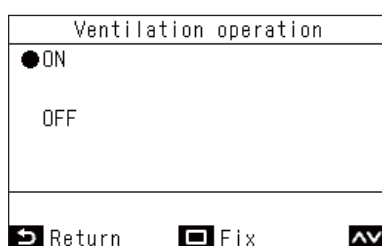

- 1 En la pantalla “Ventilación (Ventilation)”, pulse [] y [] para seleccionar “Ventilac.funcionamiento (Ventilation operation)” y, a continuación, pulse [Validar/Fijar]
- 2 Pulse [] y [] para seleccionar “ON (ON)” u “OFF (OFF)”
- 3 Pulse [Validar/Fijar]
→ Vuelve a la pantalla “Ventilación (Ventilation)”.

NOTA

- Si no se conecta ninguna unidad de ventilación, o si no se establecen los ajustes para habilitar las operaciones “Ventilación individual (Individual ventilation)”, se muestra “Imposible (Impossible)”.
- “Veloc. vent. (Fan speed)”, “Modo (Mode)” y “Ventilación apagada 24h (24h ventilation off)” solo pueden ajustarse cuando nuestro intercambiador de calor aire-aire de la serie VN-M*HE* o VN-*SY-E está conectado a su sistema. “Programador (Schedule timer)” solo se puede ajustar cuando nuestro intercambiador de aire-aire de la serie VN-*SY-E está conectado a su sistema. Para más información, consulte el Manual del propietario del intercambiador de calor aire-aire.
- Cuando se configura un ajuste para habilitar el funcionamiento de “Ventilación individual (Individual ventilation)” con un intercambiador de calor aire-aire conectado distinto del de la serie VN-M*HE*, se muestra “” en la pantalla de detalles durante la operación de ventilación.

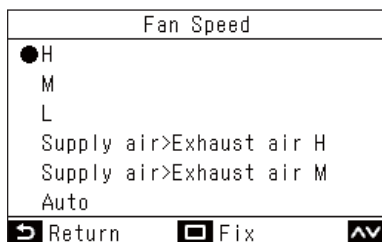
Veloc. vent. (Fan speed)

- 1** En la pantalla “Ventilación (Ventilation)”, pulse [] y [] para seleccionar “Veloc. vent. (Fan speed)” y a continuación, pulse []
- 2** Pulse [] y [] para seleccionar “Veloc. vent. (Fan speed)”
- 3** Pulse []
→ Vuelve a la pantalla “Ventilación (Ventilation)”.

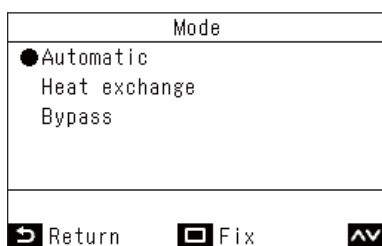
Modo (Mode)

- 1** En la pantalla “Ventilación (Ventilation)”, pulse [] y [] para seleccionar “Modo (Mode)” y a continuación, pulse []
- 2** Pulse [] y [] para seleccionar “Modo (Mode)”
- 3** Pulse []
→ Vuelve a la pantalla “Ventilación (Ventilation)”.

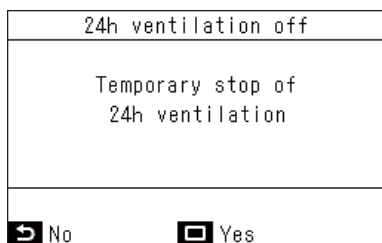
Ventilación apagada 24h (24h ventilation off)

- 1** En la pantalla “Ventilación (Ventilation)”, pulse [] y [] para seleccionar “Ventilación apagada 24h (24h ventilation off)” y a continuación, pulse []
→ Aparecerá una ventana para confirmar.
- 2** Pulse []
→ Vuelve a la pantalla “Ventilación (Ventilation)”.

Programador (Schedule timer)

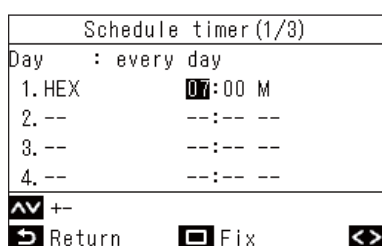
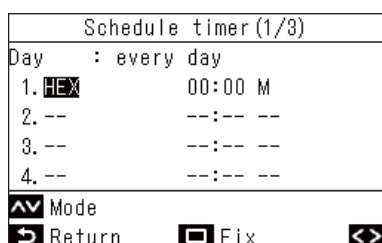
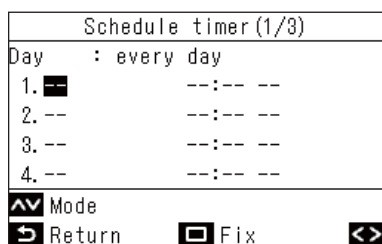
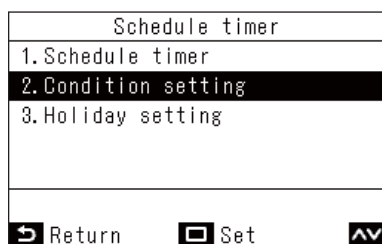

- 1 En la pantalla “Ventilación (Ventilation)”, pulse [] y [] para seleccionar “Programador (Schedule timer)” y a continuación, pulse [Validar/Fijar]
- 2 Pulse [] y [] para seleccionar “Configurar condiciones (Condition setting)” y a continuación, pulse [Validar/Fijar]
- 3 Pulse [] y [] para seleccionar “Todos los días (every day)” y a continuación, pulse [Menú (Menu)]
- 4 Pulse [Validar/Fijar]
- 5 Pulse [] y [] para seleccionar “--” (no ajustado), “ON (ON)”, “OFF (OFF)” o un modo de ventilación
- 6 Pulse [] para seleccionar la hora de inicio y la velocidad del ventilador
→ Si se muestra “--” (no ajustado), no se pueden ajustar la velocidad y la hora del ventilador.
- 7 Pulse [] y [] para cambiar la hora y la velocidad del ventilador
→ Pulse [] para elegir un elemento que desee cambiar.
- 8 Pulse [] para pasar al siguiente patrón
→ Pueden ajustarse hasta 8 patrones.
→ Haga los ajustes en los pasos 5 a 7 para ajustar cada patrón.
- 9 Pulse [Validar/Fijar]
→ Aparece una ventana para confirmar los cambios.
- 10 Pulse [Validar/Fijar]
→ Vuelve a la pantalla “Programador (Schedule timer)”.

NOTA

- Los elementos que se muestran varían en función del ajuste del modelo del intercambiador de calor aire-aire.
- Para más detalles sobre el ajuste de “Semana (week)”, consulte <Semana (week) (Diferente programa cada día de la semana)>. (La página 32)

■ 12. Enfriamiento suave (Soft Cooling)

Realiza ajustes para cambiar a operaciones “Enfriamiento suave (Soft Cooling)” para reducir la sensación de corriente de aire, cuando se ha ajustado “Frío (Cool)”, corrigiendo el ángulo de la lama y reduciendo el rendimiento.

NOTA

Esta función puede no estar disponible, dependiendo del modelo de la unidad interior.

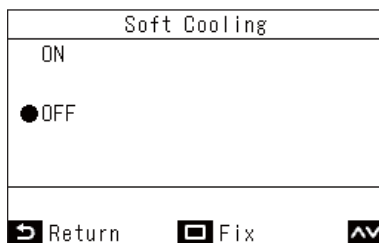
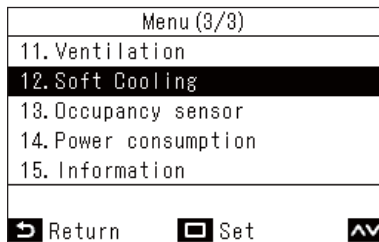

- 1** En “Menú (Menu)” (La página 19), seleccione “Enfriamiento suave (Soft Cooling)” y pulse [Validar/Fijar]
- 2** Pulse [^] y [v] para seleccionar “ON (ON)” u “OFF (OFF)”
- 3** Pulse [Validar/Fijar]
→ Vuelve a “Menú (Menu)”.

NOTA

- Con la operación “Enfriamiento suave (Soft Cooling)”, la operación se realiza reduciendo el rendimiento de los aires acondicionados, de modo que puede que el enfriamiento resulte insuficiente.
- Para los modelos en los que “Enfriamiento suave (Soft Cooling)” no está disponible, se mostrará el mensaje “Sin función (No function)”.
- En los modelos que no puede ajustar la dirección del aire, el aire acondicionado funciona con un rendimiento reducido.
- Cuando se realiza la operación “Enfriamiento suave (Soft Cooling)”, se muestra “ v” en la pantalla.

■ 13. Sensor de ocupación (Occupancy sensor)

El Sensor de ocupación, que se vende por separado, puede determinar si hay gente o no presente, y ajustar automáticamente el funcionamiento de ahorro de energía cuando no hay nadie presente.

NOTA

Esto solo puede usarse cuando se conecta el Sensor de ocupación, que se vende por separado.

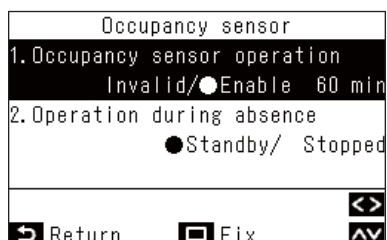

- 1 En “Menú (Menu)” (La página 19), seleccione “Sensor de ocupación (Occupancy sensor)” y pulse [Validar/Fijar]

Elemento	Descripción
Operación sensor ocupación (Occupancy sensor operation)	Ajuste el sensor de movimiento a “Inactivo (Invalid)” o “Activo (Enable)”; si se ha ajustado “Activo (Enable)”, decida el periodo de tiempo hasta que el sensor determine que no hay nadie presente. El ajuste predeterminado de fábrica del tiempo para determinar que no hay nadie presente es “60 min (min)”, pero pueden establecerse ajustes de “Inactivo (Invalid)”, “30 min (min)”, “60 min (min)”, “90 min (min)”, “120 min (min)” o “150 min (min)”.
Funcionamiento desocupado (Operation during absence)	Decida el funcionamiento de los aires acondicionados cuando no haya nadie presente. (Están ajustados a “En espera (Standby)” como ajustes de fábrica.) “En espera (Standby)”: modo de circulación (termo apagado) “Parado (Stopped)”: detiene el funcionamiento de los aires acondicionados

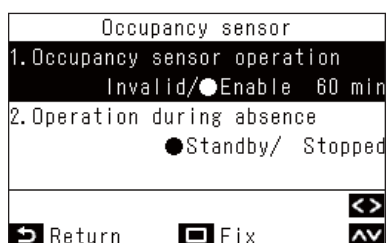

- 2 Pulse [] y [] para seleccionar “Sensor de ocupación (Occupancy sensor)”
- 3 Pulse [] y [] para seleccionar “Inactivo (Invalid)” o “Activo (Enable)”, cuando se seleccione “Activo (Enable)”, seleccione el tiempo para determinar que no hay nadie presente
- 4 Pulse [] y [] para seleccionar “Funcionamiento desocupado (Operation during absence)”
- 5 Pulse [] y [] para seleccionar “En espera (Standby)” u “Parado (Stopped)”
- 6 Pulse [Validar/Fijar]
→ Vuelve a “Menú (Menu)”.

NOTA

Si Sensor de ocupación no está conectado, se muestra “Sin función (No function)”.

■ 14. Consumo de energía (Power consumption)

El consumo de energía se muestra en un gráfico. (Es posible que no se muestre dependiendo de los modelos.)

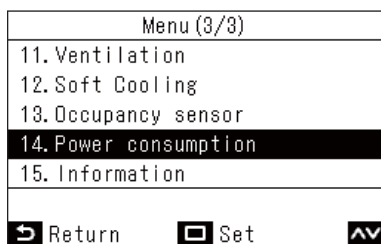

1 En “Menú (Menu)” (La página 19), seleccione “Consumo de energía (Power consumption)” y pulse [Validar/Fijar]

2 Pulse [<] y [>] para seleccionar el tipo de gráfico que se mostrará

→ Los tipos de gráficos se explican a continuación.

3 Después de confirmar el gráfico, pulse [Volver (Return)]

→ Vuelve a “Menú (Menu)”.

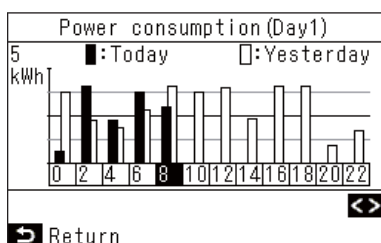

“Día (Day)1”

Muestra los datos de hoy y de ayer.

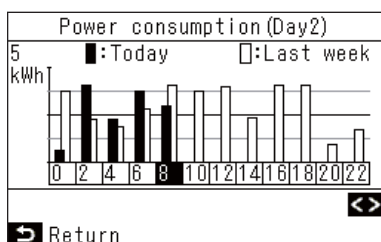

“Día (Day)2”

Muestra los datos del mismo día de la semana de hoy y de la semana pasada.

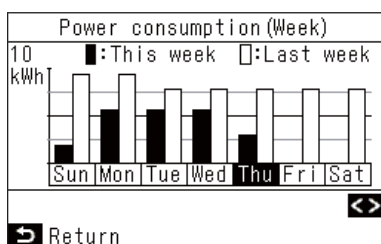

“Semana (Week)”

Muestra los datos de esta semana y de la semana pasada.

NOTA

- Esta función sólo puede utilizarse con las unidades interiores y exteriores correspondientes.
Esta función no está disponible si el grupo de equipos conectados al control remoto incluye un modelo no compatible, un intercambiador de calor aire-aire o una unidad de ventilación. Se muestra el mensaje "Sin función (No function)".
- Los datos del gráfico se actualizan cada 30 minutos.
- El consumo de energía mostrado es sólo una estimación, ya que se calcula de forma sencilla. A veces puede diferir del resultado calculado por el medidor de potencia.
- No utilice los valores de la pantalla para considerar la potencia contratada y calcular la carga de energía.
- Los datos se muestran en ese momento durante el periodo de verano.
- Cuando se produce un fallo de alimentación, no se mostrarán los datos de hasta 30 minutos antes del fallo.
- Cuando se comprueban y/o cambian los datos de ajuste de la unidad interior, es posible que no se muestren los datos de ese periodo de tiempo.
- Cuando se conectan dos controles remotos, la función de visualización no está disponible con "Esclavo control remoto (Follower remote controller)".
- Antes de utilizar "Consumo de energía (Power consumption)", haga "Reloj (Clock)". (La página 49)
- Si no pulsa ningún botón durante 60 segundos, la pantalla regresa al "Menú (Menu)".

■ 15. Información (Information)

Comprobación de Información del modelo (Model information)

Puede confirmar la información relativa a los nombres de los modelos y los números de serie.

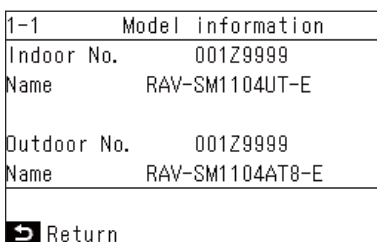
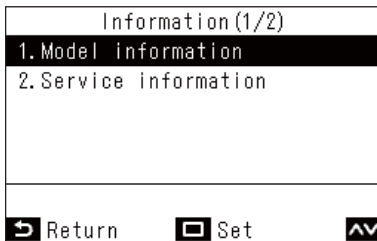

1 En “Menú (Menu)” (La página 19), seleccione “Información (Information)” y pulse [Validar/Fijar]

2 Pulse [^] y [v] para seleccionar “Información del modelo (Model information)” y, a continuación, pulse [Validar/Fijar]

Cuando se realiza el control central

El siguiente mensaje aparece durante 5 segundos si pulsa un botón de funcionamiento que se ha bloqueado debido a un bloqueo de operación mediante el control central.

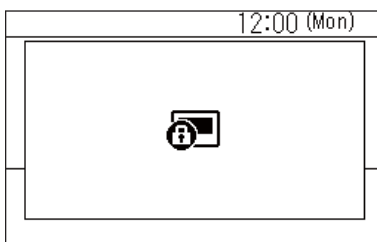

Bloqueos de operación aplicados mediante el control central

- Prohibir detener operaciones
- Prohibir el cambio de modos de funcionamiento
- Prohibir el cambio de temperaturas de ajuste
- No se permite cambiar la velocidad del ventilador

Otros

■ Ajustes de temperatura individual para “Frío (Cool)” y “Calor (Heat)” en modos de funcionamiento automático (punto de ajuste dual)

Con la configuración del punto de ajuste dual, puede establecer ajustes de temperatura individuales para las operaciones “Frío (Cool)” y “Calor (Heat)” para ajustar la temperatura interior. Para usarlo, pida a su distribuidor que lo ajuste.

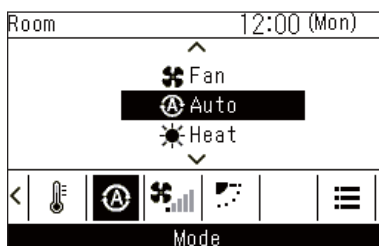

- 1** Pulse [<] y [>] para cambiar a la pantalla “Modo (Mode)”
- 2** Pulse [^] y [v] para seleccionar “Auto (Auto)”
- 3** Pulse [<] y [>] para cambiar a la pantalla “Estab temp (Set temp.)”

- 4** Pulse [Validar/Fijar]

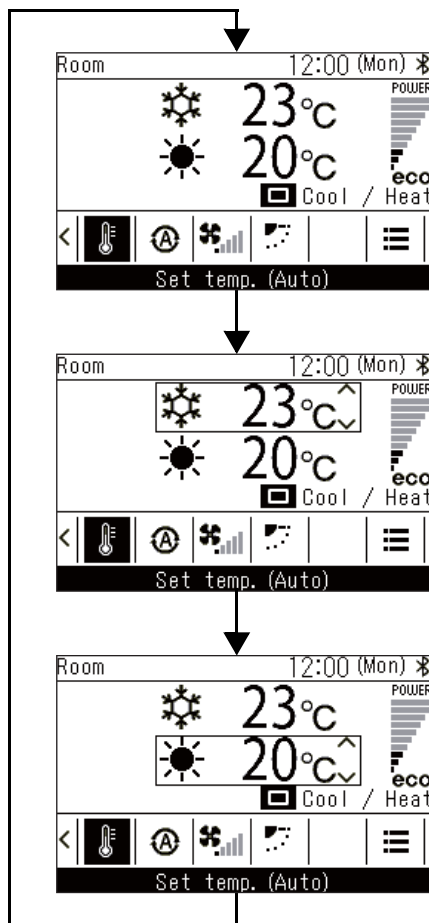

“Frío (Cool)”

- 5** Pulse [Validar/Fijar]
- 6** Pulse [^] y [v] para cambiar el ajuste de temperatura para “Frío (Cool)”

“Calor (Heat)”

- 7** Pulse [Validar/Fijar]
- 8** Pulse [^] y [v] para cambiar el ajuste de temperatura para “Calor (Heat)”

■ Cuando se conectan varias unidades como un grupo (conexión de grupo)

Puede conectar varias unidades interiores como 1 grupo y manejar las unidades interiores del grupo desde los controles remotos 1 o 2 conectados al grupo. (Conexión de grupo)

Cuando hay una conexión de grupo, puede ajustar “Lama individual (Individual louver)”, “Tipo de swing (Swing type)”, “Bloqueo de la lama (Louver lock)”, “Rejilla automática (Auto grille)” y “Información del modelo (Model information)” por separado para cada unidad interior.

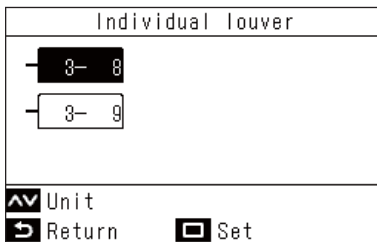

1 En “Menú (Menu)” (La página 19), seleccione “Dirección del viento (Wind direction)”, “Lama individual (Individual louver)”, “Tipo de swing (Swing type)”, “Bloqueo de la lama (Louver lock)” o “Rejilla automática (Auto grille)” y pulse [ Validar/Fijar]

2 Pulse [] y [] para seleccionar una unidad

3 Pulse [ Validar/Fijar]



→ Pulse [ Validar/Fijar] para abrir la pantalla de ajustes de cada unidad.

4 Consulte lo siguiente para ajustar la configuración de cada unidad

“Lama individual (Individual louver)” (La página 22)
 “Tipo de swing (Swing type)” (La página 23)
 “Bloqueo de la lama (Louver lock)” (La página 24)
 “Rejilla automática (Auto grille)” (La página 40)
 “Información del modelo (Model information)” (La página 59)

5 Pulse [ Volver (Return)]

→ Pulse [ Volver (Return)] para volver a la pantalla anterior.

→ Para “Tipo de swing (Swing type)”, “Bloqueo de la lama (Louver lock)” y “Rejilla automática (Auto grille)”, cuando pulsa [ Volver (Return)], aparece “”.

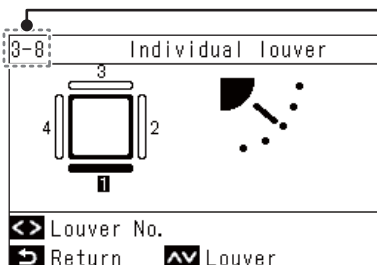

- El número (dirección) de la unidad seleccionada se muestra en la esquina superior izquierda. Esto no se muestra si se seleccionan todas las unidades.
- Para algunos ajustes no pueden seleccionarse todas las unidades.

■ Conecte y ponga en marcha la función Purificador de aire (Air purifier) de las unidades interiores

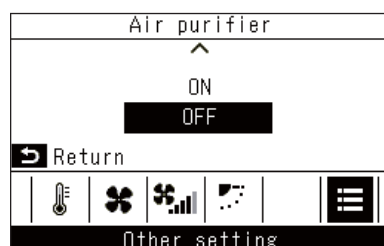
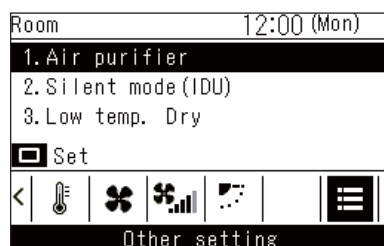

- 1** Pulse [<] y [>] para cambiar a la pantalla “Otro ajuste (Other setting)”
- 2** Pulse [^] y [v] para seleccionar “Purificador de aire (Air purifier)” y, a continuación, pulse [Ajustar/Aceptar]
→ Se muestra “ON (ON)” u “OFF (OFF)” para indicar el estado de la función.
- 3** Pulse [^] y [v] para seleccionar “ON (ON)” u “OFF (OFF)”, a continuación, pulse [↵ Volver (Return)]
→ Vuelve a la pantalla “Otro ajuste (Other setting)”.

■ Modo silencioso(U.Int.) (Silent mode(IDU))

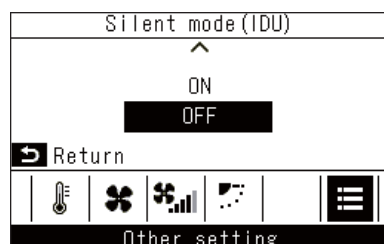

- 1** En la pantalla “Otro ajuste (Other setting)”, pulse [^] y [v] para seleccionar “Modo silencioso(U.Int.) (Silent mode(IDU))” y, a continuación, pulse [Ajustar/Aceptar]
→ Se muestra tanto si la función está en “ON (ON)” u “OFF (OFF)”.
- 2** Pulse [^] y [v] para seleccionar “ON (ON)” u “OFF (OFF)”, a continuación, pulse [↵ Volver (Return)]
→ Vuelve a la pantalla “Otro ajuste (Other setting)”.

■ Deshum. baja temp. (Low temp. Dry)

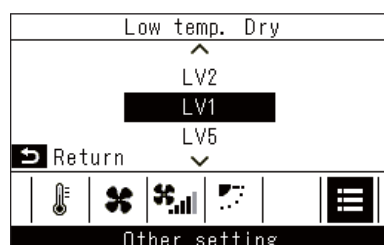

- 1** En la pantalla “Otro ajuste (Other setting)”, pulse [^] y [v] para seleccionar “Deshum. baja temp. (Low temp. Dry)” y, a continuación, pulse [Ajustar/Aceptar]
- 2** Pulse [^] y [v] para seleccionar un nivel y, a continuación, pulse [↵ Volver (Return)]
→ Vuelve a la pantalla “Otro ajuste (Other setting)”.

■ Bloquear operaciones (bloqueo de operaciones)

Puede bloquear operaciones para evitar operaciones incorrectas.

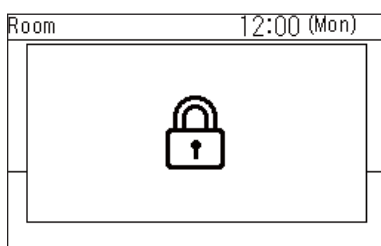
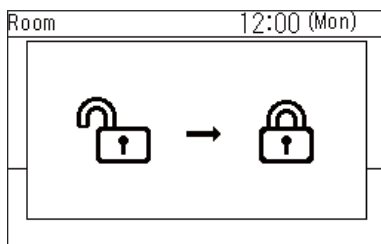

1 Mantenga pulsado [Volver (Return)] durante más de 4 segundos para bloquear operaciones

2 Mantenga pulsado [Volver (Return)] durante más de 4 segundos para desbloquear las operaciones bloqueadas

- Se pueden seleccionar operaciones bloqueadas. Para más detalles, consulte en <Bloqueo de teclado (Key lock) (Seleccionar operaciones que desee bloquear)>. (La página 51)

- Si se bloquea una operación, se muestra “”.

■ Función de autolimpieza

Esta función mantiene el interior de la unidad interior seco y limpio realizando operaciones de ventilación dentro de las unidades interiores después de las operaciones “Auto (Auto) (Frío (Cool))”, “Frío (Cool)” y “Deshum. (Dry)”.

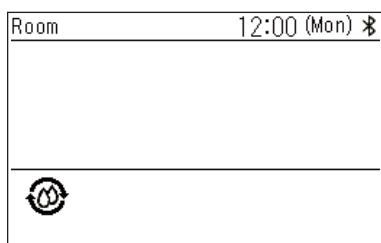

- El tiempo de la operación de limpieza automática varía en función del modelo. Consulte el Manual del propietario de la unidad interior.
- Para detener la operación de limpieza automática, pulse el botón [ON/OFF (ON/OFF)] y, a continuación, transcurridos más de 3 segundos de funcionamiento, pulse de nuevo [ON/OFF (ON/OFF)].
- Durante la operación de limpieza automática, se muestra “” en el control remoto. El LED de funcionamiento se apaga.

7 Mantenimiento

Desconecte la alimentación antes del mantenimiento.

PRECAUCIÓN

No controle la unidad con las manos mojadas
Si lo hace, podría provocar una descarga eléctrica.

■ Diariamente

Limpie el control remoto con un paño suave y seco. Si lo lava con agua podría provocar un mal funcionamiento.

■ Limpiar los filtros

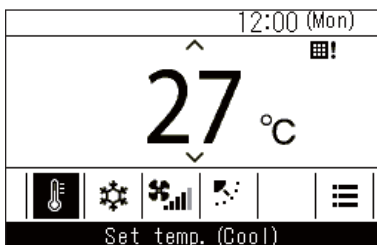

Cuando se muestre “!” en la visualización detallada, limpie los filtros. (La página 38)
(Esto no se muestra en la visualización simple).

- Los filtros obstruidos pueden disminuir la capacidad de enfriamiento y calentamiento.

8 Solución de problemas

■ Confirmar y comprobar

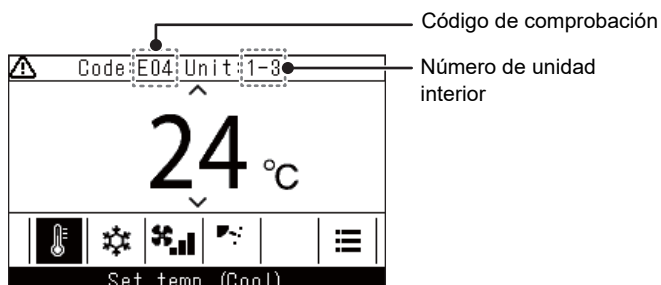

Cuando se produce un error en el aire acondicionado, el código de comprobación y el número de la unidad interior parpadean en la pantalla del control remoto.

* El código de comprobación solo se muestra durante el funcionamiento.

Cuando se muestran el código de comprobación y el número de unidad interior, al pulsar [Volver (Return)] se abre la pantalla "Comprobar (Check)".

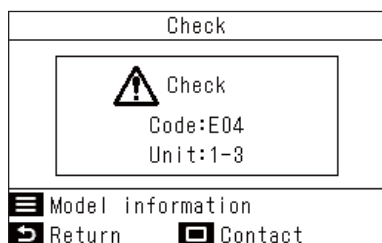

En la pantalla "Comprobar (Check)", pulse [Validar/Fijar] para ver los contactos. Pulse [Menú (Menu)] para ver "Información del modelo (Model information)".

■ Información de contacto para reparaciones

Puede consultar información de contacto para reparaciones.

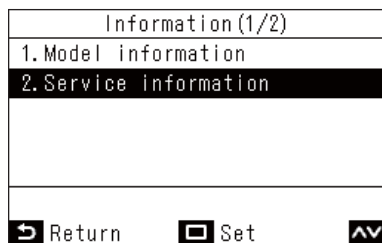

1 En la pantalla "Información (Information)", pulse [] y [] para seleccionar "Información SAT (Service information)" y, a continuación, pulse [Validar/Fijar]

Toshiba Carrier Corporation

336 TADEHARA, FUJI-SHI, SHIZUOKA-KEN 416-8521 JAPAN