

TOSHIBA

Leading Innovation >>>

ACONDICIONADOR DE AIRE (TIPO MULTI) Manual del propietario



Unidad exterior

Nombre del modelo:

Para uso comercial

<Modelo con bomba de calor>

MMY-MAP0806HT8P-E
MMY-MAP1006HT8P-E
MMY-MAP1206HT8P-E
MMY-MAP1406HT8P-E
MMY-MAP1606HT8P-E
MMY-MAP1806HT8P-E
MMY-MAP2006HT8P-E
MMY-MAP2206HT8P-E

<Modelo solo refrigeración>

MMY-MAP0806T8P-E
MMY-MAP1006T8P-E
MMY-MAP1206T8P-E
MMY-MAP1406T8P-E
MMY-MAP1606T8P-E
MMY-MAP1806T8P-E
MMY-MAP2006T8P-E
MMY-MAP2206T8P-E

MMY-MAP0806HT8JP-E
MMY-MAP1006HT8JP-E
MMY-MAP1206HT8JP-E
MMY-MAP1406HT8JP-E
MMY-MAP1606HT8JP-E
MMY-MAP1806HT8JP-E
MMY-MAP2006HT8JP-E
MMY-MAP2206HT8JP-E

MMY-MAP0806T8JP-E
MMY-MAP1006T8JP-E
MMY-MAP1206T8JP-E
MMY-MAP1406T8JP-E
MMY-MAP1606T8JP-E
MMY-MAP1806T8JP-E
MMY-MAP2006T8JP-E
MMY-MAP2206T8JP-E

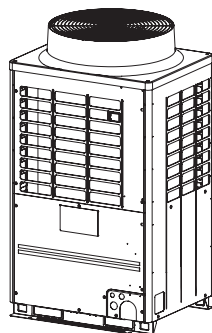

Translated instruction

Gracias por su compra del acondicionador de aire TOSHIBA.
Por favor lea atentamente este manual del propietario antes de usar el acondicionador de aire.

- Asegúrese de solicitar el "Manual del propietario" y el "Manual de instalación" al contratista (o distribuidor).
Petición al contratista o distribuidor
- Explique claramente el contenido del manual del propietario y entréguelo.

ADOPCIÓN DEL NUEVO REFRIGERANTE

Para evitar la destrucción de la capa de ozono, este acondicionador de aire adopta un nuevo refrigerante HFC (R410A) en lugar del refrigerante convencional R22.

Este aparato no debe ser usado por personas (adultos o niños) con su capacidad física, psíquica o sensorial reducida, ni por quienes no tengan los conocimientos y la experiencia necesarios, a menos que sean supervisados o instruidos acerca del uso del aparato por una persona responsable de su seguridad.

Contenido

1 Precauciones de seguridad	3
2 Nombres de las piezas de las unidades exterior e interior	7
3 Nombre y funciones de los componentes del control remoto.....	9
4 Operación básica.....	11
5 Funcionamiento con temporizador.....	12
6 Instalación	13
7 Notas sobre el funcionamiento y rendimiento.....	13
8 Dirección de las rejillas.....	14
9 Sugerencias para ahorrar energía y obtener un rendimiento comfortable.....	19
10 Mantenimiento	20
11 Resolución de problemas	21
12 Especificaciones.....	22

Lea atenta y completamente estas instrucciones que contienen información importante conforme a la Directiva de "Maquinaria" (Directiva 2006/42/EC), y asegúrese de entenderlas bien.







Denominación genérica: Aire acondicionado

Definición de instalador cualificado o técnico cualificado

El aparato de aire acondicionado deberá ser instalado, mantenido, reparado y desechado por un instalador cualificado o por una persona de servicio cualificada. Cuando se tenga que hacer cualquiera de estos trabajos, acuda a un instalador cualificado o a un técnico cualificado para que lo haga por usted. Un instalador cualificado o una persona de servicio cualificada es un agente con las cualificaciones y conocimientos descritos en la tabla de abajo.

Agente	Cualificaciones y conocimientos que debe tener el agente
<ul style="list-style-type: none"> • Instalador cualificado 	<ul style="list-style-type: none"> • El instalador cualificado es una persona que se dedica a la instalación, mantenimiento, traslado y retirada de los aparatos de aire acondicionado fabricados por Toshiba Carrier Corporation. Dicha persona habrá recibido formación relativa a la instalación, mantenimiento, traslado y retirada de aparatos de aire acondicionado fabricados por Toshiba Carrier Corporation, o, de otro modo, habrá sido instruida en dichas operaciones por otra u otras personas que hayan recibido formación en la materia y que por tanto posean amplios conocimientos relativos a dichas operaciones. • El instalador cualificado que esté autorizado para realizar los trabajos eléctricos propios de la instalación, traslado y retirada poseerá las cualificaciones relativas a dichos trabajos eléctricos, de conformidad con la legislación local vigente, y habrá recibido formación relativa a las tareas eléctricas a realizar en los aparatos de aire acondicionado fabricados por Toshiba Carrier Corporation, o, de otro modo, habrá sido instruido en dichas tareas por otra u otras personas que hayan recibido formación en la materia y que por tanto posean amplios conocimientos relativos a dichas operaciones. • El instalador cualificado que esté autorizado para realizar los trabajos de canalización y manejo del refrigerante propios de la instalación, traslado y retirada poseerá las cualificaciones relativas a dichos trabajos de canalización y manejo del refrigerante, de conformidad con la legislación local vigente, y habrá recibido formación relativa a las tareas de canalización y uso del refrigerante a realizar en los aparatos de aire acondicionado fabricados por Toshiba Carrier Corporation, o, de otro modo, habrá sido instruido en dichas tareas por otra u otras personas que hayan recibido formación en la materia y que por tanto posean amplios conocimientos relativos a dichas operaciones. • El instalador cualificado que esté autorizado para trabajar en alturas habrá recibido formación relativa a la realización de trabajos en altura con los aparatos de aire acondicionado fabricados por Toshiba Carrier Corporation, o, de otro modo, habrá sido instruido en dichas tareas por otra u otras personas que hayan recibido formación en la materia y que por tanto posean amplios conocimientos relativos a dichos trabajos.
<ul style="list-style-type: none"> • Técnico cualificado 	<ul style="list-style-type: none"> • La persona de mantenimiento cualificado es una persona que se dedica a la instalación, reparación, mantenimiento, traslado y retirada de los aparatos de aire acondicionado fabricados por Toshiba Carrier Corporation. Dicha persona habrá recibido formación relativa a la instalación, reparación, mantenimiento, traslado y retirada de aparatos de aire acondicionado fabricados por Toshiba Carrier Corporation, o, de otro modo, habrá sido instruida en dichas operaciones por otra u otras personas que hayan recibido formación en la materia y que por tanto posean amplios conocimientos relativos a dichas operaciones. • La persona de mantenimiento cualificada que esté autorizada para realizar los trabajos eléctricos propios de la instalación, reparación, traslado y retirada poseerá las cualificaciones relativas a dichos trabajos eléctricos, de conformidad con la legislación local vigente, y habrá recibido formación relativa a las tareas eléctricas a realizar en los aparatos de aire acondicionado fabricados por Toshiba Carrier Corporation, o, de otro modo, habrá sido instruida en dichas tareas por otra u otras personas que hayan recibido formación en la materia y que por tanto posean amplios conocimientos relativos a dichas operaciones. • La persona de mantenimiento cualificada que esté autorizada para realizar los trabajos de canalización y manejo del refrigerante propios de la instalación, reparación, traslado y retirada poseerá las cualificaciones relativas a dichos trabajos de canalización y manejo del refrigerante, de conformidad con la legislación local vigente, y habrá recibido formación relativa a las tareas de canalización y uso del refrigerante a realizar en los aparatos de aire acondicionado fabricados por Toshiba Carrier Corporation, o, de otro modo, habrá sido instruida en dichas tareas por otra u otras personas que hayan recibido formación en la materia y que por tanto posean amplios conocimientos relativos a dichas operaciones. • La persona de mantenimiento cualificada que esté autorizada para trabajar en alturas habrá recibido formación relativa a la realización de trabajos en altura con los aparatos de aire acondicionado fabricados por Toshiba Carrier Corporation, o, de otro modo, habrá sido instruida en dichas tareas por otra u otras personas que hayan recibido formación en la materia y que por tanto posean amplios conocimientos relativos a dichos trabajos.

■ Advertencias en cuanto a la unidad de aire acondicionado

Indicación de advertencia	Descripción		
 <table border="1"> <tr> <td>WARNING</td> </tr> <tr> <td>ELECTRICAL SHOCK HAZARD Disconnect all remote electric power supplies before servicing.</td> </tr> </table>	WARNING	ELECTRICAL SHOCK HAZARD Disconnect all remote electric power supplies before servicing.	<p>ADVERTENCIA</p> <p>PELIGRO DE DESCARGA ELÉCTRICA Desconecte todos los suministros eléctricos remotos antes de hacer reparaciones.</p>
WARNING			
ELECTRICAL SHOCK HAZARD Disconnect all remote electric power supplies before servicing.			
 <table border="1"> <tr> <td>WARNING</td> </tr> <tr> <td>Moving parts. Do not operate unit with grille removed. Stop the unit before the servicing.</td> </tr> </table>	WARNING	Moving parts. Do not operate unit with grille removed. Stop the unit before the servicing.	<p>ADVERTENCIA</p> <p>Piezas móviles. No utilice la unidad con la rejilla retirada. Pare la unidad antes de hacer reparaciones.</p>
WARNING			
Moving parts. Do not operate unit with grille removed. Stop the unit before the servicing.			
 <table border="1"> <tr> <td>CAUTION</td> </tr> <tr> <td>High temperature parts. You might get burned when removing this panel.</td> </tr> </table>	CAUTION	High temperature parts. You might get burned when removing this panel.	<p>PRECAUCIÓN</p> <p>Piezas de alta temperatura. Al retirar este panel podría quemarse.</p>
CAUTION			
High temperature parts. You might get burned when removing this panel.			
 <table border="1"> <tr> <td>CAUTION</td> </tr> <tr> <td>Do not touch the aluminum fins of the unit. Doing so may result in injury.</td> </tr> </table>	CAUTION	Do not touch the aluminum fins of the unit. Doing so may result in injury.	<p>PRECAUCIÓN</p> <p>No toque las lamas de aluminio de la unidad. De hacerlo, podría sufrir lesiones personales.</p>
CAUTION			
Do not touch the aluminum fins of the unit. Doing so may result in injury.			
 <table border="1"> <tr> <td>CAUTION</td> </tr> <tr> <td>BURST HAZARD Open the service valves before the operation, otherwise there might be the burst.</td> </tr> </table>	CAUTION	BURST HAZARD Open the service valves before the operation, otherwise there might be the burst.	<p>PRECAUCIÓN</p> <p>PELIGRO DE ROTURA Abra las válvulas de servicio antes de la operación, de lo contrario podrían producirse roturas.</p>
CAUTION			
BURST HAZARD Open the service valves before the operation, otherwise there might be the burst.			
 <table border="1"> <tr> <td>CAUTION</td> </tr> <tr> <td>Do not climb onto the fan guard. Doing so may result in injury.</td> </tr> </table>	CAUTION	Do not climb onto the fan guard. Doing so may result in injury.	<p>PRECAUCIÓN</p> <p>No se trepe a la protección del ventilador. De hacerlo, podría sufrir lesiones personales.</p>
CAUTION			
Do not climb onto the fan guard. Doing so may result in injury.			

1 Precauciones de seguridad

El fabricante no se hará responsable de ningún daño producido por no seguir las descripciones de este manual.

ADVERTENCIA

Generalidades

- Lea atentamente este Manual del propietario antes de poner en marcha el aparato de aire acondicionado. Debe recordar muchos datos importantes relacionados con el funcionamiento general la unidad.
- Solicite que el distribuidor o un profesional realice la instalación. Sólo un instalador calificado(*1) puede realizar la instalación del acondicionador de aire. Si lo instala una persona no calificada puede provocar problemas como incendios, descargas eléctricas, lesiones, fugas de agua, ruidos y vibraciones.
- No utilice ningún refrigerante distinto del especificado como complemento o sustituto. Si lo hace, se podría generar una presión extremadamente alta en el ciclo de refrigeración, lo que podría causar un fallo en el producto, la explosión de este o daños físicos.
- Lugares donde el ruido de funcionamiento de la unidad exterior puede provocar inconvenientes. (Especialmente en la divisoria con un vecino, instale el acondicionador de aire teniendo en cuenta el ruido.)

Transporte y almacenamiento

- Durante el transporte del acondicionador de aire, utilice zapatos con punteras, guantes y vestimenta de protección.
- Cuando transporte el aparato de aire acondicionado, no lo tome por las bandas de alrededor del cartón de embalaje. Podría lesionarse en caso de rotura de las bandas.
- Cuando apile las cajas de cartón para el almacenamiento o transporte, tenga en cuenta las indicaciones de precaución que aparecen impresas en dichos embalajes. De no seguirse dichas precauciones, la pila de cajas podría caerse.
- Deberá asegurar que el aparato de aire acondicionado sea transportado de forma estable. Si alguna pieza del producto estuviera rota comuníquese con el distribuidor.

Instalación

- Sólo un instalador cualificado(*1) o una persona de servicio cualificada(*1) tiene permitido realizar el trabajo eléctrico del aparato de aire acondicionado. Este trabajo no deberá hacerlo, bajo ninguna circunstancia, una persona que no esté cualificada, ya que si el trabajo se hace mal, existe el peligro de que se produzcan descargas eléctricas y/o fugas eléctricas.
- Una vez finalizados los trabajos de instalación, pídale al instalador que le explique las posiciones del disyuntor. En el caso de que se haya producido un error con el aparato de aire acondicionado, desconecte el disyuntor y póngase en contacto con el personal de mantenimiento.
- Si instala la unidad en una habitación pequeña, tome las medidas necesarias para impedir que el refrigerante sobrepase la concentración límite aunque tenga fugas. Consulte al distribuidor donde adquirió el aparato de aire acondicionado cuando ponga en práctica las medidas. La acumulación de refrigerante altamente concentrado puede provocar un accidente por falta de oxígeno.
- No instale el aparato de aire acondicionado en un lugar donde pueda estar expuesto a un gas combustible. Si hay fugas de gas combustible y éste se concentra alrededor de la unidad, podría producirse un incendio.
- Asegúrese de utilizar las piezas compradas por separado especificadas por la empresa. El uso de productos no especificados puede provocar incendios, descargas eléctricas, fugas de agua, etc. Un profesional debe realizar la instalación.
- Confirme que se realice la conexión a tierra correctamente.

Funcionamiento

- Antes de abrir la rejilla de admisión de la unidad interior o el panel de servicio de la unidad exterior, ponga el disyuntor en la posición OFF. Si no se desconecta el disyuntor, se puede producir una descarga eléctrica por contacto con las piezas interiores. Sólo un instalador cualificado(*1) o una persona de servicio cualificada(*1) tiene permitido retirar la rejilla de admisión de la unidad interior o el panel de servicio de la unidad exterior y hacer el trabajo necesario.
- Dentro del aparato de aire acondicionado hay zonas de alto voltaje y piezas giratorias. Debido al peligro de descargas eléctricas o de que sus dedos u otros objetos físicos queden atrapados en las piezas giratorias, no retire la rejilla de toma de aire de la unidad interior o del panel de mantenimiento de la unidad exterior. Cuando se requieran trabajos que conlleven la retirada de estas piezas, póngase en contacto con un instalador cualificado o un técnico cualificado.

- No mueva ni repare ninguna unidad usted mismo. Dado que en el interior de la unidad hay alta tensión, podría recibir una descarga eléctrica al retirar la cubierta y la unidad principal.
- El uso de una plataforma de más de 50 cm de altura para limpiar el filtro de la unidad interior o para realizar otros trabajos similares constituye un trabajo en alturas. Para evitar el peligro de caída de la plataforma y posibles lesiones físicas mientras se trabaja en alturas, este tipo de trabajo no debe ser realizado por personas no calificadas. Cuando sea necesario realizar este tipo de trabajo, no lo realice usted mismo; en su lugar, acuda a un técnico cualificado para que lo haga por usted.
- No toque la aleta de aluminio de la unidad exterior. Si lo hace, podría lesionarse. Si fuese necesario tocar la aleta, no la toque usted mismo; en su lugar, póngase en contacto con un instalador cualificado o una persona de mantenimiento cualificada.
- No se suba encima ni coloque objetos encima de la unidad exterior. Usted o los objetos pueden caerse de la unidad exterior y provocar lesiones.
- No ponga ningún aparato de combustión en un lugar expuesto directamente al aire procedente del aparato de aire acondicionado, de lo contrario, la combustión no sería perfecta.
- Si el aparato de aire acondicionado se encuentra situado junto con un aparato de combustión, preste especial atención a la ventilación y deje que entre aire fresco en la habitación. Una mala ventilación puede ocasionar la falta de oxígeno.
- Si el aparato de aire acondicionado se utiliza en una habitación cerrada, asegúrese de que hay ventilación suficiente. Una mala ventilación puede ocasionar la falta de oxígeno.
- No se exponga directamente a una corriente de aire frío durante un lapso prolongado y evite el frío excesivo. Si lo hiciera podría deteriorar su estado físico y enfermarse.
- Nunca inserte los dedos ni una varilla en la toma o en la descarga de aire. De lo contrario podría lesionarse ya que el ventilador gira a alta velocidad dentro de la unidad.
- Consulte al proveedor del acondicionador de aire si la refrigeración y la calefacción no funcionan correctamente ya que la causa podría ser una fuga de refrigerante. Confirme los detalles de la reparación con personal de servicio calificado(*1) cuando la reparación incluya una carga de refrigerante adicional.
- Asegúrese de apagar el acondicionador de aire y desactivar el disyuntor antes de realizar la limpieza. De lo contrario podría lesionarse ya que el ventilador gira a alta velocidad dentro de la unidad.

Reparación

- Cuando note algún error en el aparato de aire acondicionado (por ejemplo, cuando aparezca una visualización de error, haya olor a quemado, se oigan ruidos anormales, el aparato de aire acondicionado no refrigere ni caliente o haya fugas de agua), no lo toque, ponga antes el disyuntor en la posición OFF y póngase en contacto con personal de servicio cualificado. Tome medidas (colocando un aviso de “Fuera de servicio” cerca del disyuntor, por ejemplo) para asegurar que la alimentación no se conecte antes de que llegue el técnico cualificado. Continuar usando el aparato de aire acondicionado teniendo éstos errores puede causar un empeoramiento de los problemas mecánicos o causar descargas eléctricas, etc.
- Si nota que se ha dañado la rejilla del ventilador, no se acerque a la unidad exterior y ponga el disyuntor en la posición OFF, y luego póngase en contacto con una persona de servicio cualificada para que le haga las reparaciones. No ponga el disyuntor en la posición ON hasta después de terminar las reparaciones.
- Si detecta que hay algún peligro en la unidad interior que falla, no se dirija a la unidad interior; desconecte el disyuntor, y póngase en contacto con un instalador cualificado o una persona de mantenimiento cualificada para que repare la unidad. No conecte el disyuntor hasta que se haya reparado la unidad.
- Si detecta que hay algún peligro en la unidad exterior que ha caído, no se dirija a la unidad exterior; en su lugar, desconecte el disyuntor, y póngase en contacto con un instalador cualificado o una persona de mantenimiento cualificada para que realice las mejoras o reparaciones oportunas. No conecte el disyuntor hasta que se hayan realizado las mejoras o reparaciones.
- No personalice la unidad. Podría provocar incendios, descargas eléctricas, etc.

Traslado

- Si se va a trasladar el aparato de aire acondicionado, no lo traslade usted mismo; en su lugar, póngase en contacto con un instalador cualificado o una persona de mantenimiento cualificada. Si el aparato de aire acondicionado no se traslada correctamente, se pueden producir descargas eléctricas y/o un incendio.

PRECAUCIÓN

Para desconectar el dispositivo de la fuente de alimentación principal.

- Este aparato debe estar conectado a la fuente de alimentación mediante un conmutador con una separación entre los contactos de al menos 3 mm.

Debe utilizarse un fusible de instalación (se pueden utilizar fusibles de cualquier tipo) para la línea de suministro de energía eléctrica de este aparato de aire acondicionado.

Instalación

- Disponga correctamente la manguera de desagüe para un drenaje perfecto. Un drenaje incorrecto puede provocar un encharcamiento de agua en el interior de la vivienda, así como daños en el mobiliario.
- Asegúrese de conectar el aparato de aire acondicionado a una toma de corriente exclusiva con el voltaje especificado; de lo contrario, la unidad podría estropearse o provocar un incendio.
- Confirme que la unidad exterior esté fija en su base. De lo contrario la unidad podría caerse o provocar otro tipo de accidente.

Funcionamiento









- No utilice el aparato de aire acondicionado con finalidades especiales como preservar alimentos, instrumentos de precisión, objetos de arte, reproducción de animales, en vehículos, embarcaciones, etc.
- No toque ningún interruptor con las manos mojadas; de lo contrario, podría recibir una descarga eléctrica.
- Si el aparato de aire acondicionado no va a utilizarse durante un período de tiempo prolongado, desconecte el interruptor principal (o disyuntor) por seguridad.
- Para obtener un rendimiento óptimo del aparato de aire acondicionado, utilícelo dentro del rango de la temperatura de funcionamiento especificada en las instrucciones. De lo contrario, podría producirse un funcionamiento erróneo o fugas de agua de la unidad.
- Evite que caiga líquido en el interior del control remoto. No derrame zumo, agua ni otro tipo de líquido sobre él.
- No lave el acondicionador de aire. De lo contrario, podrían producirse descargas eléctricas.

- Revise si la base de instalación y el resto del equipo presentan deterioro después de un lapso prolongado de funcionamiento. Si no toma las medidas necesarias, la unidad podría caerse y provocar lesiones.
- No deje pulverizadores inflamables ni otro tipo de material inflamable cerca del acondicionador de aire ni pulverice aerosoles inflamables directamente sobre él. Podría incendiarse.
- Asegúrese de apagar el acondicionador de aire y desactivar el disyuntor antes de realizar la limpieza. De lo contrario podría lesionarse ya que el ventilador gira a alta velocidad dentro de la unidad.
- No coloque un recipiente con agua, como un florero, sobre la unidad. Podría ingresar agua en la unidad y deteriorar el aislamiento eléctrico provocando descargas eléctricas.
- Solicite al distribuidor que realice la limpieza del acondicionador de aire. Si limpia el acondicionador de aire de manera incorrecta podría dañar las piezas plásticas, el aislamiento de las piezas eléctricas, etc. y provocar un funcionamiento erróneo. En el peor de los casos, podría provocar fugas de agua, descargas eléctricas, emisión de humo e incendios.
- No lave los aparatos de aire acondicionado con lavadoras a presión. Las fugas de electricidad pueden causar descargas eléctricas o incendios.

(*1) Consulte la “Definición de instalador cualificado o técnico cualificado”.

■ Información sobre el transporte, el manejo y el almacenamiento de los embalajes de cartón

Ejemplos de indicaciones impresas en los embalajes de cartón

Símbolo	Descripción	Símbolo	Descripción	Símbolo	Descripción
	Mantener seco		No dejar caer		No colocar tumbado
	Frágil		Altura de apilamiento (En este caso se pueden apilar 12 embalajes de cartón)		No caminar sobre este embalaje de cartón
	Este lado hacia arriba		No pisar		Manejar con cuidado

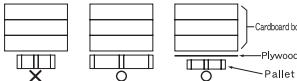
	<p>Caution Injury possibility. Don't handle with packing band, or may get injured in case of broken band.</p>	<p>Stacking notice. In case that cardboard boxes protrude out of pallet when stacking, lay a 10mm thick plywood over the pallet.</p> 
<p>PRECAUCIÓN Posibilidad de lesiones físicas. No lo maneje sujetándolo por las cintas de embalaje o podría sufrir lesiones físicas en caso de rotura de una cinta.</p>	<p>Aviso sobre apilamiento. En caso de que los embalajes sobresalgan del palé al apilarlos, coloque una placa de contrachapado de 10 mm de grosor sobre el pallet.</p>	

■ Unidades interiores que pueden conectarse

Tipo de modelo	Nombre del modelo
Casete de 4 vías	MMU-AP****H*
Casete de 4 vías compacto	MMU-AP****MH*
Casete de 2 vías	MMU-AP****WH
Casete de 1 vías	MMU-AP****YH*
	MMU-AP****SH*
Conducto oculto, tipo estándar	MMD-AP****BH*
Conducto oculto, presión estática alta	MMD-AP****H*
Conducto delgado	MMD-AP****SPH*
Techo	MMC-AP****H*
Tipo gabinete sobre el piso	MML-AP****H*
Tipo oculto sobre el piso	MML-AP****BH*
Sobre el piso	MMF-AP****H*
Compacto, pared alta	MMK-AP****MH* * Si desea información acerca de estos modelos lea el manual del propietario suministrado con las unidades interiores.
Pared alta	MMK-AP****H* * Si desea información acerca de estos modelos lea el manual del propietario suministrado con las unidades interiores.
Toma de aire fresco	MMD-AP****HFE* * Si desea información acerca de estos modelos lea el manual del propietario suministrado con las unidades interiores.
Intercambiador de calor aire a aire con serpentín DX	MMD-VNK****HEXE* MMD-VN****HEXE* * Si desea información acerca de estos modelos lea el manual del propietario suministrado con las unidades interiores.
Tipo consola	MML-AP****NH* * Si desea información acerca de estos modelos lea el manual del propietario suministrado con las unidades interiores.
MÓDULO DE AGUA CALIENTE	MMW-AP****LQ-E * Si desea información acerca de estos modelos lea el manual del propietario suministrado con las unidades interiores.

2 Nombres de las piezas de las unidades exterior e interior

■ Unidad exterior

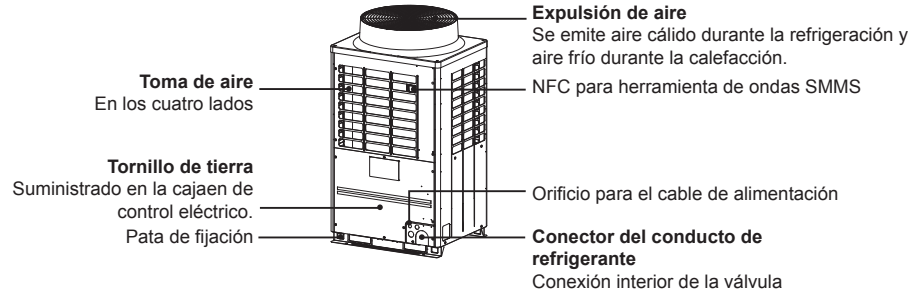

■ Unidad interior

◆ Tipo casete de 4 vías

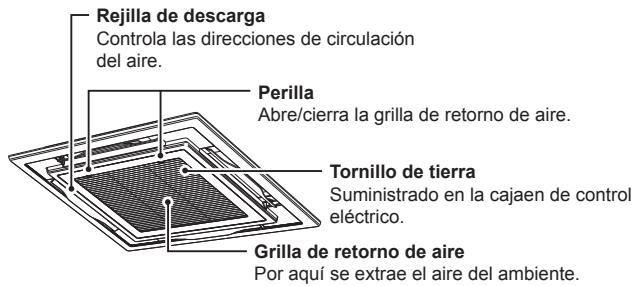

◆ Tipo casete de 4 vías compacto

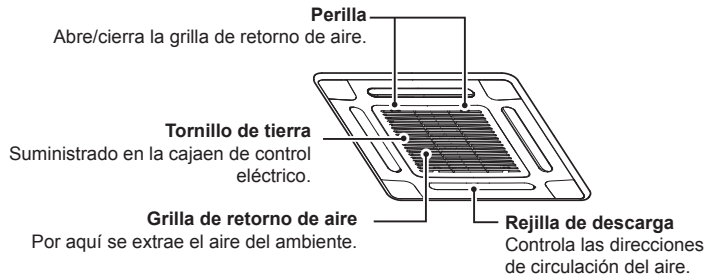

◆ Tipo casete de 2 vías

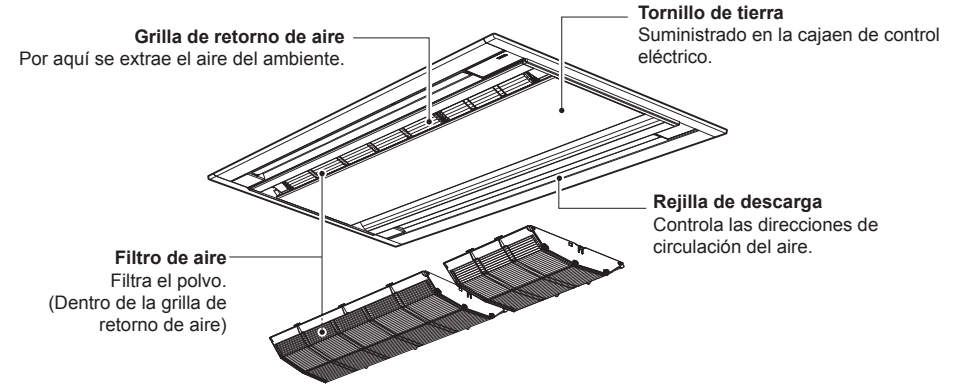

◆ Tipo casete de 1 vía

De MMU-AP007*YH* a AP012*YH*

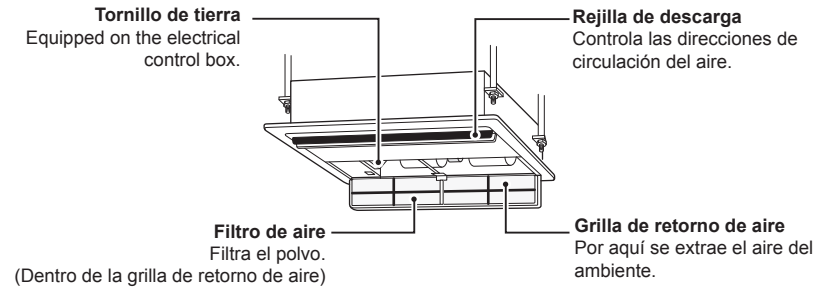

De MMU-AP015*SH* a AP024*SH*

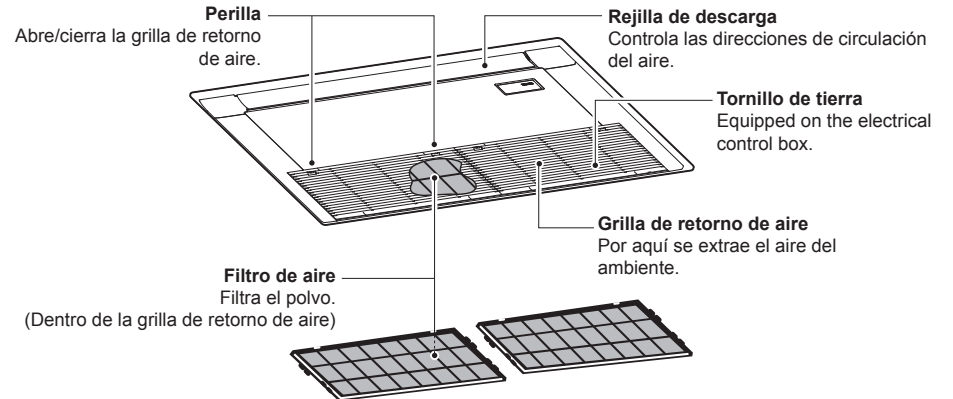

◆ Tipo conducto oculto estándar

MMD-AP***H*

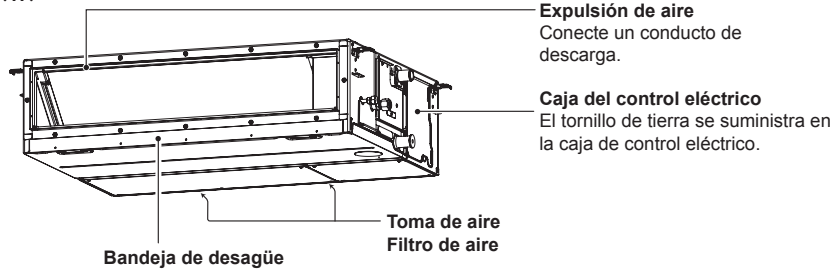

Expulsión de aire
Conecte un conducto de descarga.

Caja del control eléctrico
El tornillo de tierra se suministra en la caja de control eléctrico.

Toma de aire
Filtro de aire

Bandeja de desagüe

◆ Modelo con conductos ocultos y presión estática alta

De MMD-AP018*H* a AP048*H*

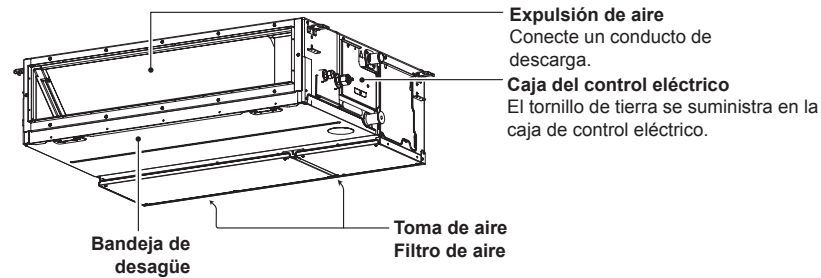

Expulsión de aire
Conecte un conducto de descarga.

Caja del control eléctrico
El tornillo de tierra se suministra en la caja de control eléctrico.

Toma de aire
Filtro de aire

Bandeja de
desagüe

De MMD-AP072*H* a AP096*H*

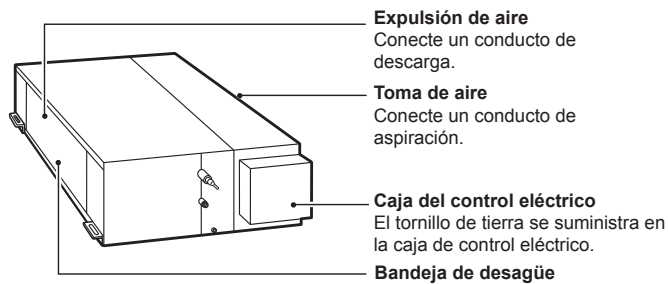

Expulsión de aire
Conecte un conducto de descarga.

Toma de aire
Conecte un conducto de aspiración.

Caja del control eléctrico
El tornillo de tierra se suministra en la caja de control eléctrico.

Bandeja de desagüe

◆ Tipo conducto delgado

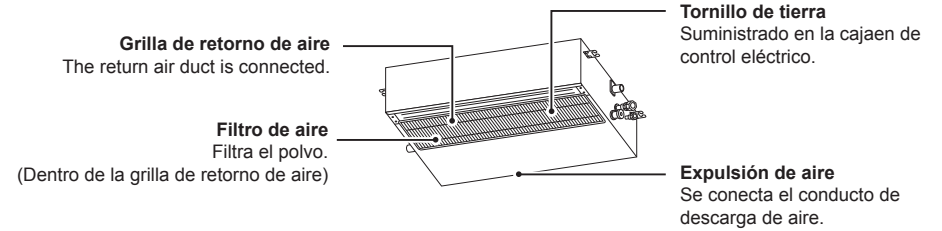

Grilla de retorno de aire
The return air duct is connected.

Filtro de aire
Filtra el polvo.
(Dentro de la grilla de retorno de aire)

Tornillo de tierra
Suministrado en la caja de control eléctrico.

Expulsión de aire
Se conecta el conducto de descarga de aire.

◆ Tipo techo

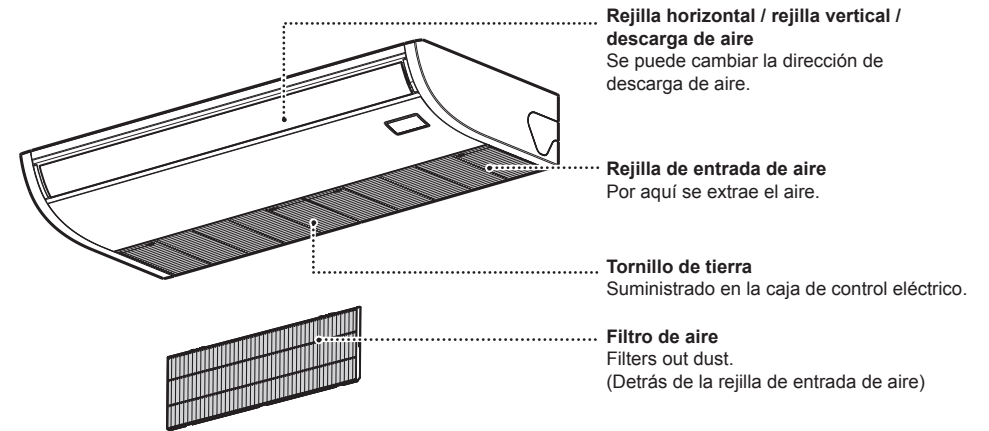

Rejilla horizontal / rejilla vertical / descarga de aire
Se puede cambiar la dirección de descarga de aire.

Rejilla de entrada de aire
Por aquí se extrae el aire.

Tornillo de tierra
Suministrado en la caja de control eléctrico.

Filtro de aire
Filters out dust.
(Detrás de la rejilla de entrada de aire)

◆ Tipo gabinete sobre el piso

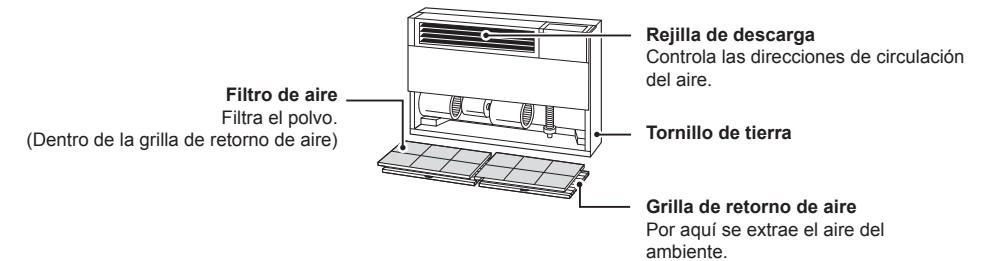

Rejilla de descarga
Controla las direcciones de circulación del aire.

Tornillo de tierra

Filtro de aire
Filtra el polvo.
(Dentro de la grilla de retorno de aire)

Grilla de retorno de aire
Por aquí se extrae el aire del ambiente.

◆ Tipo oculto sobre el piso

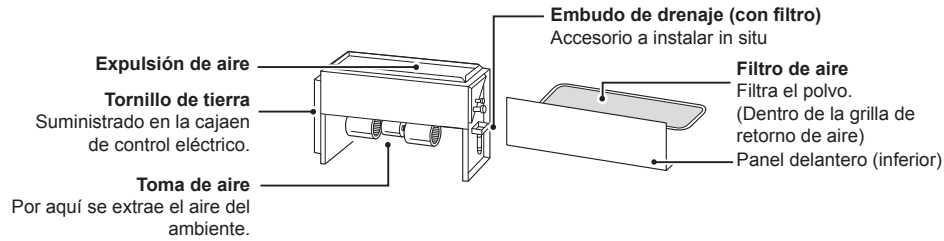

◆ Tipo sobre el piso

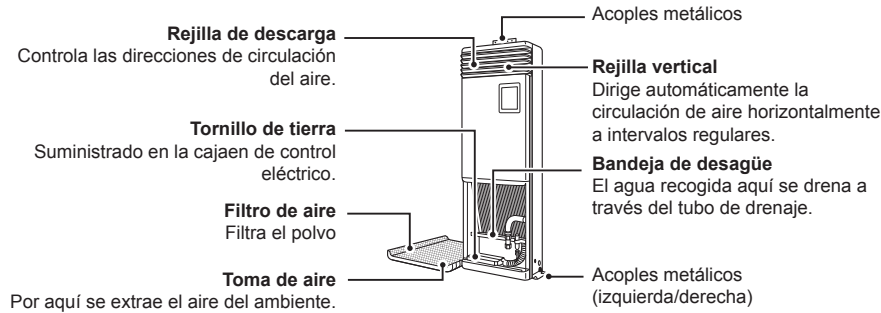

3 Nombre y funciones de los componentes del control remoto

Este control remoto puede controlar hasta 8 unidades interiores.

■ Sección de la pantalla

Todos los indicadores se muestran en el siguiente ejemplo de pantalla. En la práctica, solo se mostrarán las opciones seleccionadas.

- **SETTING** parpadea en la pantalla del control remoto la primera vez que se activa el interruptor de alimentación.
- La configuración inicial se desplaza mientras **SETTING** parpadea. Comience a utilizar el control remoto después de que desaparezca **SETTING**.

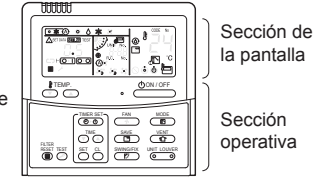

NOTA

El LCD puede tener una apariencia borrosa temporalmente debido a la electricidad estática.

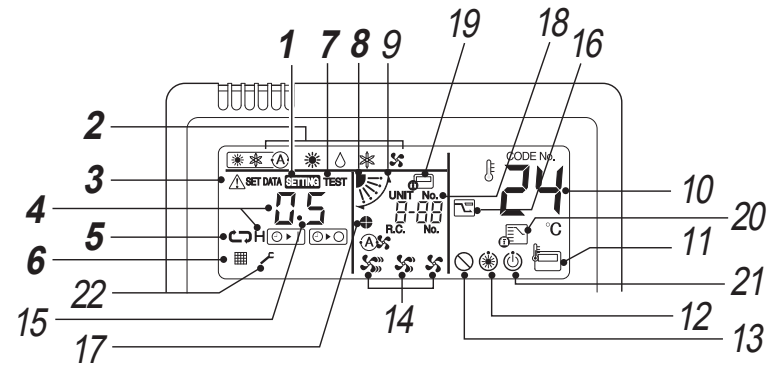

- 1 Indicador SETTING**
Se visualiza durante la configuración del temporizador y otras funciones.
- 2 Indicador de modo de funcionamiento**
Indica el modo de funcionamiento seleccionado.
- 3 Indicador de error**
Aparece cuando el dispositivo de protección está activado o cuando hay errores.
- 4 Pantalla de tiempo**
Indica el tiempo en relación con el temporizador. (Indica un código de error cuando ocurre alguno.)
- 5 Indicador del modo del temporizador**
Muestra el modo del temporizador.
- 6 Indicador del filtro**
Recordatorio para limpiar el filtro de aire.
- 7 Indicador de funcionamiento de TEST**
Aparece al ejecutar una prueba de funcionamiento.
- 8 Pantalla de posición de las rejillas**
Indica la posición de las rejillas.
* Solo para los tipos casete de 4 vías, casete de 1 vía, casete de 2 vías y tipo techo

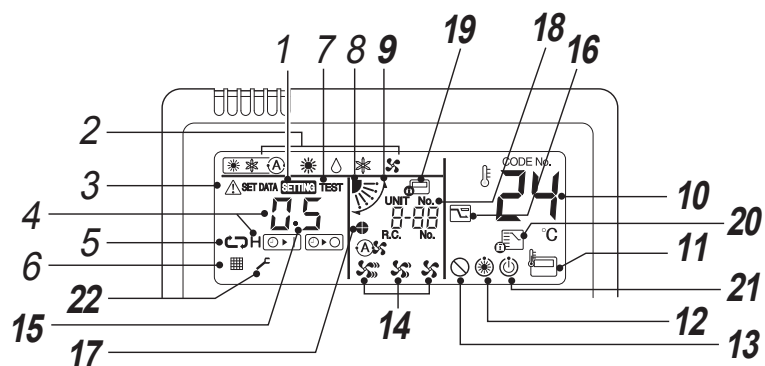

- 9 Indicador de oscilación**
Se visualiza durante el movimiento hacia arriba o abajo de las rejillas.
- 10 Indicador de temperatura ajustada**
Muestra la temperatura de consigna seleccionada.
- 11 Indicador del sensor del control remoto**
Se visualiza cuando se utiliza el sensor del control remoto.
- 12 Indicador de precalentamiento**
Aparece cuando se ha activado el modo de calefacción o se ha iniciado el ciclo de desescarche. Mientras se visualiza la indicación el ventilador interior se detiene o funciona en el modo ventilador.
- 13 Indicador de función no disponible**
Aparece cuando la función solicitada no está disponible en ese modelo.
- 14 Indicador de velocidad del ventilador**
Indica la velocidad seleccionada del ventilador:
(Auto)
(High)
(Medium)
(Low)
- 15 Pantalla del número de rejilla**
(ejemplo: 01, 02, 03, 04)
(solo para el tipo de casete de 4 vías)
- 16 Indicador de modo de ahorro de energía**
Se visualiza en el modo de ahorro de energía.
- 17 Indicador de bloqueo de las rejillas**
Se visualiza cuando un rejilla está bloqueada.
(solo para el tipo de casete de 4 vías)
- 18 Pantalla de UNIT No.**
Muestra el número de la unidad interior seleccionada. También muestra el código de error de las unidades interior y exterior.
- 19 Indicador de control central**
Se visualiza cuando el acondicionador de aire se controla centralmente y se utilizan dispositivos de control central, como el control remoto central. Si el control central prohíbe el uso del control remoto, parpadea cuando se presionan los botones ON/OFF, MODE o TEMP. del control remoto y estos no funcionan. (Los ajustes que pueden configurarse desde el control remoto difieren dependiendo del modo del control central. Para obtener más información, consulte el manual del propietario del control remoto central).
- 20 Indicador de control del modo de funcionamiento**
Se visualiza si presiona el botón MODE cuando el modo de funcionamiento fue fijado en refrigeración o calefacción por el administrador del acondicionador de aire.
- 21 Pantalla de listo para funcionar**
Esta pantalla aparece en algunos modelos.
- 22 Pantalla de servicio**
Aparece cuando el dispositivo de protección está en funcionamiento, o cuando hay errores.

■ Sección operativa

Una vez configurados los ajustes, solo es necesario presionar el botón .

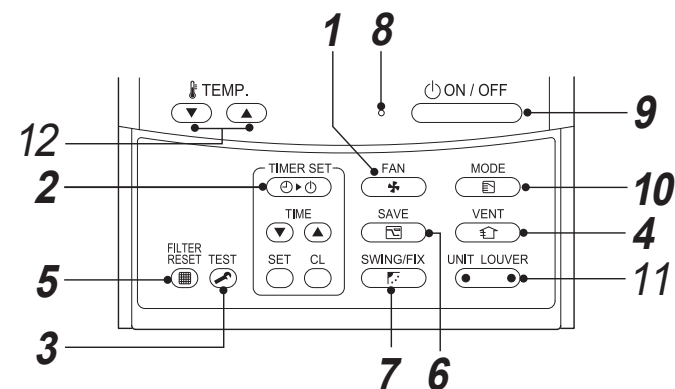

- 1 Botón (botón de selección de velocidad del ventilador)**
Selecciona la velocidad deseada del ventilador.
* No está disponible en el tipo conducto oculto, presión estática alta y en el tipo de toma de aire fresco. Se visualiza solamente "High".
- 2 Botón (botón de ajuste del temporizador)**
Utilícelo para programar el temporizador.
- 3 Botón (botón de prueba)**
Utilícelo sólo para tareas de mantenimiento. (No pulse este botón durante el funcionamiento normal del aparato de aire acondicionado).
- 4 Botón (botón de encendido/apagado del ventilador)**
Se utiliza cuando se conecta un ventilador (disponible en el mercado). Presione el botón para encender o apagar el ventilador. Cuando enciende o apaga el acondicionador de aire también enciende o apaga el ventilador.
* Si cuando presiona el botón aparece en la pantalla del control remoto, no existe un ventilador conectado.
- 5 Botón (botón de reposición de filtro)**
Restablece la indicación "FILTER" después de la limpieza.
- 6 Botón (operación de ahorro de energía)**
Utilícelo para iniciar el modo de ahorro de energía.
- 7 Botón (botón de selección de rejillas)**
Se utiliza para seleccionar la oscilación automática o una posición de rejillas fija.
* No está disponible para los tipos de conducto oculto, delgado, oculto en el piso o de gabinete sobre el piso para toma de aire fresco.
- 8 Piloto de funcionamiento**
Se enciende durante el funcionamiento. Parpadea cuando el dispositivo de protección está activado o cuando hay errores.
- 9 Botón (botón de encendido/apagado)**
Si lo pulsa la unidad se enciende, si lo pulsa nuevamente esta se apaga.
- 10 Botón (botón de selección del modo de funcionamiento)**
Selecciona el modo operativo deseado.

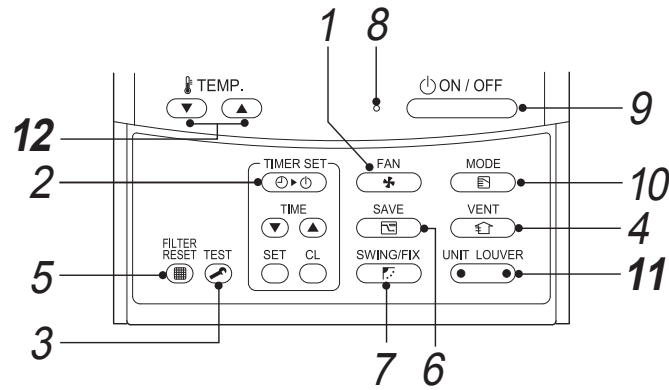

11 UNIT LOUVER
 (botón de selección de unidad/rejillas)
 Selecciona un número de unidad (a la izquierda) y un número de lama (a la derecha).

Botón UNIT:

Si un control remoto controla dos o más unidades interiores, utilice este botón para seleccionar la unidad en la cual desea ajustar la dirección de circulación del aire.

Botón LOUVER: (Solo para el tipo de casete de 4 vías)

Selecciona la rejilla a controlar cuando se ajusta el bloqueo de rejilla o la dirección de circulación separadamente para cada rejilla.

12 Botón TEMP.
 Ajusta la temperatura de consigna. Seleccione el punto de consigna que desee pulsando TEMP. ▼ o ▲.

OPCIÓN:

Sensor del control remoto

Normalmente el sensor de temperatura de la unidad interior siente la temperatura. La temperatura de retorno de aire alrededor del mando a distancia también se puede sentir.

Si desea información, póngase en contacto con el distribuidor.

* No utilice la función cuando el acondicionador de aire se controla en grupo.

4 Operación básica

- Al utilizar el aparato de aire acondicionado por primera vez, o al cambiar un ajuste, siga estos pasos. A partir de la siguiente vez, cuando pulsa el botón ON / OFF el acondicionador de aire comienza a funcionar con los ajustes elegidos.

■ Preparación

Encienda el interruptor de alimentación.

- Cuando se enciende, aparece la línea de separación y **SETTING** parpadea en la pantalla del control remoto.
- Después de encendido, el control remoto no funcionará durante aproximadamente 1 minuto. Esto no constituye una avería.**

REQUISITOS

- Durante el uso, mantenga el interruptor de alimentación encendido.
- Cuando vuelva a utilizar el acondicionador de aire después de un lapso prolongado de no utilizarlo, encienda el interruptor de alimentación por lo menos 12 horas antes de iniciar el funcionamiento.

■ Operaciones

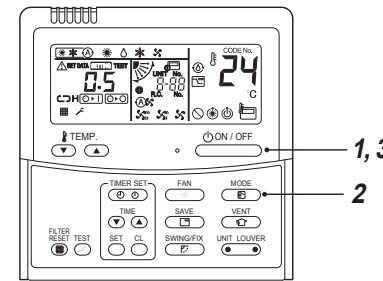

1 Pulse el botón ON / OFF.
 La luz de funcionamiento se enciende.

2 Pulse el botón "MODE" MODE para seleccionar un modo de funcionamiento. Cada vez que pulsa el botón, el modo de funcionamiento y su icono cambian en el siguiente orden:

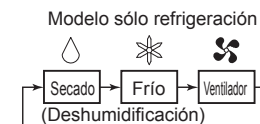
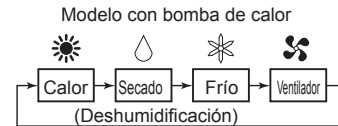

"Secado" no está disponible en el tipo conducto oculto, presión estática alta.

3 Pulse el botón ON / OFF para detener el funcionamiento. La luz de funcionamiento se apaga.

■ Cómo cambiar la velocidad del ventilador

1 Pulse el botón "FAN" FAN para seleccionar la velocidad del ventilador. Cada vez que pulsa el botón, la velocidad del ventilador y su indicación cambian en el siguiente orden: ("Auto" no puede seleccionarse en el modo FAN.)



- Durante la calefacción, si la habitación no se calefacciona mediante "Low", seleccione "High" o "Medium".
- El sensor de temperatura mide la temperatura del aire de retorno en la unidad interior, que puede diferir ligeramente de la temperatura ambiente real dependiendo de las condiciones de instalación. La temperatura de consigna es el objetivo de temperatura ambiente.
- La función de selección de velocidad del ventilador no está disponible en el tipo conducto oculto, presión estática alta. La velocidad del ventilador es fija y el indicador muestra solo "High".

■ Cambio de la temperatura de consigna

- 1 Pulse los botones "TEMP. ▾ ▲".
Pulse ▲ para aumentar la temperatura y ▾ para reducirla. (La temperatura de consigna no puede cambiarse en el modo ventilador.)

NOTA

Durante la refrigeración





La unidad comienza a funcionar en aproximadamente un minuto.

Durante la calefacción [solo para el modelo con bomba de calor]

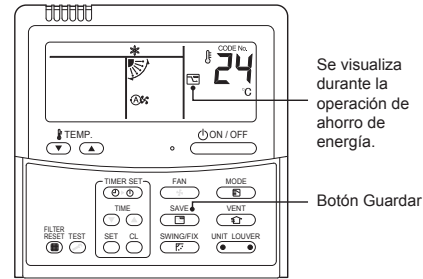
- Después de detenida la calefacción, el acondicionador de aire puede continuar funcionando en el modo ventilador durante aproximadamente 30 segundos.
- El aire calefaccionado comienza a circular después de entre 3 y 5 minutos de precalentamiento con el ventilador de la unidad interior apagado. (Se visualiza el indicador de precalentamiento  en el control remoto.)
- La velocidad del ventilador baja en extremo cuando la temperatura ambiente alcanza la temperatura de consigna. No obstante, en el tipo conducto oculto, presión estática alta, la velocidad del ventilador no cambia una vez que se alcanza la temperatura de consigna.

■ Operación de ahorro de energía



- 1 Pulse el botón  durante el funcionamiento.
 - Se activa la operación de ahorro de energía.
 -  aparece.
- 2 Pulse el botón  para desactivar la operación de ahorro de energía.
 -  desaparece.

NOTA

- La capacidad del aire acondicionado se limita durante la operación de ahorro de energía. Es posible que la habitación no pueda enfriarse o calentarse suficientemente.
- La operación de ahorro de energía no se desactiva mediante la interrupción del funcionamiento, el cambio del modo de funcionamiento o el apagado de la unidad.

5 Funcionamiento con temporizador

Seleccione un tipo de temporizador de entre estos tres: (Máx. 168 horas)

- Temporizador de desconexión** : Deja de funcionar después del lapso especificado.
- Temporizador de repetición de apagado** : Deja de funcionar después de transcurrido el lapso especificado cada vez que utiliza el acondicionador de aire.
- Temporizador de conexión** : Comienza a funcionar después del lapso especificado.

■ Cómo configurar el temporizador

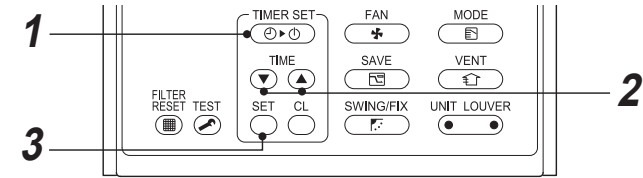

- 1 Pulse el botón . Cada vez que pulsa el botón, el modo del temporizador y la indicación cambian en el siguiente orden:

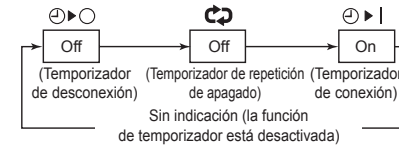

- **SETTING** y el indicador del temporizador parpadean.

- 2 Pulse los botones  para ajustar el lapso previo a la acción del temporizador.

- El ajuste de tiempo aumenta en intervalos de 0,5 hora (30 minutos) con cada pulsación de ▲.
- El ajuste aumenta en intervalos de 1 hora si supera 1 día (24 horas). El máximo es 7 días (168 horas). En el control remoto, los ajustes entre 0,5 h y 23,5 h (*1) se muestran tal cual. Si el ajuste supera las 24 horas (*2) aparecen los días y las horas.
- El ajuste del temporizador disminuye en intervalos de 0,5 hora (30 minutos) (0,5 hora a 23,5 horas) o de 1 hora (24 a 168 horas) cada vez que pulsa ▾.





Ejemplo de pantalla del control remoto

- 23,5 horas (*1)



- 34 horas (*2)
-  indica 1 día (24 horas).
-  indica 10 horas. (Total: 34 horas)





- 3 Pulse el botón .
 - **SETTING** desaparece, se muestra la indicación de tiempo y  o  la pantalla destella. (Cuando se utiliza el temporizador de conexión, todas las indicaciones se apagan, excepto la hora y .

■ Cómo cancelar el temporizador

- 1 Pulse el botón . Desaparece el indicador del temporizador.

NOTA

- Cuando utiliza el temporizador de repetición de apagado, si pulsa el botón  después de que el temporizador apaga la unidad, el aparato de aire acondicionado comienza a funcionar nuevamente; el temporizador vuelve a detener el funcionamiento después de transcurrido el período especificado.
- Cuando utiliza el temporizador de desconexión, la indicación del temporizador desaparece temporalmente durante aproximadamente 5 segundos pulsando el botón . Esto ocurre debido al procesamiento en el control remoto y no indica avería.

6 Instalación

Consulte a la empresa de instalación acerca de los puntos de la instrucción general.

■ Ubicación

- Evite la instalación cerca de máquinas que emitan ondas de alta frecuencia.
 - No indicado para instalaciones químicas, como plantas con refrigeración por dióxido de carbono líquido.
 - No instale el aparato de aire acondicionado en lugares donde exista polvo de hierro o de otro metal. Si se adhiere o acumula polvo de hierro u otro metal en el interior del aparato de aire acondicionado puede hacer combustión espontánea e iniciar un incendio.
 - En ciertas ubicaciones, como las siguientes, puede ocurrir un fallo:
 - Áreas con gran cantidad de gotas de aceite (incluyendo aceite de máquina) o vapor.
 - Áreas cercanas al mar con elevado contenido de sal, etc.
 - Fuentes termales que emitan gases sulfurizantes, etc.
 - Lugares con ambientes extremadamente ácidos o alcalinos.
- Para utilizar la unidad en los sitios anteriormente mencionados serán necesarias piezas o mantenimiento especiales. Si desea información, consulte al distribuidor al que le compró el producto.
- Deje suficiente espacio libre alrededor de la toma y descarga de aire de la unidad exterior para no restringir la ventilación.
 - Evite lugares donde el viento fuerte pueda soplar contra la toma y descarga de aire de la unidad exterior.
 - En zonas donde nieve utilice un pedestal o protección contra nieve para la unidad exterior. Si desea información, consulte al distribuidor al que le compró el producto.
 - Asegúrese de que el agua de drenaje de la unidad exterior se descargue en lugares con buen drenaje.
 - Asegúrese de instalar el filtro de aire a la unidad interior. De lo contrario, podría acumularse polvo en el intercambiador de calor u otras piezas del acondicionador de aire y provocar fugas de agua.
 - Mantenga una distancia de por lo menos 1 metro entre el acondicionador de aire/control remoto y un televisor o radio. Si no lo hiciera podría provocar interferencia visual o ruido.
 - Deje una distancia de por lo menos 1,5 m entre la descarga de aire y una alarma de incendio. De lo contrario, la alarma podría no funcionar correctamente ni detectar fuego en caso de incendio.

■ Preste atención a los sonidos de funcionamiento

- Ubique la unidad en un sitio lo suficientemente seguro para no aumentar los sonidos y las vibraciones.
- Si coloca algún objeto cerca de la descarga de aire de la unidad exterior el ruido puede aumentar.
- Asegúrese de no molestar a los vecinos con el aire frío/caliente o el ruido provocado por la descarga de aire de la unidad exterior.

7 Notas sobre el funcionamiento y rendimiento

■ Comprobaciones previas al funcionamiento

- Active el interruptor de alimentación por lo menos 12 horas hasta de iniciar el funcionamiento.
- Asegúrese de que el cable de conexión a tierra está conectado de forma segura.
- Asegúrese de instalar el filtro de aire a la unidad interior.

■ Desempeño de calefacción (Solo para el modelo con bomba de calor)

- Para la calefacción se utiliza un sistema de bomba de calor, que colecta el calor exterior y lo emite en el ambiente. Cuando baja la temperatura exterior se reduce la capacidad de calefacción de la unidad.
- Cuando la temperatura exterior es baja se recomienda que utilice, también, otro equipo de calefacción.

■ Descongelamiento durante la calefacción (Solo para el modelo con bomba de calor)

- Si, durante la calefacción, cae escarcha sobre la unidad exterior se realiza el descongelamiento automático (durante aproximadamente 2 a 10 minutos) para aumentar el efecto de calefacción.
- Durante el descongelamiento se detiene el ventilador de la unidad interior.

■ Protección de 3 minutos

La unidad exterior no funcionará durante aproximadamente 3 minutos después de reiniciar el acondicionador de aire inmediatamente después de haberlo detenido o de activar el interruptor de alimentación. Esto es para proteger el sistema.

■ Corte del suministro eléctrico

- En caso de fallo de alimentación se detienen todas las operaciones.
- Para reanudarlas, pulse el botón ON/OFF.

■ Giro del ventilador de una unidad interior detenida

- Cuando otras unidades interiores se encuentran funcionando, los ventiladores de las unidades interiores en modo en espera giran durante varios minutos aproximadamente cada una hora para proteger las máquinas.

■ Dispositivo de protección (Interruptor de alta presión)

El interruptor de alta presión detiene automáticamente el acondicionador de aire cuando se le aplica carga excesiva.

Si el dispositivo de protección se activa, se detiene el funcionamiento de la unidad y el piloto de funcionamiento parpadea.

Cuando se activa el dispositivo de protección, el indicador  y el código de comprobación aparecen en el control remoto. El dispositivo de protección puede activarse en los siguientes casos:

Durante la refrigeración

- Cuando se bloquea la toma de aire o la descarga de aire de la unidad exterior.
- Cuando sopla viento fuerte y continuo contra la descarga de aire de la unidad exterior.

Durante la calefacción (solo para el modelo con bomba de calor)

- Cuando existen excesivo polvo o suciedad adheridos al filtro de aire de la unidad interior.
- Cuando se bloquea la descarga de aire de la unidad interior.

NOTA

- Cuando se activa el dispositivo de protección, desactive el interruptor de alimentación, elimine la causa y, después, reinicie la unidad.

■ Operaciones de refrigeración/ calefacción

Cada una de las unidades puede controlarse individualmente. No obstante, las unidades interiores conectadas a una misma unidad exterior no pueden realizar, simultáneamente, operaciones de refrigeración y calefacción. Cuando intente realizar ambas operaciones simultáneamente, las unidades interiores que realizan la refrigeración se detienen y el indicador de preparación  se visualiza en el control remoto.

La unidad interior que opera en modo de calefacción continúa funcionando. Cuando intenta realizar una operación sin los ajustes configurados, se visualiza el indicador de preparación de funcionamiento  en el control remoto y se detiene el funcionamiento. Si el administrador del acondicionador de aire fija el funcionamiento en refrigeración o calefacción solo aplican los ajustes configurados a la operación.

■ Características de la calefacción (Solo para el modelo con bomba de calor)

- El aire no circula inmediatamente después de comenzar la calefacción. El aire calentado circula después de 3 a 5 minutos (dependiendo de las temperatura ambiente y exterior), después de que el intercambiador de calor interior se calienta.
- Cuando aumenta la temperatura exterior la unidad exterior puede detenerse.

■ Prohibición de la función NFC (NFC para herramienta de onda SMMS)

Las comunicaciones NFC están habilitadas en el momento del envío desde la fábrica, pero es posible deshabilitar la prueba y el ajuste automático de dirección con un smartphone. Si desea información, consulte al distribuidor al que le compró el producto.

8 Dirección de las rejillas

NOTA

Para mejorar el desempeño de la refrigeración/ calefacción, cambie el ángulo de las rejillas para cada operación.

Las características del aire son: El aire frío descendiende mientras que el aire caliente se eleva.

⚠ PRECAUCIÓN

Durante la refrigeración, apunte las rejillas horizontalmente.

Si apuntan hacia abajo durante la refrigeración, podría formarse rocío en la superficie de descarga de aire o la rejilla y caer.

NOTA

- Si apuntan horizontalmente durante la refrigeración, podría formarse rocío en la superficie del gabinete o la rejilla y caer.
- Si apuntan horizontalmente durante la calefacción, la temperatura ambiente podría no ser uniforme.
- No manipule manualmente la rejilla. Podría provocar un fallo. Utilice el botón SWING/FIX del control remoto para ajustar el ángulo.

■ Tipo casete de 4 vías, tipo casete de 2 vías, tipo casete de 1 vía, tipo techo

◆ Para ajustar la dirección de la rejilla

1 Pulse el botón durante el funcionamiento.

La dirección de la rejilla cambia cada vez que se pulsa el botón.

▼ Durante la calefacción (solo para el modelo con bomba de calor)

Apunte la rejilla hacia abajo. Si no apunta hacia abajo el aire caliente puede no llegar al piso.



▼ Para refrigerar

Apunte la rejilla horizontalmente. Si apunta hacia abajo, podría formarse rocío en la superficie del puerto de descarga de aire y caer.



▼ Para el ventilador

Seleccione una dirección de circulación de aire.



◆ Para comenzar la oscilación

1 Pulse repetidamente el botón para ajustar la dirección de la rejilla en la posición más baja y, después, vuelva a pulsar .

Se visualiza el indicador SWING  y la rejilla comienza a oscilar.

▼ En todas las operaciones

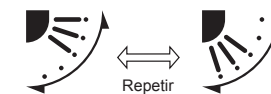

◆ Para detener la oscilación

1 Pulse el botón en la posición deseada cuando la rejilla está oscilando.

- Pulse repetidamente el botón para volver a cambiar la posición de la rejilla.

* No obstante, aun si pulsa el botón cuando la rejilla está oscilando, a veces puede aparecer alguna de las siguientes indicaciones y la rejilla puede no ajustarse en la posición más alta.

▼ Indicaciones cuando se detiene la oscilación



En este caso, pulse nuevamente el botón después de transcurridos 2 segundos.

- En la operación COOL/DRY, la rejilla no se detiene ya que apunta hacia abajo. Si, durante la oscilación, detiene la rejilla cuando apunta hacia abajo, esta se detiene después de moverse a la tercera posición a partir de la más alta.

▼ Indicaciones cuando se detiene la oscilación



◆ Selección de unidades

- Cuando un mismo control remoto controla dos o más unidades interiores, puede ajustar la dirección de las rejillas para cada una de las unidades interiores seleccionándolas individualmente.
- Para ajustar individualmente la dirección de las rejillas, pulse el botón (lado izquierdo del botón) para visualizar el número de unidad interior en el grupo de control. Después, ajuste la dirección de la rejilla de la unidad interior visualizada.
- Cuando no se visualiza ningún número de unidad interior, puede controlar simultáneamente todas las unidades interiores del grupo de control.
- Cada vez que pulsa el botón (lado izquierdo del botón), la indicación cambia de la siguiente forma:

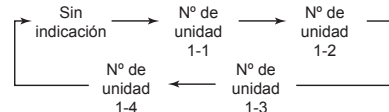

■ Solo para el tipo de casete de 4 vías

◆ Para ajustar individualmente las rejillas

1 Pulse el botón (lado izquierdo del botón) durante el funcionamiento para seleccionar una unidad.

El número de unidad cambia con cada pulsación del botón.

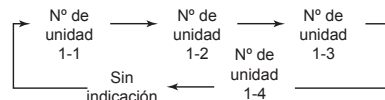

- Cuando no se visualiza ningún número de unidad se seleccionan todas las unidades.

2 Pulse el botón (lado derecho del botón) para seleccionar una rejilla.

Cada vez que pulsa el botón, el indicador en el lado izquierdo del control remoto cambia de la siguiente forma:



- * Cuando no se visualiza ningún número de rejilla se seleccionan todas las rejillas.

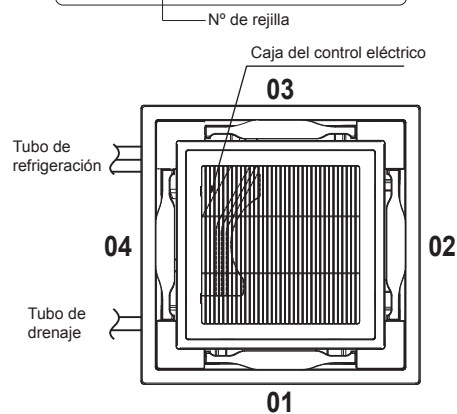
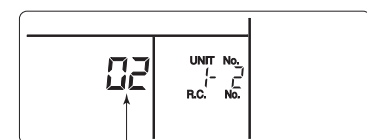

3 Pulse el botón para confirmar la dirección de la rejilla seleccionada. Cada vez que pulsa el botón, la indicación cambia de la siguiente forma:

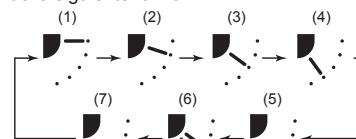

- * Durante la refrigeración o secado (4) y (5) no se visualizan.

◆ Configuración del patrón de oscilación

1 Pulse y mantenga pulsado FIX durante por lo menos 4 segundos con el funcionamiento detenido.

parpadea.

2 Pulse el botón (lado izquierdo del botón) para seleccionar una unidad.

El número de unidad cambia con cada pulsación del botón.

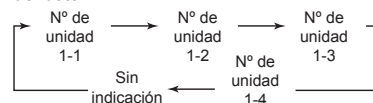

El ventilador de la unidad seleccionada funciona y la rejilla oscila.

3 Pulse los botones para seleccionar un tipo de oscilación.

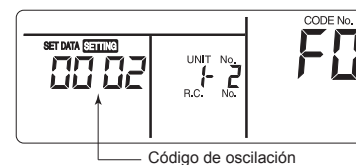

Código de oscilación	Patrón de movimiento
0001	Oscilación estándar (ajuste de fábrica)
0002	Oscilación doble
0003	Oscilación cíclica

REQUISITOS

No ajuste a "0000".
(Podría dañar la rejilla.)

4 Pulse el botón .

5 Pulse el botón para completar la configuración.

▼ Oscilación estándar

Las cuatro rejillas oscilan simultáneamente en el mismo ángulo.

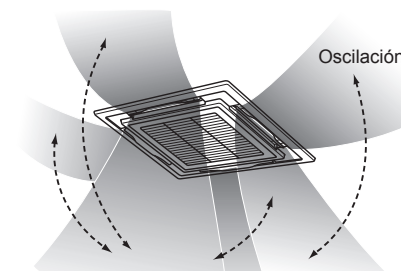

▼ Oscilación doble (recomendada para calefacción)

- Las rejillas adyacentes apuntan alternadamente en forma horizontal y hacia abajo para calentar uniformemente el ambiente.
- El aire que circula hacia abajo llega al piso y el que circula horizontalmente extiende el calor.

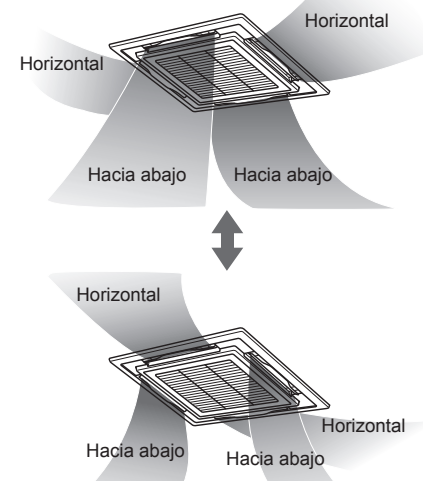

▼ **Oscilación cíclica (recomendada para refrigeración)**

Las cuatro rejillas oscilan en momentos distintos, como olas.

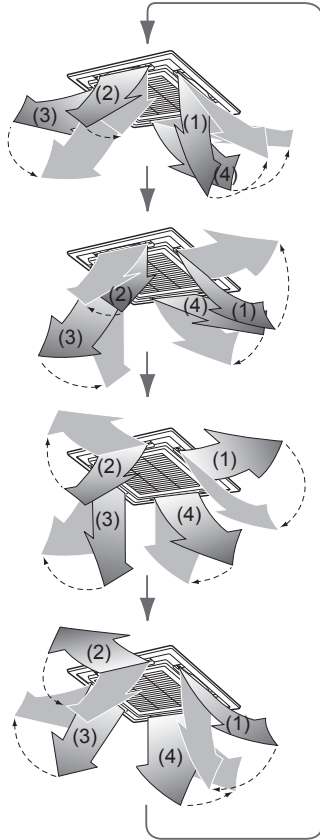

◆ **Cómo configurar el bloqueo de rejillas**

1 Pulse y mantenga pulsado el botón (lado derecho del botón) durante por lo menos **4 segundos** con el funcionamiento detenido.

SETTING parpadea.

• Cuando no se visualiza ningún número de unidad se seleccionan todas las unidades.

2 Pulse el botón (lado izquierdo del botón) para seleccionar una unidad.

El número de unidad cambia con cada pulsación del botón.

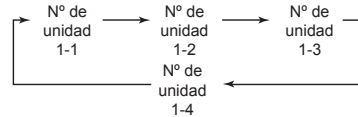

El ventilador de la unidad seleccionada funciona y la rejilla oscila.

3 Pulse los botones “TEMP. ” para visualizar el número de rejilla para fijar su dirección.

La rejilla seleccionada oscila.



4 Pulse los botones para seleccionar la dirección de la rejilla que no desea hacer oscilar.

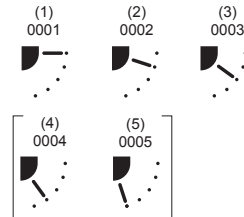

* Si selecciona (4) ó (5) puede producirse condensación durante la refrigeración.

5 Pulse el botón para completar la configuración.

Al finalizar la configuración, la marca se encenderá.

(Para ajustar el bloqueo de rejilla para otra unidad, repita desde el Paso 2. Para ajustar otro bloqueo de rejilla para la misma unidad, repita desde el Paso 3.)

6 Pulse el botón para completar la configuración.

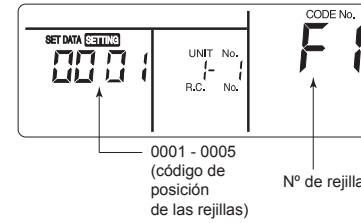

0001 - 0005
(código de posición de las rejillas)

Nº de rejilla

* Aparece F1 en la sección CODE No. del control remoto. Esto indica que se ha seleccionado la rejilla 01 que se muestra en la siguiente figura.

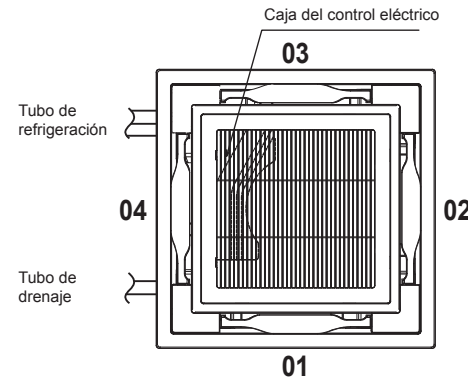

NOTA

Aún en el modo de bloqueo de rejillas, la rejilla se mueve temporalmente en los siguientes casos:

- Cuando se detiene el acondicionador de aire
- Cuando comienza la calefacción
- Durante el descongelamiento
- Por desconexión térmica.

◆ **Cómo liberar el bloqueo de rejillas**

Ajuste “0000” en el Paso 4 de “Cómo configurar el bloqueo de rejillas”.

La marca desaparece.

- Los Pasos 1 a 3 y 5, 6 de “Cómo configurar el bloqueo de rejillas” también se aplican a la liberación del bloqueo.



◆ **Cómo ajustar la dirección horizontal**

1 Pulse y mantenga pulsados los botones y “TEMP. ” durante por lo menos **4 segundos** con el funcionamiento detenido.

SETTING parpadea.

“01” aparece en CODE No.

2 Pulse el botón (lado izquierdo del botón) para seleccionar una unidad.

El número de unidad cambia con cada pulsación del botón.

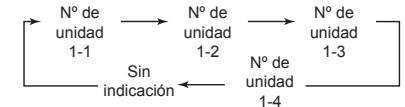

El ventilador de la unidad seleccionada funciona y la rejilla oscila.

3 Pulse los botones “TEMP. ” para cambiar CODE No. a “45”.

4 Pulse los botones “TIME ” para seleccionar una dirección.

Dirección SET DATA	Configuración de dirección
“0000”	Posición de reducción de manchas (reduce las manchas en el techo) (ajuste de fábrica)
“0002”	Posición de reducción de arranque en frío (Expone su cuerpo menos directamente al aire frío)

5 Pulse el botón para comprobar la configuración.

El indicador deja de parpadear y permanece encendido y se confirma la configuración.

6 Pulse el botón para completar la configuración.

* Si se selecciona la posición de ráfaga fría se reduce el efecto de reducción de manchas del techo.

■ Tipo de casete de 4 vías

▼ Durante la refrigeración
Apunte la rejilla horizontalmente.

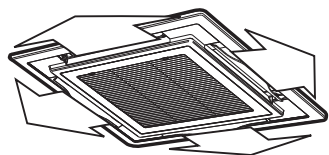

▼ Durante la calefacción (solo para el modelo con bomba de calor)
Apunte la rejilla hacia abajo.

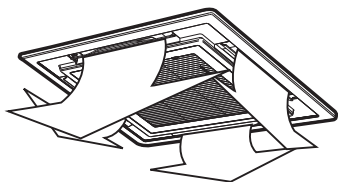

- La rejilla se cierra automáticamente cuando se detiene el funcionamiento.
- En el modo de precalentamiento, la rejilla apunta hacia arriba. La indicación de oscilación aparece en el control remoto aún en el modo de precalentamiento pero la oscilación real comienza solo después de completado el precalentamiento.

▼ Descarga de aire de 2 y 3 vías

La descarga de aire puede modificarse al tipo de 2 ó 3 vías para adecuarse a la forma y estilo del ambiente. Si desea información, consulte al distribuidor al que le compró el producto.

■ Tipo de casete de 2 vías

▼ Durante la refrigeración
Apunte la rejilla horizontalmente para enviar aire frío a todo el ambiente.

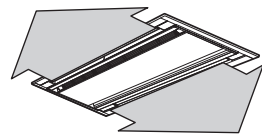

▼ Durante la calefacción (solo para el modelo con bomba de calor)
Apunte la rejilla hacia abajo para enviar aire calentado al piso.

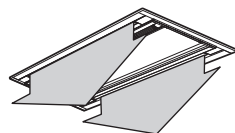

■ Tipo de casete de 1 vía (Serie SH)

▼ Durante la refrigeración
Apunte la rejilla horizontalmente para enviar aire frío a todo el ambiente.

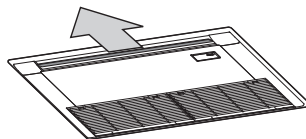

▼ Durante la calefacción (solo para el modelo con bomba de calor)
Apunte la rejilla hacia abajo para enviar aire calentado al piso.

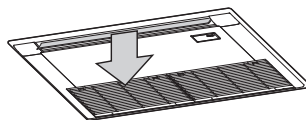

- La rejilla se cierra automáticamente cuando se detiene el funcionamiento.
- En el modo de precalentamiento, la rejilla apunta hacia arriba. La indicación de oscilación aparece en el control remoto aún en el modo de precalentamiento pero la oscilación real comienza solo después de completado el precalentamiento.

NOTA

Para mejorar el desempeño de la refrigeración/ calefacción, cambie el ángulo de las rejillas para cada operación.

◆ Para ajustar la dirección de descarga de aire hacia adelante mediante una unidad delantera de descarga de aire (se vende por separado)

⚠ PRECAUCIÓN

Cuando instale una unidad delantera de descarga de aire en la unidad interior la función de descarga de aire de 2 vías (hacia adelante + hacia abajo) no está disponible.

Su uso puede bajar la temperatura y provocar fugas de agua.

Si desea información acerca de la instalación, lea el manual de instalación suministrado con la unidad delantera de descarga de aire (se vende por separado).

Cuando utilice una unidad delantera de descarga de aire (se vende por separado) en una unidad interior del tipo de casete de 1 vía realice el siguiente procedimiento para cambiar la dirección de descarga:

Ajuste vertical

▼ Durante la refrigeración
Mueva la rejilla manualmente para apuntarla horizontalmente y así enviar aire frío a todo el ambiente.

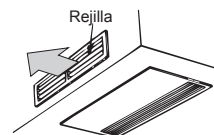

▼ Durante la calefacción (solo para el modelo con bomba de calor)
Mueva manualmente la rejilla hacia abajo para enviar aire calentado al piso.

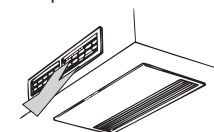

NOTA

1. Cuando envía aire hacia abajo, doble las rejillas de forma uniforme como se muestra en la siguiente figura. Si se bloquea la circulación de aire pueden caer gotas de agua desde la salida de aire.

INCORRECTO



Rejilla

CORRECTO



2. Ajuste el ángulo de la rejilla a 40° o menos. Si el ángulo es superior a 40° pueden caer gotas.

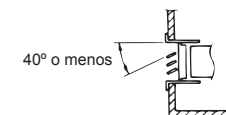

Ajuste horizontal

Utilice la grilla vertical detrás de la rejilla para que la temperatura ambiente sea uniforme.

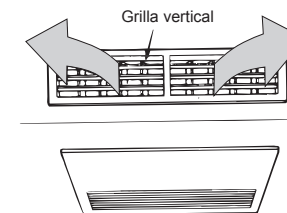

NOTA

Cuando ajuste horizontalmente la dirección del aire, ajuste los ángulos de las rejillas verticales gradualmente como se muestra en la siguiente figura. Si se bloquea la circulación de aire pueden caer gotas de agua desde la salida de aire.

INCORRECTO

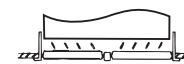

Grilla vertical

CORRECTO



■ Tipo techo

Ajuste vertical

▼ Durante la refrigeración

Apunte la rejilla horizontalmente para enviar aire frío a todo el ambiente.

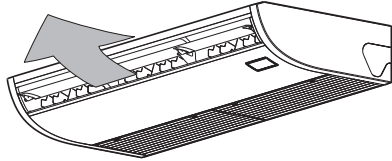

▼ Durante la calefacción (solo para el modelo con bomba de calor)

Apunte la rejilla hacia abajo para enviar aire calentado al piso.

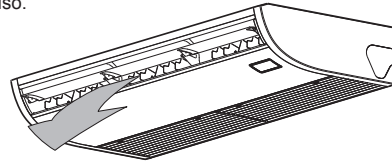

- La rejilla apunta automáticamente hacia arriba cuando se detiene el funcionamiento.
- En el modo de precalentamiento, la rejilla apunta hacia arriba. La indicación de oscilación aparece en el control remoto aún en el modo de precalentamiento pero la oscilación real comienza solo después de completado el precalentamiento.

Ajuste horizontal de flujo de aire

Para cambiar la dirección de flujo de aire, dirija la rejilla vertical dentro de la rejilla horizontal en su dirección preferida.

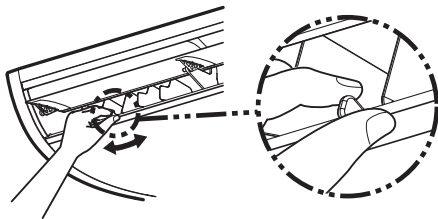

NOTA

- Cuando la rejilla horizontal está apuntando hacia abajo en el modo COOL, se pueden formar gotas de agua en la superficie del armario o en la rejilla y caer hacia abajo.
- Cuando la rejilla horizontal está apuntando horizontalmente en modo HEAT, el aire puede no calentar la habitación uniformemente.

■ Tipo de casete de 1 vía (serie YH) y tipo sobre el piso

◆ Ajuste de la dirección y oscilación

1 Pulse el botón durante el funcionamiento.

Si 1 control remoto controla 2 o más unidades interiores, puede configurar el ajuste de dirección de cada unidad individualmente.

Pulse el botón nuevamente cuando la rejilla está oscilando.

2 Puede detener la rejilla en la posición que prefiera.

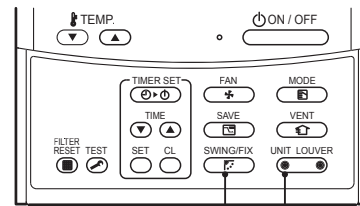

1,2
Selección de unidades

◆ Selección de unidades

- Cuando un mismo control remoto controla dos o más unidades interiores, puede ajustar la dirección de las rejillas para cada una de las unidades interiores seleccionándolas individualmente.
- Para ajustar individualmente la dirección de las rejillas, pulse el botón (lado izquierdo del botón) para visualizar el número de unidad interior en el grupo de control. Después, ajuste la dirección de la rejilla de la unidad interior visualizada.
- Cuando no se visualiza ningún número de unidad interior, puede controlar simultáneamente todas las unidades interiores del grupo de control.
- Cada vez que pulsa (lado izquierdo del botón), la indicación cambia de la siguiente forma:

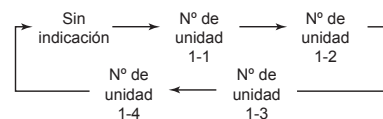

■ Tipo de casete de 1 vías (Serie YH)

Ajuste vertical

▼ Durante la refrigeración

Apunte la rejilla horizontalmente para enviar aire frío a todo el ambiente.

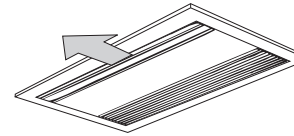

▼ Durante la calefacción (solo para el modelo con bomba de calor)

Apunte la rejilla hacia abajo para enviar aire calentado al piso.

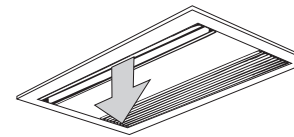

Ajuste horizontal

Para enviar el aire horizontalmente, apunte las grillas verticales dentro de la rejilla en la dirección que prefiera.

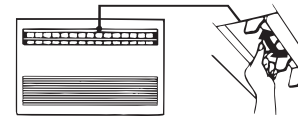

NOTA

Para mejorar el desempeño de la refrigeración/calefacción, cambie el ángulo de las rejillas para cada modo de funcionamiento.

■ Tipo sobre el piso

Ajuste vertical

▼ Durante la refrigeración

Mueva la rejilla manualmente para apuntarla horizontalmente y así enviar aire frío a todo el ambiente.

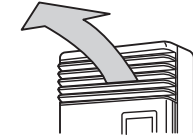

▼ Durante la calefacción (solo para el modelo con bomba de calor)

Mueva manualmente la rejilla hacia abajo para enviar aire calentado al piso.

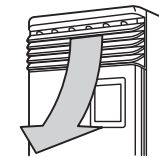

Ajuste horizontal

▼ Cómo enviar aire en distintas direcciones

Levante ligeramente las rejillas verticales y apúntelas en la dirección que prefiera.

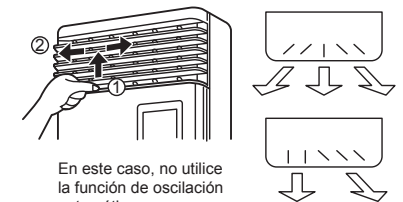

En este caso, no utilice la función de oscilación automática.

■ Tipo gabinete sobre el piso

▼ Durante la refrigeración

Mueva la rejilla manualmente para apuntarla horizontalmente y así enviar aire frío a todo el ambiente.

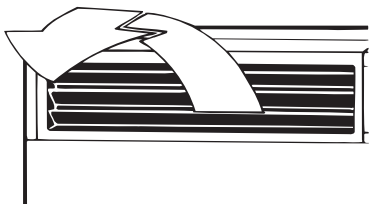

▼ Durante la calefacción (solo para el modelo con bomba de calor)

Mueva manualmente la rejilla hacia abajo para enviar aire calentado al piso.



◆ Cómo cambiar la descarga de aire

Realice el procedimiento siguiente para cambiar la descarga de aire:

1 Quite los dos tornillos de fijación del puerto de descarga de aire. (Los tornillos de fijación pueden reutilizarse)

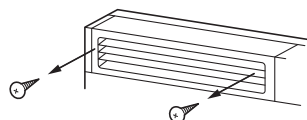

2 Coloque la mano en el puerto de descarga de aire y jale de él ligeramente; después, despréndalo de la uñeta del gancho en el lado posterior.

3 Levante el puerto de descarga de aire y desmóntelo.

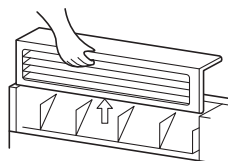

4 Invierta el puerto de descarga de aire y vuelva a instalarlo en la unidad principal.

Asegúrese de que los cuatro ganchos (2 en el lado posterior y 2 en el inferior) estén enganchados en las posiciones de montaje.

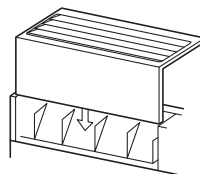

5 Asegúrese de ajustar el puerto de descarga de aire con los tornillos de fijación quitados para que no se desprenda.

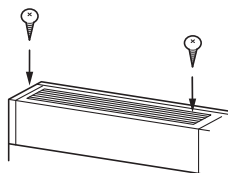

9 Sugerencias para ahorrar energía y obtener un rendimiento confortable

Para ahorrar energía y lograr una refrigeración y calefacción confortables

Limpie a menudo el filtro de aire

• Un filtro de aire obstruido disminuye el rendimiento de la refrigeración/calefacción.

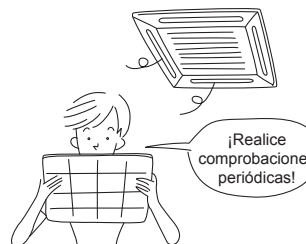

Cierre las ventanas y puertas

• No permita que el aire refrigerado/calefaccionado salga del ambiente.

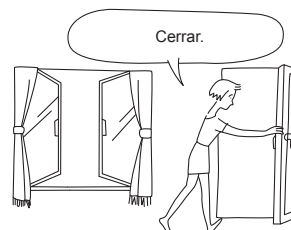

No refrigere ni calefaccione demasiado

⚠ PRECAUCIÓN

No se exponga directamente a una corriente de aire frío durante un lapso prolongado y evite el frío excesivo.

Si lo hiciera podría deteriorar su estado físico y enfermarse.

• La excesiva refrigeración o calefacción es perjudicial para su salud. En especial, tenga cuidado con personas discapacitadas/ancianas y niños.



Refrigere/calefaccione el ambiente uniformemente

• Ajuste la dirección del aire con la rejilla. La exposición directa al aire circulante por lapsos prolongados es perjudicial para la salud.

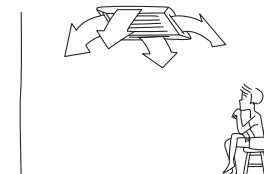

Condiciones de funcionamiento del aparato de aire acondicionado

Para un rendimiento óptimo, utilice el aparato de aire acondicionado de acuerdo con las siguientes condiciones de temperatura:

Operación de refrigeración	Temperatura exterior	: -5°C a 46°C (Temperatura de la válvula seca)
	Temperatura ambiente	: 21°C a 32°C (Temperatura de la válvula seca), 15°C a 24°C (Temperatura de la válvula húmeda)
	[PRECAUCIÓN] Humedad relativa del ambiente: inferior al 80%. Si el aparato de aire acondicionado funciona en condiciones más extremas, puede que la superficie de la unidad forme condensación.	
Operación de calefacción	Temperatura exterior	: -25°C a 15,5°C (Temperatura de la válvula húmeda)
	Temperatura ambiente	: 15°C a 28°C (Temperatura de la válvula seca)

Si el aparato de aire acondicionado se utiliza fuera de las condiciones mencionadas, las funciones de protección de seguridad pueden activarse.

* No está permitida una temperatura ambiente baja (-20°C o menos) para periodos amplios de tiempo.

10 Mantenimiento

⚠ ADVERTENCIA

Solicite a personal de servicio calificado que realice el mantenimiento diario, incluyendo la limpieza del filtro de aire, especialmente para los siguientes modelos, ya que el mantenimiento requiere trabajo en altura.

- Tipo de casete de 4 vías
- Tipo casete de 4 vías compacto
- Tipo de casete de 2 vías
- Tipo de casete de 1 vías
- Tipo techo
- Tipo conducto oculto estándar
- Tipo presión estática alta en conducto oculto
- Tipo conducto delgado
- Tipo de toma de aire
- Tipo sobre el piso

⚠ PRECAUCIÓN

No pulse los botones con las manos mojadas. De lo contrario, podrían producirse descargas eléctricas.

Limpieza de los filtros de aire

- Cuando aparezca el indicador del filtro en el control remoto, limpie los filtros de aire.
- En el caso de los modelos enumerados en la advertencia al comienzo de este capítulo, solicite que personal de servicio calificado limpie los filtros.
- Los filtros obstruidos pueden disminuir el desempeño de refrigeración y calefacción.

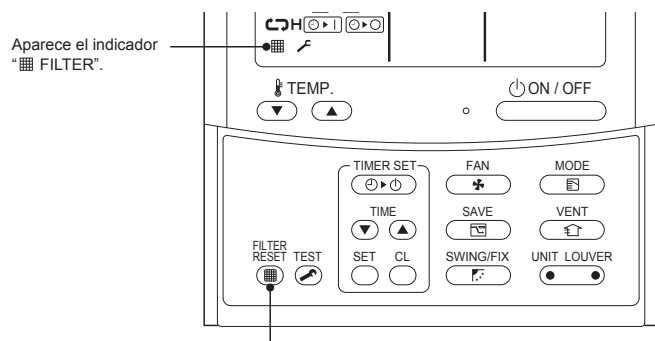

Aparece el indicador "FILTER".

Una vez finalizada la limpieza, pulse el botón "FILTER RESET".

◆ Tipo gabinete sobre el piso

- 1 Presione ligeramente hacia abajo la parte superior de la grilla de retorno de aire y, después, jálela hacia usted para desmontarla.
- 2 Quite el filtro de aire del interior de la grilla de aire de retorno.

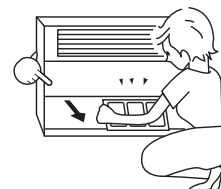

- 3 aspire el polvo o limpie con cepillo.
 - Si está excesivamente manchado será más efectivo lavarlo con una solución de agua tibia y detergente neutro.
 - Después de lavarlo, enjuáguelo bien y séquelo a la sombra.
 - Vuelva a instalar el filtro de aire limpio.



◆ Tipo oculto sobre el piso

- 1 Presione hacia abajo el gancho del filtro de aire en el panel delantero (lado inferior).
- 2 Jale el filtro de aire hacia usted para desmontarlo.

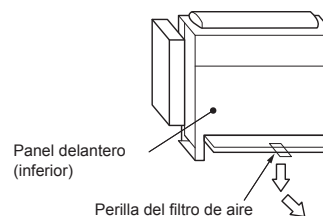

■ Cómo limpiar la unidad interior y el control remoto

- En el caso de los modelos enumerados en la advertencia al comienzo de este capítulo, solicite que personal de servicio calificado limpie las unidades interiores.
- Limpie con un paño seco y suave.
- Si está excesivamente manchada, limpie la suciedad con un paño embebido en agua tibia. (No limpie el control remoto con agua)
- No utilice bencina, diluyente, polvo de limpieza, paños químicos, etc. ya que podrían provocar deformaciones o roturas.



■ Si no se utiliza durante más de un mes

- Deje encendido el ventilador durante aproximadamente medio día para secar el interior.
- Apague el interruptor de alimentación principal.
- Limpie el filtro de aire y luego instálelo.

■ Inspección periódica

- Después de haber sido usado durante un largo periodo de tiempo, las piezas pueden deteriorarse o aumentar el riesgo de que funcionen mal, o el drenaje puede empeorar, debido al calor, humedad, polvo o uso en general.
- Además del mantenimiento, se recomienda que el distribuidor al que le compró la unidad, etc. realice una inspección (con cargo).

⚠ PRECAUCIÓN

- Tipo de casete de descarga de aire de 4 vías
- Limpie con alta presión el intercambiador de calor.

Se utiliza un detergente comercial (agente de limpieza alcalino o ácido potente) el tratamiento de superficie del intercambiador de calor se deteriorará, disminuyendo el rendimiento de la función autolimpiante. Si desea información, el distribuidor al que le compró la unidad.

■ Antes de la temporada de refrigeración

Solicite que personal de servicio calificado limpie la bandeja colectora.

⚠ PRECAUCIÓN

Limpie la bandeja colectora.

Si no realiza la limpieza la bandeja colectora puede llenarse de residuos y el agua puede desbordar al techo o piso.

Si no piensa utilizar la unidad por más de 1 mes

- (1) Opere el modo "FAN". Haga funcionar el ventilador durante aproximadamente medio día para secar completamente el interior.
- (2) Detenga el aparato y desconecte el interruptor de alimentación principal.

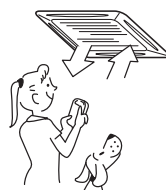

Comprobaciones previas al funcionamiento

- (1) Compruebe que los filtros de aire están instalados.
- (2) Compruebe que la descarga o la entrada de aire no esté bloqueada.
- (3) Encienda el interruptor de alimentación principal.

11 Resolución de problemas

Cuando se presenten los siguientes síntomas, inspeccione los puntos que se describen a continuación antes de solicitar asistencia técnica en reparaciones.

	Sintoma	Causa
No es avería.	Unidad exterior	<ul style="list-style-type: none"> • El ventilador de la unidad exterior se detiene automáticamente y realiza la operación de descongelamiento. • La válvula solenoidal funciona cuando se inicia o termina la operación de descongelamiento.
	Unidad interior	<ul style="list-style-type: none"> • Cuando comienza, durante o inmediatamente después de detenido el funcionamiento se escucha un sonido como de agua circulando y el sonido de funcionamiento puede ser mayor durante los 2 ó 3 minutos posteriores al inicio. Es el sonido de circulación del refrigerante o de drenaje del deshumidificador. • Es el sonido de la ligera expansión y contracción del intercambiador de calor debido al cambio de temperatura. • Distintos olores, como los de paredes, alfombras, ropa, cigarrillos o cosméticos impregnan el acondicionador de aire. • Cuando no se puede realizar la refrigeración debido a que otra unidad interior está funcionando en modo calefacción. • ¿Se encuentra la temperatura exterior fuera del rango de temperatura de funcionamiento? • Cuando el administrador del acondicionador de aire ha fijado el funcionamiento en COOL o HEAT y se realiza una operación contraria a la configurada. • Cuando se detiene el ventilador para evitar la circulación de aire frío en el comienzo de la calefacción. • Debido a que el refrigerante circula temporalmente para evitar la acumulación de aceite o refrigerante en la unidad interior en espera, puede escucharse el sonido de la circulación de refrigerante o, en el caso de otras unidades interiores, puede haber emisiones de vapor blanco cuando funciona en el modo de HEAT, o de aire frío en el modo de COOL. • El sonido se origina en el funcionamiento de la válvula de expansión cuando se activa la alimentación. • El LCD puede volverse borroso temporalmente debido a electricidad estática. • Algunas veces, el ventilador funciona intermitentemente con las rejillas abiertas para el control de recuperación de refrigerante de la unidad que no está funcionando.
Compruebe nuevamente.	Funciona o se detiene automáticamente.	<ul style="list-style-type: none"> • ¿Está el temporizador en "ON" u "OFF"?
	No funciona.	<ul style="list-style-type: none"> • ¿Es un fallo de energía? • ¿Está apagado el interruptor de alimentación? • ¿Se fundió el fusible o disyuntor de alimentación? • ¿Funcionó el dispositivo de protección? (La luz de funcionamiento se enciende.) • ¿Está el temporizador en "ON"? (La luz de funcionamiento se enciende.) • ¿Se selecciona simultáneamente COOL y HEAT? (la indicación "⊕" está encendida en la pantalla del control remoto.) • ¿Se encuentra la temperatura exterior fuera del rango de temperatura de funcionamiento?
	El aire no se enfría ni se calienta lo suficiente.	<ul style="list-style-type: none"> • ¿Está obstruida la admisión o descarga de aire de la unidad exterior? • ¿Se encuentra abierta alguna puerta o ventana? • ¿Está el filtro obstruido con polvo? • ¿Está la rejilla de descarga de la unidad interior ajustada en la posición adecuada? • ¿Se ajustó la selección de aire a "LOW", "MED" y el modo de funcionamiento a "FAN"? • ¿Es adecuada la temperatura configurada? • ¿Se selecciona simultáneamente COOL y HEAT? (la indicación "⊕" está encendida en la pantalla del control remoto.) • ¿Se encuentra la temperatura exterior fuera del rango de temperatura de funcionamiento?

⚠ PRECAUCIÓN

Si se produce cualquiera de las siguientes situaciones, desconecte el interruptor de suministro eléctrico y póngase en contacto con su distribuidor:

- El interruptor no funciona correctamente.
- El fusible del suministro eléctrico se funde con frecuencia, o el disyuntor salta a menudo.
- Un cuerpo extraño o agua ha penetrado en el interior del aparato de aire acondicionado.
- El aparato de aire acondicionado no funciona incluso tras haber eliminado el problema que desencadenaba la activación del dispositivo protector.
(El piloto de funcionamiento y \mathcal{L} en el control remoto parpadean. Si en el control remoto aparece \mathcal{L} y una combinación de E, F, H, L, o P y un número, indique también a un técnico calificado el contenido de la pantalla.)
- Se observa cualquier otra situación no habitual.

Consulta y comprobación de problemas

Cuando se produce un error en el aparato de aire acondicionado, aparece el código de comprobación y el número de unidad interior en la pantalla del control remoto. El código de comprobación solo aparece cuando el sistema está en funcionamiento. Si las indicaciones de la pantalla desaparecen, siga los pasos que se indican en el apartado "Consulta del registro de errores" para confirmar.

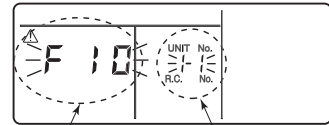

Código de comprobación Nº de unidad interior donde se ha producido el error

Consulta del registro de errores

Si se ha producido un error en el aparato de aire acondicionado, puede consultar el registro de errores siguiendo los pasos que se indican a continuación. (El registro de errores almacena en memoria hasta 4 errores). El registro puede consultarse independientemente de si el sistema está en marcha o parado.

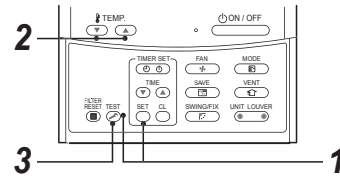

Procedimiento	Descripción
1	<p>Si mantiene pulsados los botones SET y TEST a la vez durante al menos 4 segundos, aparecerá la pantalla siguiente. Si aparece \mathcal{L} [Comprobación de servicio], se pasa al modo de registro de errores.</p> <ul style="list-style-type: none"> • En la ventana CODE No. aparece [01 : Orden del registro de errores]. • Se visualiza el [Código de comprobación]. • La [Identificación de la unidad interior donde se ha producido el error] aparece en UNIT No..
2	<p>Cada vez que se pulsa el botón TEMP de ajuste de la temperatura, aparecerá el registro de errores guardado en la memoria en orden. Los números de CODE No. indican [01] (más reciente) a [04] (más antiguo).</p> <p>PRECAUCIÓN No pulse el botón ON/OFF, porque se borrará todo el registro de errores de la unidad interior.</p>
3	Una vez realizada la comprobación, pulse el botón TEST para volver a la pantalla normal.

1. Compruebe los errores mediante el procedimiento anterior.
2. Solicite a un distribuidor autorizado o profesional de servicio (mantenimiento) calificado que realice la reparación o mantenimiento del acondicionador de aire.
3. En el Manual de servicio se explican con detalle los códigos de comprobación.

12 Especificaciones

Modelo	Nivel de potencia acústica (dBA)		Peso (Kg)
	Refrigeración	Calefacción	
MMY-MAP0806HT8P-E MMY-MAP0806HT8JP-E	74	74	242
MMY-MAP1006HT8P-E MMY-MAP1006HT8JP-E	74	74	242
MMY-MAP1206HT8P-E MMY-MAP1206HT8JP-E	80	82	242
MMY-MAP1406HT8P-E MMY-MAP1406HT8JP-E	80	82	300
MMY-MAP1606HT8P-E MMY-MAP1606HT8JP-E	81	83	300
MMY-MAP1806HT8P-E MMY-MAP1806HT8JP-E	81	83	371
MMY-MAP2006HT8P-E MMY-MAP2006HT8JP-E	82	84	371
MMY-MAP2206HT8P-E MMY-MAP2206HT8JP-E	83	84	371
MMY-MAP0806T8P-E MMY-MAP0806T8JP-E	74	-	241
MMY-MAP1006T8P-E MMY-MAP1006T8JP-E	74	-	241
MMY-MAP1206T8P-E MMY-MAP1206T8JP-E	80	-	241
MMY-MAP1406T8P-E MMY-MAP1406T8JP-E	80	-	299
MMY-MAP1606T8P-E MMY-MAP1606T8JP-E	81	-	299
MMY-MAP1806T8P-E MMY-MAP1806T8JP-E	81	-	370
MMY-MAP2006T8P-E MMY-MAP2006T8JP-E	82	-	370
MMY-MAP2206T8P-E MMY-MAP2206T8JP-E	83	-	370

Declaración de conformidad

Fabricante: **TOSHIBA CARRIER (THAILAND) CO., LTD.**
144 / 9 Moo 5, Bangkadi Industrial Park, Tivanon Road, Tambol Bangkadi,
Amphur Muang, Pathumthani 12000, Thailand

Representante
autorizado/
Titular del TCF: Nick Ball
Director de Ingeniería EMEA de Toshiba
Toshiba Carrier UK Ltd.
Porsham Close, Belliver Industrial Estate,
PLYMOUTH, Devon, PL6 7DB.
Reino Unido

Por la presente declara que la maquinaria descrita a continuación:

Denominación genérica: Aire acondicionado

Modelo/tipo: <Modelo con bomba de calor>
MMY-MAP0806HT8P-E, MMY-MAP1006HT8P-E, MMY-MAP1206HT8P-E,
MMY-MAP1406HT8P-E, MMY-MAP1606HT8P-E, MMY-MAP1806HT8P-E,
MMY-MAP2006HT8P-E, MMY-MAP2206HT8P-E

MMY-MAP0806HT8JP-E, MMY-MAP1006HT8JP-E, MMY-MAP1206HT8JP-E,
MMY-MAP1406HT8JP-E, MMY-MAP1606HT8JP-E, MMY-MAP1806HT8JP-E,
MMY-MAP2006HT8JP-E, MMY-MAP2206HT8JP-E

<Modelo solo refrigeración>
MMY-MAP0806T8P-E, MMY-MAP1006T8P-E, MMY-MAP1206T8P-E,
MMY-MAP1406T8P-E, MMY-MAP1606T8P-E, MMY-MAP1806T8P-E,
MMY-MAP2006T8P-E, MMY-MAP2206T8P-E

MMY-MAP0806T8JP-E, MMY-MAP1006T8JP-E, MMY-MAP1206T8JP-E,
MMY-MAP1406T8JP-E, MMY-MAP1606T8JP-E, MMY-MAP1806T8JP-E,
MMY-MAP2006T8JP-E, MMY-MAP2206T8JP-E

Nombre comercial: Acondicionador de aire súper modular multisistema

Cumple con las provisiones de la Directiva "Maquinaria" (Directiva 2006/42/EC) y las normas que se transponen a la ley nacional.

Cumple con las provisiones de las normas armonizadas siguientes:
EN 378-2: 2008+A2: 2012

NOTA

Esta declaración pierde su validez si se introducen modificaciones técnicas u operacionales sin el consentimiento del fabricante.

Información sobre conformidad con la Directiva EMC 2004/108/CE	
(Nombre del fabricante)	TOSHIBA CARRIER (THAILAND) CO., LTD.
(Dirección, ciudad, país)	144 / 9 Moo 5, Bangkadi Industrial Park, Tivanon Road, Tambol Bangkadi, Amphur Muang, Pathumthani 12000, Thailand
(Nombre del importador/distribuidor en la UE)	Toshiba Carrier UK Ltd.
(Dirección, ciudad, país)	Porsham Close, Belliver Industrial Estate, PLYMOUTH, Devon, PL6 7DB. Reino Unido

TOSHIBA CARRIER (THAILAND) CO.,LTD.

144 / 9 Moo 5, Bangkadi Industrial Park, Tivanon Road, Tambol Bangkadi, Amphur Muang, Pathumthani 12000, Thailand

1117102299