

# TOSHIBA

Leading Innovation >>>

AIRE ACONDICIONADO (TIPO SPLIT)

## Manual del propietario



### Unidad interior

Nombre del modelo:

Para uso comercial

Tipo conducto delgado

**RAV-SM304SDT-E**

**RAV-SM404SDT-E**

**RAV-SM454SDT-E**

**RAV-SM564SDT-E**

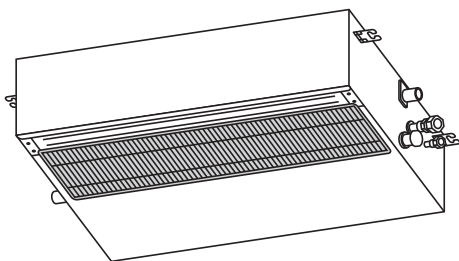

Translated instruction

**ADOPCIÓN DEL NUEVO REFRIGERANTE**

Para evitar la destrucción de la capa de ozono, este acondicionador de aire adopta un nuevo refrigerante HFC (R410A) en lugar del refrigerante convencional R22.

Este aparato no debe ser usado por personas (adultos o niños) con su capacidad física, psíquica o sensorial reducida, ni por quienes no tengan los conocimientos y la experiencia necesarios, a menos que sean supervisados o instruidos acerca del uso del aparato por una persona responsable de su seguridad. Los niños deben estar vigilados para garantizar que no juegan con el aparato.

Este aparato pueden usarlo niños mayores de 8 años y personas con capacidad física, mental o sensorial reducida, o falta de experiencia y conocimiento, si han recibido instrucción o supervisión respecto a su uso en condiciones de seguridad y han entendido los riesgos que conlleva. Los niños no deben jugar con el aparato. La limpieza y mantenimiento no debe ser realizada por niños sin supervisión.

**Índice**

1 Precauciones de seguridad ..... 2

2 Nombre de las piezas ..... 6

3 Control remoto con cable ..... 6

4 Uso correcto ..... 8

5 Funcionamiento con temporizador ..... 9

6 Modo de ahorro de energía ..... 9

7 Mantenimiento ..... 10

8 Resolución de problemas ..... 11

9 Funcionamientos y rendimiento ..... 12

10 Instalación ..... 12

11 Especificaciones ..... 13

Gracias por haber adquirido este aparato de aire acondicionado Toshiba.

Lea atentamente estas instrucciones que contienen información importante de conformidad con la Directiva relativa a "Máquinas" (Directiva 2006 / 42 / EC) y asegúrese de que las entiende.

Después de leer estas instrucciones, asegúrese de guardarlas en un lugar seguro junto con el manual del propietario y el manual de instrucciones suministrado con su producto.

**Denominación genérica: Aire acondicionado**





**Definición de instalador cualificado o persona de servicio cualificada**

El aparato de aire acondicionado deberá ser instalado, mantenido, reparado y desechado por un instalador cualificado o por una persona de servicio cualificada. Cuando se tenga que hacer uno cualquiera de estos trabajos, solicite a un instalador cualificado o a una persona de servicio cualificada que le haga el trabajo solicitado.

Un instalador cualificado o una persona de servicio cualificada es un agente con las cualificaciones y conocimientos descritos en la tabla de abajo.

Agente	Cualificaciones y conocimientos que debe tener el agente
Instalador cualificado	<ul style="list-style-type: none"> <li>El instalador cualificado es una persona que se dedica a la instalación, mantenimiento, traslado y retirada de los aparatos de aire acondicionado fabricados por Toshiba Carrier Corporation. Dicha persona habrá recibido formación relativa a la instalación, mantenimiento, traslado y retirada de aparatos de aire acondicionado fabricados por Toshiba Carrier Corporation, o, de otro modo, habrá sido instruida en dichas operaciones por otra u otras personas que hayan recibido formación en la materia y que por tanto posean amplios conocimientos relativos a dichas operaciones.</li> <li>El instalador cualificado que esté autorizado para realizar los trabajos eléctricos propios de la instalación, traslado y retirada poseerá las cualificaciones relativas a dichos trabajos eléctricos, de conformidad con la legislación local vigente, y habrá recibido formación relativa a las tareas eléctricas a realizar en los aparatos de aire acondicionado fabricados por Toshiba Carrier Corporation, o, de otro modo, habrá sido instruido en dichas tareas por otra u otras personas que hayan recibido formación en la materia y que por tanto posean amplios conocimientos relativos a dichas operaciones.</li> <li>El instalador cualificado que esté autorizado para realizar los trabajos de canalización y manejo del refrigerante propios de la instalación, traslado y retirada poseerá las cualificaciones relativas a dichos trabajos de canalización y manejo del refrigerante, de conformidad con la legislación local vigente, y habrá recibido formación relativa a las tareas de canalización y uso del refrigerante a realizar en los aparatos de aire acondicionado fabricados por Toshiba Carrier Corporation, o, de otro modo, habrá sido instruido en dichas tareas por otra u otras personas que hayan recibido formación en la materia y que por tanto posean amplios conocimientos relativos a dichas operaciones.</li> <li>El instalador cualificado que esté autorizado para trabajar en alturas habrá recibido formación relativa a la realización de trabajos en altura con los aparatos de aire acondicionado fabricados por Toshiba Carrier Corporation, o, de otro modo, habrá sido instruido en dichas tareas por otra u otras personas que hayan recibido formación en la materia y que por tanto posean amplios conocimientos relativos a dichos trabajos.</li> </ul>
Persona de servicio cualificada	<ul style="list-style-type: none"> <li>La persona de mantenimiento cualificado es una persona que se dedica a la instalación, reparación, mantenimiento, traslado y retirada de los aparatos de aire acondicionado fabricados por Toshiba Carrier Corporation. Dicha persona habrá recibido formación relativa a la instalación, reparación, mantenimiento, traslado y retirada de aparatos de aire acondicionado fabricados por Toshiba Carrier Corporation, o, de otro modo, habrá sido instruida en dichas operaciones por otra u otras personas que hayan recibido formación en la materia y que por tanto posean amplios conocimientos relativos a dichas operaciones.</li> <li>La persona de mantenimiento cualificada que esté autorizada para realizar los trabajos eléctricos propios de la instalación, reparación, traslado y retirada poseerá las cualificaciones relativas a dichos trabajos eléctricos, de conformidad con la legislación local vigente, y habrá recibido formación relativa a las tareas eléctricas a realizar en los aparatos de aire acondicionado fabricados por Toshiba Carrier Corporation, o, de otro modo, habrá sido instruida en dichas tareas por otra u otras personas que hayan recibido formación en la materia y que por tanto posean amplios conocimientos relativos a dichas operaciones.</li> <li>La persona de mantenimiento cualificada que esté autorizada para realizar los trabajos de canalización y manejo del refrigerante propios de la instalación, reparación, traslado y retirada poseerá las cualificaciones relativas a dichos trabajos de canalización y manejo del refrigerante, de conformidad con la legislación local vigente, y habrá recibido formación relativa a las tareas de canalización y uso del refrigerante a realizar en los aparatos de aire acondicionado fabricados por Toshiba Carrier Corporation, o, de otro modo, habrá sido instruida en dichas tareas por otra u otras personas que hayan recibido formación en la materia y que por tanto posean amplios conocimientos relativos a dichas operaciones.</li> <li>La persona de mantenimiento cualificada que esté autorizada para trabajar en alturas habrá recibido formación relativa a la realización de trabajos en altura con los aparatos de aire acondicionado fabricados por Toshiba Carrier Corporation, o, de otro modo, habrá sido instruida en dichas tareas por otra u otras personas que hayan recibido formación en la materia y que por tanto posean amplios conocimientos relativos a dichos trabajos.</li> </ul>

## ■ Advertencias en cuanto a la unidad de aire acondicionado

Indicación de advertencia		Descripción
	<p><b>WARNING</b></p> <p><b>ELECTRICAL SHOCK HAZARD</b> Disconnect all remote electric power supplies before servicing.</p>	<p><b>ADVERTENCIAS</b></p> <p><b>PELIGRO DE DESCARGA ELÉCTRICA</b> Desconecte todos los suministros eléctricos remotos antes de hacer reparaciones.</p>
	<p><b>WARNING</b></p> <p>Moving parts. Do not operate unit with grille removed. Stop the unit before the servicing.</p>	<p><b>ADVERTENCIAS</b></p> <p>Piezas móviles. No utilice la unidad con la rejilla retirada. Pare la unidad antes de hacer reparaciones.</p>
	<p><b>CAUTION</b></p> <p>High temperature parts. You might get burned when removing this panel.</p>	<p><b>PRECAUCIÓN</b></p> <p>Piezas de alta temperatura. Al retirar este panel podría quemarse.</p>
	<p><b>CAUTION</b></p> <p>Do not touch the aluminum fins of the unit. Doing so may result in injury.</p>	<p><b>PRECAUCIÓN</b></p> <p>No toque las aletas de aluminio de la unidad. De lo contrario, podrían producirse lesiones personales.</p>
	<p><b>CAUTION</b></p> <p><b>BURST HAZARD</b> Open the service valves before the operation, otherwise there might be the burst.</p>	<p><b>PRECAUCIÓN</b></p> <p><b>PELIGRO DE ROTURA</b> Abra las válvulas de servicio antes de la operación, de lo contrario podrían producirse roturas.</p>

# 1 Precauciones de seguridad

El fabricante no se hará responsable de ningún daño producido por no seguir las descripciones de este manual.

## ADVERTENCIAS

### Generalidades

- Lea atentamente este Manual del propietario antes de poner en marcha el aparato de aire acondicionado. Debe recordar muchos datos importantes relacionados con el funcionamiento general la unidad.
- Solicite que el distribuidor o un profesional realice la instalación. Sólo un instalador calificado (\*1) puede realizar la instalación del acondicionador de aire. Si lo instala una persona no calificada puede provocar problemas como incendios, descargas eléctricas, lesiones, fugas de agua, ruidos y vibraciones.
- No utilice ningún refrigerante aparte del que se especifica para complementar o sustituir. De lo contrario, se podría generar una presión anormalmente alta en el ciclo de refrigeración, lo que podría resultar en un fallo o explosión del producto así como en lesiones personales.
- Lugares donde el ruido de funcionamiento de la unidad exterior puede provocar inconvenientes. (Especialmente en la divisoria con un vecino, instale el acondicionador de aire teniendo en cuenta el ruido.)
- El uso de este aparato está destinado a personal especializado o a usuarios con formación para tiendas e industria ligera, o a un uso comercial para el público en general.

### Transporte y almacenamiento

- Utilice zapatos con punteras, guantes y vestimenta de protección para transportar el aparato de aire acondicionado.
- Cuando transporte el aparato de aire acondicionado, no lo tome por las bandas de alrededor del cartón de embalaje. Usted podría lesionarse si se rompieran las bandas.
- Antes de apilar las cajas de cartón para el almacenamiento o transporte, tenga en cuenta las indicaciones de precaución que aparecen impresas en dichos embalajes. De no seguirse dichas precauciones, la pila de cajas podría caerse.
- El aparato de aire acondicionado deberá transportarse de forma que esté estable. Si alguna pieza del producto estuviera rota, póngase en contacto con el distribuidor.

- Cuando el aparato de aire acondicionado se deba transportar a mano, deben moverlo dos o más personas.

### **Instalación**

- Sólo un instalador cualificado(\*1) o una persona de servicio cualificada(\*1) tiene permitido realizar el trabajo eléctrico del aparato de aire acondicionado. Este trabajo no deberá hacerlo, bajo ninguna circunstancia, un individuo que no esté cualificado, porque si el trabajo se hace mal, existe el peligro de que se produzcan descargas eléctricas y/o fugas eléctricas.
- Una vez finalizada la instalación, pídale al instalador que le explique las posiciones del disyuntor. En el caso de que se haya producido un problema con el aparato de aire acondicionado, desconecte el disyuntor y póngase en contacto con una persona de mantenimiento.
- Si instala la unidad en una habitación pequeña, tome las medidas apropiadas para impedir que el refrigerante sobrepase la concentración límite aunque tuviera fugas. Consulte al concesionario a quien adquirió el aparato de aire acondicionado cuando ponga en práctica las medidas. La acumulación de refrigerante altamente concentrado puede causar un accidente por falta de oxígeno.
- No instale el aparato de aire acondicionado en un lugar donde pueda estar expuesto a un gas combustible. Si hay fugas de gas combustible y éste se concentra alrededor de la unidad, podría producirse un incendio.
- Utilice las piezas compradas por separado especificadas por la empresa. La utilización de piezas que no sean las especificadas podría provocar incendios, descargas eléctricas, fugas de agua u otros problemas. Un profesional debe realizar la instalación.
- Confirme que se realice la conexión a tierra correctamente.

### **Funcionamiento**

- Antes de abrir la rejilla de admisión de la unidad interior o el panel de servicio de la unidad exterior, ponga el disyuntor en la posición OFF. Si no se pone el disyuntor en la posición OFF se puede producir una descarga eléctrica al tomar las piezas interiores. Sólo un instalador cualificado(\*1) o una persona de servicio cualificada(\*1) tiene permitido retirar la rejilla de admisión de la unidad interior o el panel de servicio de la unidad exterior y hacer el trabajo necesario.

- Dentro del aparato de aire acondicionado hay zonas de alto voltaje y piezas giratorias. Debido al peligro de descargas eléctricas o de que sus dedos u otros objetos físicos queden atrapados en las piezas giratorias, no retire el panel de mantenimiento de la unidad exterior. Cuando se requieran trabajos que supongan la retirada de estas piezas, póngase en contacto con un instalador cualificado o una persona de mantenimiento cualificada.
- No mueva ni repare ninguna unidad usted mismo. Dado que en el interior de la unidad hay alto voltaje, podría recibir una descarga eléctrica al retirar la cubierta y la unidad principal.
- El uso de una plataforma de más de 50 cm de altura para limpiar el filtro de la unidad interior o para realizar otros trabajos similares constituye un trabajo en alturas. Para evitar el peligro de caída de la plataforma y posibles lesiones físicas mientras se trabaja en alturas, este tipo de trabajo no debe realizarse por personas no cualificadas. Cuando sea necesario realizar este tipo de trabajo, no lo realice usted mismo; en su lugar, acuda a una persona de mantenimiento cualificada para que lo haga por usted.
- No toque la aleta de aluminio de la unidad exterior. Si lo hace puede lesionarse usted mismo. Si fuese necesario tocar la aleta, no la toque usted mismo; en su lugar, póngase en contacto con un instalador cualificado o una persona de mantenimiento cualificada.
- No se suba encima ni coloque objetos encima de la unidad exterior. Usted o los objetos pueden caerse de la unidad exterior y provocar lesiones.
- No ponga ningún aparato de combustión en un lugar expuesto directamente al aire procedente del aparato de aire acondicionado, de lo contrario, la combustión no sería perfecta.
- Ventile la habitación de manera suficiente cuando el aparato de aire acondicionado esté en funcionamiento en el mismo lugar que un aparato de combustión. Una mala ventilación puede ocasionar la falta de oxígeno.
- Si el aparato de aire acondicionado se utiliza en una habitación cerrada, ventílela de manera suficiente. Una mala ventilación puede ocasionar la falta de oxígeno.
- No se exponga directamente a una corriente de aire frío durante un lapso prolongado y evite el frío excesivo. De lo contrario puede ocurrir un deterioro de la integridad física o la salud.

- No inserte los dedos ni una varilla en la toma o la descarga de aire. De lo contrario podría lesionarse ya que el ventilador gira a alta velocidad dentro de la unidad.
- Consulte al proveedor del acondicionador de aire si la refrigeración y la calefacción no funcionan correctamente ya que la causa podría ser una fuga de refrigerante. Confirme los detalles de la reparación con personal de servicio calificado (\*1) cuando la reparación incluya una carga de refrigerante adicional.
- Apague el aparato de aire acondicionado y desactive el disyuntor antes de realizar la limpieza. De lo contrario podría lesionarse ya que el ventilador gira a alta velocidad dentro de la unidad.

### Reparación

- Si hubiera algún problema en el aparato de aire acondicionado (por ejemplo, cuando aparece una visualización de error, hay olor a quemado, se oyen ruidos anormales, el aparato de aire acondicionado no refrigera ni calienta o hay fugas de agua), no lo toque: desconecte antes el disyuntor y póngase en contacto con una persona de servicio cualificada. Tome medidas (poniendo un aviso de "fuera de servicio" cerca del disyuntor, por ejemplo) para asegurar que la alimentación no se conecte antes de que llegue la persona de servicio cualificada. Si se continúa utilizando la unidad de aire acondicionado con la anomalía, los problemas mecánicos podrían generar otras complicaciones o provocar descargas eléctricas u otro tipo de problemas.
- Si la rejilla del ventilador está dañada, no se dirija a la unidad exterior: desconecte el disyuntor y póngase en contacto con una persona de mantenimiento cualificada para que la repare. No ponga el disyuntor en la posición ON hasta después de terminar las reparaciones.
- Si hay algún peligro en la unidad interior que falla, no se dirija a la unidad interior: desconecte el disyuntor y póngase en contacto con un instalador cualificado o una persona de mantenimiento cualificada para que repare la unidad. No conecte el disyuntor hasta que se haya reparado la unidad.
- Si hay algún peligro en la unidad exterior que ha caído, no se dirija a la unidad exterior: desconecte el disyuntor y póngase en contacto con un instalador cualificado o una persona de mantenimiento cualificada para que realice las mejoras o reparaciones oportunas. No conecte el disyuntor hasta que se hayan realizado las mejoras o reparaciones.

- No personalice la unidad. Podría provocar incendios, descargas eléctricas u otros problemas.

### Recolocación

- Si se va a trasladar el aparato de aire acondicionado, no lo traslade usted mismo; en su lugar, póngase en contacto con un instalador cualificado o una persona de mantenimiento cualificada. Si el aparato de aire acondicionado no se traslada correctamente, se pueden producir descargas eléctricas y/o un incendio.

## PRECAUCIÓN

### Instalación

- Disponga correctamente la manguera de drenaje para un drenaje perfecto. Un drenaje incorrecto puede provocar un encharcamiento de agua en el interior de la vivienda, así como daños en el mobiliario.
- Conecte el aparato de aire acondicionado a una toma de corriente exclusiva con el voltaje especificado; de lo contrario, la unidad podría estropearse o provocar un incendio.
- Confirme que la unidad exterior esté fija en su base. De lo contrario la unidad podría caerse o provocar otro tipo de accidente.

### Funcionamiento









- No utilice el aparato de aire acondicionado con finalidades especiales, como preservar alimentos, instrumentos de precisión, objetos de arte, reproducción de animales, en vehículos ni embarcaciones.
- No toque ningún interruptor con las manos mojadas; de lo contrario, podría recibir una descarga eléctrica.
- Si el aparato de aire acondicionado no va a utilizarse durante un período de tiempo prolongado, desconecte el interruptor principal (o disyuntor) por seguridad.
- Para obtener un rendimiento óptimo del aparato de aire acondicionado, utilícelo dentro del rango de la temperatura de funcionamiento especificada en las instrucciones. De lo contrario, podría producirse un funcionamiento erróneo o fugas de agua de la unidad.
- Evite que caiga líquido en el interior del control remoto. No derrame zumo, agua ni otro tipo de líquido sobre él.
- No lave el acondicionador de aire. De lo contrario, podrían producirse descargas eléctricas.

- Revise si la base de instalación y el resto del equipo presentan deterioro después de un lapso prolongado de funcionamiento. Si no toma las medidas necesarias, la unidad podría caerse y provocar lesiones.
- No deje pulverizadores inflamables ni otro tipo de material inflamable cerca del acondicionador de aire ni pulverice aerosoles inflamables directamente sobre él. Podría incendiarse.
- Apague el aparato de aire acondicionado y desactive el disyuntor antes de realizar la limpieza.  
De lo contrario podría lesionarse ya que el ventilador gira a alta velocidad dentro de la unidad.
- Solicite al distribuidor que realice la limpieza del acondicionador de aire.  
Si limpia el acondicionador de aire de manera incorrecta, podría dañar las piezas plásticas, el aislamiento de las piezas eléctricas u otras y provocar un funcionamiento erróneo. En el peor de los casos, podría provocar fugas de agua, descargas eléctricas, emisión de humo o incendios.
- No coloque un recipiente con agua, como un florero, sobre la unidad. Podría ingresar agua en la unidad y deteriorar el aislamiento eléctrico provocando descargas eléctricas.

(\*1) Consulte la "Definición de instalador cualificado o persona de servicio cualificada".

## ■ Información sobre el transporte, el manejo y el almacenamiento de los embalajes de cartón

### ◆ Ejemplos de indicaciones impresas en los embalajes de cartón

Símbolo	Descripción	Símbolo	Descripción
	Mantener seco		No dejar caer
	Frágil		No colocar tumbado
	Altura de apilamiento (En este caso se pueden apilar 12 embalajes de cartón)		No caminar sobre este embalaje de cartón
	Este lado hacia arriba		No pisar
	Manejar con cuidado		

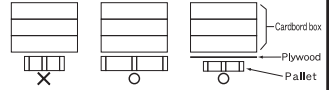
Otras precauciones	Descripción
 <div style="border: 1px solid black; padding: 5px;"> <p><b>Caution</b></p> <p>Injury possibility. Don't handle with packing band, or may get injured in case of broken band.</p> </div>	<p><b>PRECAUCIÓN</b></p> <p>Posibilidad de lesiones físicas. No lo maneje sujetándolo por las cintas de embalaje o podría sufrir lesiones físicas en caso de rotura de una cinta.</p>
<div style="border: 1px solid black; padding: 5px;"> <p><b>Stacking notice.</b></p> <p>In case that cardboard boxes protrude out of pallet when stacking, lay a 10mm thick plywood over the pallet.</p>  </div>	<p><b>Aviso sobre apilamiento.</b></p> <p>Si las cajas de cartón sobresalen del pallet al apilarlas, coloque una madera contrachapada de 10 mm sobre el pallet.</p>

## 2 Nombre de las piezas

### ■ Unidad interior

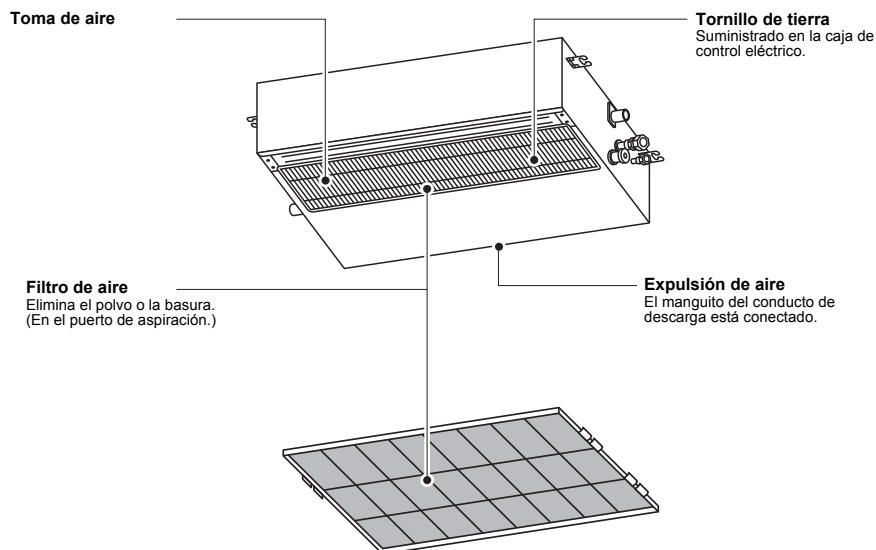

### ■ Unidad exterior

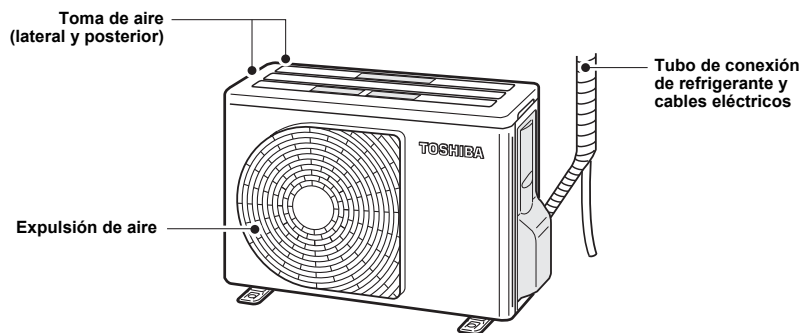

## 3 Control remoto con cable

Este control remoto puede controlar el funcionamiento de hasta 8 unidades interiores.

### ■ Sección de la pantalla



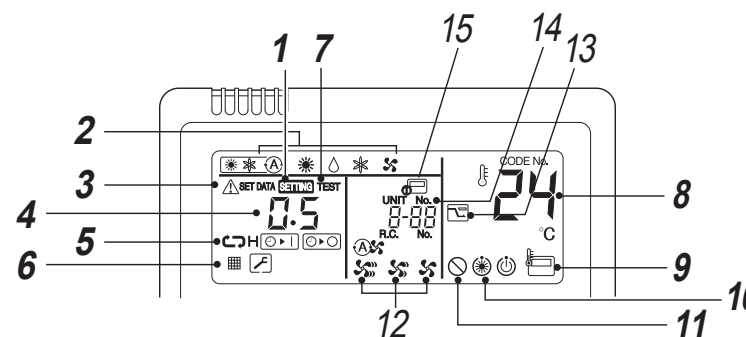
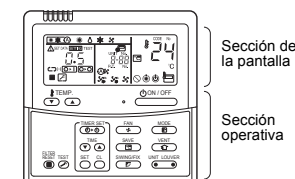

En la ilustración de pantalla siguiente se muestran todos los iconos. Cuando la unidad esté en funcionamiento, sólo se mostrarán los iconos pertinentes.

- Al encender el disyuntor de fugas por primera vez, **SETTING** parpadeará en la parte de la pantalla del control remoto.
  - Mientras el icono siga parpadearando, el modelo se estará confirmando automáticamente.
- Espere hasta que haya desaparecido el icono **SETTING** para utilizar el control remoto.

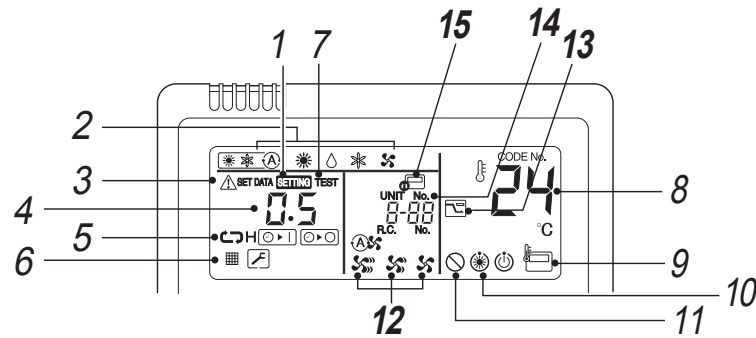

- Indicador SETTING**  
Aparece cuando el dispositivo de protección está en funcionamiento, o cuando hay errores.
- Modo de funcionamiento**  
Muestra el modo de operación seleccionado.
- Indicador de error**  
Aparece cuando el dispositivo de protección está en funcionamiento, o cuando hay errores.
- Indicador del temporizador**  
Muestra la hora del temporizador.  
(Cuando se produce un error, aparece un código de comprobación.)
- Indicador de configuración SET IN de temporizador**  
Muestra el modo de temporizador seleccionado.
- Indicador de filtro**  
Recordatorio para limpiar el filtro de aire.
- Indicador de ejecución de TEST**  
Aparece al ejecutar una prueba de funcionamiento.
- Indicador de temperatura ajustada**  
Muestra el ajuste de temperatura seleccionado.
- Indicador del sensor del control remoto**  
Aparece cuando el sensor del control remoto está en funcionamiento.
- Indicador de precalentamiento**  
Aparece cuando se ha activado el modo de calefacción o se ha iniciado el ciclo de descongelación. Mientras este icono está en pantalla, el ventilador interior se detiene.
- Indicador de ausencia de función**  
Aparece cuando la función solicitada no está disponible en ese modo.



**12 Indicador de la velocidad del ventilador**  
Se muestra el modo de velocidad del ventilador seleccionado.  
(AUTO)   
(ALTA)   
(MEDIA)   
(BAJO) 

**13 Indicador de modo de ahorro de energía**  
Limita la velocidad (capacidad) del compresor para ahorrar energía.

**14 Pantalla de UNIT No.**  
Muestra el número de la unidad interior seleccionada. También muestra el código de error de las unidades interior y exterior.

**15 Indicador de control central**  
Aparece cuando el aparato de aire acondicionado se utiliza con control central combinado con un control remoto de control central.  
  
Si el control remoto está deshabilitado por el sistema de control central, el símbolo  parpadeará. Bloquea el funcionamiento con los botones.









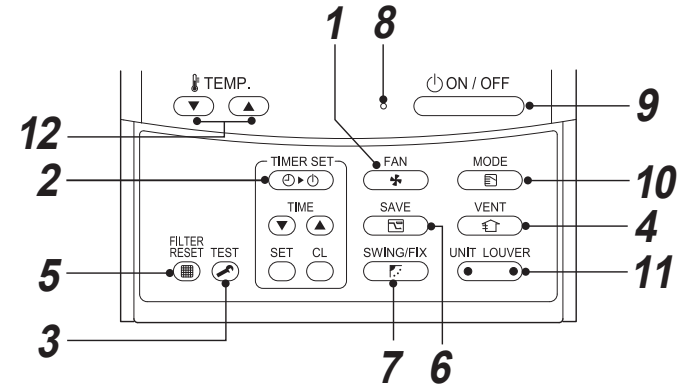

Incluso si pulsa el botón ON/OFF, MODE o TEMP. y el funcionamiento con los botones está bloqueado. (Los ajustes realizados por el control remoto varían en función del modo de control central. Para obtener más información al respecto, consulte el Manual del propietario del control remoto de control central.)

## ■ Sección operativa

Pulse el botón correspondiente para seleccionar la función deseada.



- Los detalles del funcionamiento sólo necesitan configurarse una vez, después de lo cual, la unidad de aire acondicionado podrá utilizarse pulsando solamente el botón .



- 1 Botón  (botón de velocidad del ventilador)**  
Selecciona la velocidad deseada del ventilador.
- 2 Botón  (botón de ajuste del temporizador)**  
Utilícelo para programar el temporizador.
- 3 Botón  (botón de prueba)**  
Utilícelo sólo para tareas de mantenimiento. (No pulse este botón durante el funcionamiento normal del aparato de aire acondicionado.)
- 4 Botón  (botón de ventilación)**  
Si aparece "Sin función  " en el control remoto cuando se pulsa el botón de ventilación, no habrá ventilador conectado.
- 5 Botón  (botón de reposición de filtro)**  
Repone (borra) la indicación "FILTER ".
- 6 Botón  (operación de ahorro de energía)**  
El botón SAVE se utiliza para la operación de ahorro de energía.
- 7 Botón  (botón de oscilación/dirección de aire)**  
Ninguna función.
- 8 Luz de funcionamiento**  
La luz estará encendida durante el funcionamiento. La luz se apagará cuando se pare la unidad. Parpadea cuando el dispositivo de protección está en funcionamiento, o cuando la hora es anormal.
- 9 Botón **  
Al pulsar el botón, se enciende el aire acondicionado y, si lo vuelve a pulsar, éste se para. Cuando pare el aire acondicionado, se parará también la luz de funcionamiento y desaparecerán todos los indicadores.

**10 Botón  (botón de selección de funcionamiento)**  
Selecciona el modo operativo deseado.

**11 Botón  (botón de selección de unidad/rejillas)**  
Selecciona un número de unidad (a la izquierda) y un número de lama (a la derecha).  
**UNIT:**  
Selecciona una unidad interior cuando se ajusta la dirección del aire utilizando un solo control remoto cuando se controlan varias unidades interiores.  
**LOUVER:**  
Ninguna función.

**12 Botón  (botón de ajuste de temperatura)**  
Ajusta la temperatura de la habitación. Selecciona la temperatura que desee pulsando  TEMP. .

### OPCIÓN:

#### Sensor del control remoto

Generalmente, el sensor TEMP. de la unidad interior mide la temperatura. También se puede medir la temperatura de los alrededores del control remoto.

Para obtener más información, póngase en contacto con el distribuidor al que adquirió el aparato de aire acondicionado.



## 4 Uso correcto

Al utilizar el aparato de aire acondicionado por primera vez, o para cambiar el valor de SET DATA, siga el procedimiento indicado a continuación. A partir de la vez siguiente, la operación mostrada en el control remoto se iniciará con sólo pulsar el botón .

### ■ Preparación

**Encienda el interruptor de suministro eléctrico principal y/o el disyuntor de fugas.**



- Cuando se enciende la fuente de alimentación, se activará la sección indicadora en la pantalla del control remoto.
- Tras haber encendido la fuente de alimentación, el control remoto no aceptará ningún comando durante 1 minuto aproximadamente. No se trata de ningún problema.

#### REQUISITO

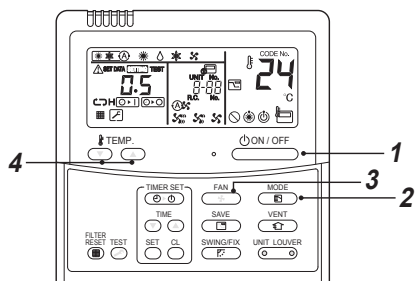
- Mientras utilice el aire acondicionado, contrólole solamente mediante el botón , sin desconectar el interruptor de suministro eléctrico principal ni el disyuntor de fugas.
- Cuando encienda el aparato de aire acondicionado tras haber estado mucho tiempo inactivo, active el disyuntor de fugas al menos 12 horas antes de ponerlo en funcionamiento.



### Inicio

- 1 Pulse el botón .**  
La luz de funcionamiento se enciende y el aparato de aire acondicionado se pone en funcionamiento.
- 2 Seleccione un modo de funcionamiento con el botón "MODE" .**  
Con cada pulsación, la pantalla de indicadores cambiará en el orden siguiente.

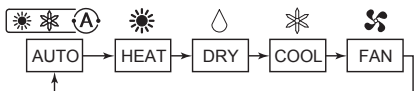

- 3 Seleccione el volumen de aire con el botón "FAN" .**  
Con cada pulsación, la pantalla de indicadores cambiará en el orden siguiente.



- Cuando el volumen de aire sea "AUTO", el volumen de aire diferirá de acuerdo con la temperatura ambiente.
- En el funcionamiento de calefacción, si la temperatura de la habitación no se eleva lo suficiente con la operación de VOLUME "BAJO", seleccione "MEDIA" o "ALTA".
- El sensor de temperatura mide la temperatura cerca del puerto de succión de aire de la unidad interior, que puede diferir de la temperatura de la habitación en función de las condiciones de instalación. Un valor de temperatura de ajustes es la medida de temperatura ambiente. ("AUTO" no puede seleccionarse en el modo FAN.)

- 4 Determine la temperatura ajustada pulsando el botón "TEMP. ↓" o "TEMP. ↑".**

### Detenido

- 1 Pulse el botón .**  
La luz de funcionamiento se apaga y el aparato de aire acondicionado se detiene.

### En el caso de funcionamiento automático (cambio automático)

- Debido al cambio de algunos ajustes, se seleccionará automáticamente el funcionamiento de refrigeración, calefacción, o ventilador, en función de la temperatura ambiente.
- Si el modo Auto no le resulta cómodo, puede seleccionar las condiciones deseadas manualmente.

### En caso de refrigeración

- Inicie el funcionamiento de refrigeración después de aproximadamente 1 minuto.

### En caso de calefacción

- El modo de funcionamiento de calefacción se selecciona de acuerdo con la temperatura ambiente, y el funcionamiento se iniciará después de aproximadamente 3 a 5 minutos.
- Una vez se haya detenido el funcionamiento en modo calefacción, el funcionamiento del FAN puede continuar durante aproximadamente 30 segundos.
- Cuando la temperatura ambiente alcanza la temperatura ajustada y la unidad exterior se para, el flujo de aire super bajo se descarga y el volumen de aire se reduce excesivamente.  
En el modo desescarche, el ventilador se para con el fin de evitar descargas de aire frío. (Aparece "HEAT READY".)
- Cuando la temperatura ambiente alcance la temperatura ajustada y la unidad interior se esté deteniendo, el caudal de la unidad interior se reducirá considerablemente.

#### NOTA

##### Para reiniciar el funcionamiento tras una parada

Cuando reinicie el funcionamiento inmediatamente después de una parada, el aparato de aire acondicionado no funcionará durante aproximadamente 3 minutos, para proteger la máquina.

## ■ FUNCIONAMIENTO A 8 °C (Para precalentamiento de objetos) (SDI serie 4 y DI serie 4 (RAV-SP\*\*\*4AT / RAV-SM\*\*\*4AT) únicamente)

Este sistema de aire acondicionado puede controlar la temperatura de calefacción hasta unos 8 °C en modo de calefacción. **La calefacción a 8 °C requiere ajustes desde el control remoto. Póngase en contacto con el instalador o el distribuidor para conocer los ajustes adecuados al manual de instalación de la unidad interior.**

### Inicio

- 1 Ajuste la temperatura mostrada a 18 °C en el modo de calefacción pulsando el botón TEMP. ↓.**
- 2 Ajuste la temperatura mostrada a 8 °C pulsando el botón TEMP. ↓ durante al menos cuatro segundos.**



### Detenido

- 1 Ajuste la temperatura mostrada a 18 °C pulsando el botón TEMP. ↑.**  
El aparato de aire acondicionado volverá al modo CALEFACCIÓN normal. Seleccione la temperatura que desee y el modo de funcionamiento.

#### NOTA

- La temperatura de descarga de aire es inferior a la del funcionamiento de calefacción normal.
- La posibilidad de distribuir uniformemente el calor en la habitación depende de la ubicación de instalación del control remoto.
- En función de las condiciones de instalación o del tamaño de la habitación, tal vez no se pueda lograr una temperatura ambiente de 8 °C.
- La configuración de volumen de aire está disponible durante el funcionamiento de calefacción a 8 °C.

La calefacción a 8 °C se cancelará en los casos siguientes.

- Si se detiene el funcionamiento con el botón .
- Si se selecciona otro modo de funcionamiento con el botón .
- Si se modifica el ajuste de temperatura o el modo de funcionamiento, o bien si se inicia/detiene el modo de funcionamiento con el mando a distancia inalámbrico o con el control remoto central.
- Si uno o varios modelos distintos del tipo de casete de distribución de aire de 4 vías (serie 4), de conducto fino, se conectan en el mismo grupo de control, el funcionamiento de calefacción a 8 °C no estará disponible.
- Esta función no está disponible para SM56 que tenga unidad exterior de serie 2.
- Si utiliza este modo de funcionamiento, hágalo en un horario adecuado. Recomendamos que se ponga en contacto con el personal de servicio técnico para que realicen un mantenimiento periódico del aparato de aire acondicionado.

## 5 Funcionamiento con temporizador

- Puede seleccionarse un tipo de funcionamiento con temporizador entre los tres tipos siguientes. (Es posible configurarlo hasta 168 horas.)

Temporizador de OFF : El funcionamiento se para cuando se alcanza la hora programada en el temporizador.  
 Temporizador de repetición de OFF : Cada vez, el funcionamiento se detendrá después de haber transcurrido el tiempo programado.  
 Temporizador de ON : El funcionamiento se inicia cuando se alcanza la hora programada en el temporizador.

### ■ Funcionamiento con temporizador

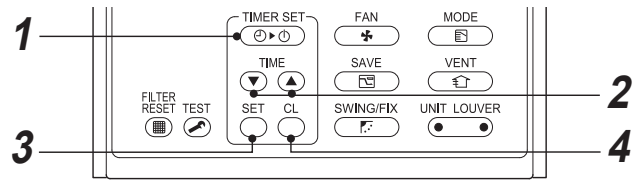

#### Ajuste

##### 1 Pulse el botón TIMER SET.

La indicación (tipo) de temporizador cambia cada vez que se pulsa el botón.



- SETTING y el indicador del temporizador parpadean.

##### 2 Pulse el botón TIME para seleccionar "SET TIME".

- Cada vez que se pulsa el botón TIME, la hora fijada aumenta en unidades de 0,5 hr (30 minutos). Si se ajusta una hora superior a 24 horas para el temporizador, éste se puede ajustar en unidades de 1 hr. El máximo tiempo que se puede ajustar es de 168 horas (7 días). El control remoto muestra la hora fijada con las horas (entre 0,5 de 23,5 horas) (\*) o el número de días y las horas (24 horas o más) (\*\*), tal como se indica a continuación.
- Cada vez que se pulsa el botón TIME, la hora fijada disminuye en unidades de 0,5 hr (30 minutos) (0,5 a 23,5 horas) o 1 hr (24 a 168 horas).

#### Ejemplo de pantalla del control remoto

- En el caso de 23,5 horas (\*)



- En el caso de 34 horas (\*\*)



Número de días Hora

1d muestra 1 día (24 horas).

10h muestra 10 horas. (Total 34 horas)

##### 3 Pulse el botón SET.

SETTING desaparece, se enciende el indicador de la hora, y el indicador [TIMER] o [ON/OFF] parpadea. (Cuando el temporizador de ON está activado, se mostrarán la hora del temporizador, el temporizador de ON [ON/OFF] y demás indicadores desaparecerán.)

##### 4 Cancelación del funcionamiento del temporizador

Pulse el botón ON/OFF. La pantalla TIMER desaparece.

#### NOTA

- Cuando se detiene el funcionamiento del sistema al alcanzarse la hora programada en el temporizador, el Temporizador de repetición de OFF permite reanudar el funcionamiento pulsando el botón ON/OFF y detiene el funcionamiento después de que la hora del temporizador alcance la hora programada.
- Si pulsa SWING/FIX mientras la función del temporizador de OFF del aparato de aire acondicionado está activa, la indicación de la función del temporizador desaparecerá y reaparecerá de nuevo después de unos 5 segundos. Esto es normal y se debe al procesamiento del control remoto.

## 6 Modo de ahorro de energía

El modo de ahorro de energía permite ahorrar energía limitando la corriente máxima utilizada para la capacidad de calefacción o refrigeración y que la unidad puede generar.

#### Pulse el botón SAVE durante el funcionamiento.

- El aparato de aire acondicionado entra en modo de ahorro de energía.
- aparecerá en la pantalla.

El modo de ahorro de energía permanece activo hasta que se cancela.

Para cancelar el modo de ahorro de energía, vuelva a pulsar el botón SAVE.

- desaparecerá.

### ■ Para configurar los ajustes del modo de ahorro de energía

Cuando se utilice RAV-SP\*\*\*2AT / RAV-SM\*\*\*3AT o anterior, la configuración que se muestre cambia, pero el nivel de energía real es siempre del "75 %".

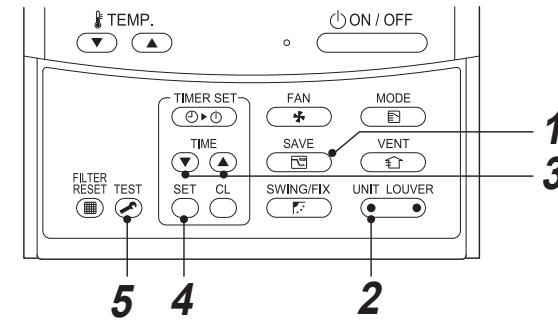

##### 1 Pulse el botón SAVE durante, al menos, cuatro segundos con el aparato de aire acondicionado parado.

SETTING, el símbolo y los números parpadean.

##### 2 Pulse el botón UNIT LOUVER (parte izquierda del botón) para seleccionar la unidad interior que quiere ajustar.

Cada vez se que pulse el botón los UNIT No., cambiarán en el orden siguiente:

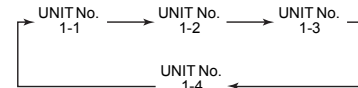

El ventilador de la unidad seleccionada entra en funcionamiento.

# 7 Mantenimiento

## ⚠ ADVERTENCIAS

La limpieza del filtro de aire y de las piezas sueltas del filtro de aire puede resultar peligroso si la unidad está instalada a cierta altura; por lo tanto, asegúrese de solicitar la realización de esta tarea a un instalador cualificado o a una persona de mantenimiento cualificada.

No intente hacerlo usted mismo.

Una vez finalizada la operación de refrigeración o secado automático (refrigeración), se realizará una operación de secado y el ventilador empezará a funcionar. Al limpiar la unidad, detenga la operación de secado por la fuerza y apague el disyuntor para evitar una descarga eléctrica.

### Limpieza de los filtros de aire

Los filtros de aire atascados reducen el rendimiento de la refrigeración y de la calefacción.

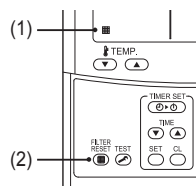

- (1) Si aparece "■" en el control remoto, deberá limpiar los filtros de aire.
- (2) Una vez finalizada la limpieza de los filtros de aire, pulse el botón "■". "■" desaparecerá.

### ◆ Cuando la unidad se vaya a usar durante mucho tiempo

- 1 Realice el funcionamiento del ventilador durante un par de horas para secar el interior.
- 2 Pulse **ON/OFF** en el control remoto para detener el aparato y apague el disyuntor.
- 3 Limpie los filtros de aire y luego instálelos.

### ◆ Antes de la temporada de refrigeración

Limpie la bandeja colectora.

Póngase en contacto con el distribuidor al que le compró el producto.

(El desagüe no funciona si la bandeja de desagüe o los conductos de ventilación están atascados. En algunos casos, el drenaje podría desbordarse y mojar la pared o el piso. Asegúrese de limpiar la bandeja de desagüe antes de la temporada de refrigeración.)

### ◆ Compruebe de forma periódica

- Si la unidad se utiliza durante mucho tiempo, las piezas se pueden deteriorar y provocar un funcionamiento erróneo o un drenaje incorrecto del agua de deshumidificación en función del calor, la humedad o el polvo.
- Además del mantenimiento habitual, es recomendable que haga que el distribuidor al que le compró la unidad la revise y se ocupe del mantenimiento.

### NOTA

Para preservar el medio ambiente, se recomienda encarecidamente que las unidades interior y exterior del aparato de aire acondicionado se limpien y conserven regularmente para garantizar un funcionamiento eficaz de la unidad.

Si el aparato de aire acondicionado se utiliza durante mucho tiempo, es recomendable llevar a cabo un mantenimiento periódico (una vez al año).

Además, se debe comprobar el exterior de la unidad para detectar posible oxidación o arañazos. Para quitarlos, basta con utilizar un producto antioxidante, si es necesario.

Como pauta general, si una unidad interior funciona durante 8 horas o más diariamente, se deben limpiar las unidades interior y exterior como mínimo una vez cada 3 meses. Póngase en contacto con un profesional para llevar a cabo los trabajos de limpieza y mantenimiento.

Aunque es un gasto que debe asumir el propietario, este mantenimiento ayuda a prolongar la vida útil del producto.

Si las unidades interior y exterior no se limpian regularmente, los resultados serán bajo rendimiento, congelación, fugas de agua e incluso un fallo del compresor.

### Listado de mantenimiento

Pieza	Unidad	Comprobar (visualmente/auditivamente)	Mantenimiento
Intercambiador de calor	Interior/exterior	Acumulación de polvo/suciedad, arañazos	Limpiar el intercambiador de calor cuando se bloquee.
Motor del ventilador	Interior/exterior	Ruidos	Tomar las medidas necesarias si se escuchan ruidos extraños.
Filtro	Interior	Polvo/suciedad, avería	<ul style="list-style-type: none"> <li>• Limpiar el filtro con agua si está sucio.</li> <li>• Reemplazarlo por uno nuevo si está dañado.</li> </ul>
Ventilador	Interior	<ul style="list-style-type: none"> <li>• Vibraciones, equilibrio</li> <li>• Polvo/suciedad, aspecto</li> </ul>	<ul style="list-style-type: none"> <li>• Reemplazar el ventilador si aparecen vibraciones o se altera el equilibrio.</li> <li>• Cepillar o limpiar el filtro con agua cuando esté sucio.</li> </ul>
Rejillas de toma/descarga de aire	Interior/exterior	Polvo/suciedad, arañazos	Fijarlas o reemplazarlas si están averiadas o deformadas.
Bandeja de desagüe	Interior	Acumulación de polvo/suciedad, contaminación de drenaje	Limpiar la bandeja de desagüe y comprobar que tiene inclinación descendente para permitir el drenaje.
Panel decorativo, lamas	Interior	Polvo/suciedad, arañazos	Limpiarlo cuando esté sucio o aplicar recubrimiento de reparación.
Exterior	Exterior	<ul style="list-style-type: none"> <li>• Óxido, deterioro exterior del aislante</li> <li>• Deterioro/separación del aislante</li> </ul>	Aplicar recubrimiento reparador.

# 8 Resolución de problemas

Compruebe los puntos que se describen a continuación antes de solicitar reparaciones.

	Sintoma	Causa
No se trata de un funcionamiento erróneo.	Unidad exterior <ul style="list-style-type: none"> <li>• Se emite aire frío blanco tipo neblina o agua.</li> <li>• A veces se escucha ruido de fuga de aire.</li> <li>• Se oye un ruido al encender la unidad.</li> </ul>	<ul style="list-style-type: none"> <li>• El ventilador de la unidad exterior se detiene automáticamente y realiza la operación de descongelamiento.</li> <li>• La válvula solenoidal funciona cuando se inicia o se detiene el descongelamiento.</li> <li>• La unidad exterior se está preparando para funcionar.</li> </ul>
	Unidad interior <ul style="list-style-type: none"> <li>• A veces se oye un silbido.</li> <li>• Se escucha un repiqueteo.</li> <li>• El aire de descarga huele de una forma rara.</li> </ul>	<ul style="list-style-type: none"> <li>• Cuando comienza, durante o inmediatamente después de que se detenga el funcionamiento de la unidad, se escucha un sonido como de agua circulando y el sonido de funcionamiento puede ser mayor durante un par de minutos posteriores al inicio. Se trata del sonido de circulación del refrigerante o de drenaje del deshumidificador.</li> <li>• Es el sonido que se produce cuando el intercambiador de calor u otro componente se expande y contrae ligeramente debido al cambio de temperatura.</li> <li>• Distintos olores, como los de paredes, alfombras, ropa, cigarrillos o cosméticos impregnan al acondicionador de aire.</li> </ul>
	<ul style="list-style-type: none"> <li>• La unidad no funciona.</li> </ul>	<ul style="list-style-type: none"> <li>• ¿Ha habido un apagón?</li> <li>• ¿Ha saltado el disyuntor?</li> <li>• ¿Se ha activado el dispositivo de protección? (El indicador de funcionamiento y  en el control remoto parpadean.)</li> </ul>
Compruebe nuevamente.	La habitación no se enfría o no se calienta.	<ul style="list-style-type: none"> <li>• ¿Están obstruidas la entrada o la descarga de aire de la unidad exterior?</li> <li>• ¿Se encuentra abierta alguna puerta o ventana?</li> <li>• ¿Está el filtro obstruido con polvo?</li> <li>• ¿Está el volumen de aire configurado en "Low"? ¿Está el modo de funcionamiento configurado en "Fan"?</li> <li>• ¿Es adecuada la temperatura configurada?</li> </ul>

Si hay algo extraño incluso después de haber comprobado lo anterior, detenga la unidad, desconecte el disyuntor y comuníquese con el número del producto y los síntomas al distribuidor al que le compró el producto. No intente reparar la unidad por su cuenta, ya que es peligroso. Si el indicador de comprobación (E0 1, F0 1, H0 1, etc.) aparece en la pantalla LCD del control remoto, coméntale al distribuidor qué es lo que aparece.

Si sucediera cualquiera de lo siguiente, detenga de inmediato la unidad, desconecte el disyuntor y póngase en contacto con el distribuidor al que le compró el producto.

- El interruptor no funciona correctamente.
- El disyuntor salta con frecuencia.
- Sin quererlo, ha depositado un objeto extraño o agua en el interior.
- La unidad no se puede poner en marcha incluso después de haber retirado la activación del dispositivo de protección.
- Se han encontrado otras situaciones extrañas.

## ■ Consulta y comprobación de problemas

Cuando se produce un error en el aparato de aire acondicionado, aparece el código de error y el UNIT No. interior en la pantalla del control remoto. El código de error solo aparece cuando el aparato está en funcionamiento. Si las indicaciones de la pantalla desaparecen, siga los pasos que se indican en el apartado "Consulta del registro de errores" para averiguar cuál es el problema.

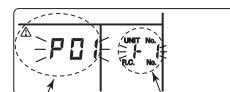



Código de error      UNIT No. interior donde se ha producido el error

## ■ Consulta del registro de errores

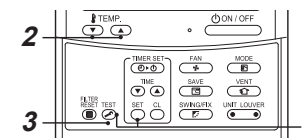
Si se ha producido un error en el aparato de aire acondicionado, puede consultar el registro de errores siguiendo los pasos que se indican a continuación. (El registro de errores almacena en memoria hasta 4 errores.) El registro puede consultarse tanto con el aparato en funcionamiento como si está parado.



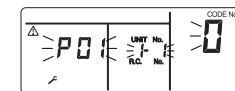

- 1 Si mantiene pulsados los botones  y  a la vez durante al menos 4 segundos, aparecerá la pantalla siguiente. Si aparece , se accede al modo de registro de errores.
  - [01: orden del registro de errores] aparece en CODE No.
  - El [Código de error] aparece en la ventana CHECK.
  - La [Identificación de la unidad interior en que ha producido el error] aparece en Unit No.



- 2 Cada vez que pulse el botón  de ajuste de la temperatura, aparecerá el siguiente error guardado en el registro de errores. Los números de CODE No. indican CODE No. [01] (el más reciente) → [04] (el más antiguo).

### REQUISITO

No pulse el botón , porque se borrará todo el registro de errores de la unidad interior.

- 3 Después de realizar la comprobación, pulse el botón  para volver a la pantalla normal.

## 9 Funcionamientos y rendimiento

### ▼ Comprobaciones previas al funcionamiento

- Compruebe que el cable de tierra no esté cortado ni desconectado.
- Compruebe que el filtro de aire esté instalado.
- Conecte el disyuntor 12 horas o antes de que comience el funcionamiento.

### ▼ Función de protección de 3 minutos

La función de protección de 3 minutos evita que el aparato de aire acondicionado se ponga en marcha durante los 3 primeros minutos después de que se encienda el interruptor de suministro eléctrico (o disyuntor) para reiniciar el aparato de aire acondicionado.

### ▼ Corte de suministro eléctrico

Un corte de suministro eléctrico durante el funcionamiento detendrá la unidad por completo.

- Para reiniciar el funcionamiento, pulse el botón ON / OFF en el control remoto.
- Una tormenta o un teléfono inalámbrico que funcione en la proximidad puede provocar un funcionamiento incorrecto de la unidad. Apague el interruptor de suministro eléctrico principal o disyuntor y, a continuación, enciéndalo de nuevo. Pulse el botón ON / OFF en el control remoto para reiniciar.

### ▼ Operación de descongelamiento

Si la unidad exterior se congela durante el funcionamiento de calefacción, se iniciará el desescarche automáticamente (durante un período comprendido entre los 2 y los 10 minutos) para mantener la capacidad de calefacción.

- Los ventiladores de las unidades interior y exterior se detendrán durante el funcionamiento del modo desescarche.
- Durante la operación de descongelamiento, el agua descongelada se drenará desde la placa inferior de la unidad exterior.

### ▼ Capacidad de calefacción

Durante la operación de calefacción, el calor se absorbe desde el exterior y se introduce en la habitación. Este método de calefacción se conoce como sistema de la bomba de calor. Cuando la temperatura exterior es demasiado baja, se recomienda utilizar otro aparato de calefacción junto con el aparato de aire acondicionado.

### ▼ Condiciones de funcionamiento del aparato de aire acondicionado

Para un rendimiento óptimo, utilice el aparato de aire acondicionado de acuerdo con las siguientes condiciones de temperatura:

Operación de refrigeración	Temperatura exterior	: -15 °C a 43 °C (Temperatura de la válvula seca)
	Temperatura ambiente	: 21 °C a 32 °C (Temperatura de la válvula seca), 15 °C a 24 °C (Temperatura de la válvula húmeda)
	[PRECAUCIÓN]	Humedad relativa del ambiente: inferior al 80%. Si el aparato de aire acondicionado funciona en condiciones más extremas, puede que la superficie de la unidad forme condensación.
Operación de calefacción	Temperatura exterior	: -15 °C a 15 °C (Temperatura de la válvula húmeda)
	Temperatura ambiente	: 15 °C a 28 °C (Temperatura de la válvula seca)

Si el aparato de aire acondicionado se utiliza fuera de las condiciones mencionadas, las funciones de protección de seguridad pueden ser útiles.

## 10 Instalación

### ◆ No instale el aparato de aire acondicionado en las siguientes ubicaciones

- No instale el aparato en ningún lugar que se encuentre a menos de 1 m de distancia de un televisor, de un equipo de música o de una radio. Si la unidad se instala en tal lugar, el sonido que emite el aparato de aire acondicionado afectará al funcionamiento de estos aparatos.
- No instale el aparato de aire acondicionado junto a un dispositivo de alta frecuencia (una máquina de coser, un aparato profesional de masajes, etc.); de lo contrario, el aparato de aire acondicionado podría funcionar de manera incorrecta.
- No instale el aparato de aire acondicionado en lugares en los que haya polvo de hierro u otros metales. Si el polvo de hierro u otros metales se adhiriese o se recolectase en el interior de la unidad de aire acondicionado, podría arder espontáneamente y provocar un incendio.
- No instale el aparato de aire acondicionado en un lugar húmedo o graso, o en una ubicación donde se genere vapor, hollín o gas corrosivo.
- No instale el aparato de aire acondicionado en un lugar con elevado contenido salino, como una zona costera.
- No instale el aparato de aire acondicionado en un lugar donde se utilicen grandes cantidades de aceite para maquinaria.
- No instale el aparato de aire acondicionado en un lugar donde esté expuesto a fuertes vientos, como en una zona costera.
- No instale el aparato de aire acondicionado en un lugar donde se genere gas sulfuroso, como un balneario.
- No instale el aparato de aire acondicionado en una embarcación o en una grúa móvil.
- No instale el aparato de aire acondicionado en entornos ácidos o alcalinos (en zonas con géiseres o cerca de fábricas de componentes químicos, o si hay emisiones de combustión en la cercanía). Podría aparecer corrosión en el aluminio y en el tubo de cobre del intercambiador de calor.
- No instale el aparato de aire acondicionado cerca de obstáculos (tubos de ventilación, equipamiento de iluminación, etc.) que interfieran con el aire de distribución. (El caudal turbulento podría afectar al rendimiento o desactivar ciertos dispositivos.)
- No utilice el aparato de aire acondicionado con finalidades especiales como preservar alimentos, instrumentos de precisión, objetos de arte, para la reproducción de animales o el crecimiento de plantas trasplantadas a macetas, etc. (Podría degradar la calidad de los materiales importantes.)
- No instale el aparato de aire acondicionado sobre objetos que no puedan mojarse. (La condensación podría salir en forma de goteo de la unidad interior con humedades del 80 % o superiores, o si se bloquea el puerto de desagüe.)
- No instale el aparato de aire acondicionado en lugares en los que se utilicen disolventes orgánicos.
- No instale el aparato de aire acondicionado cerca de puertas o ventanas sometidas a aire exterior húmedo. Podría formarse condensación en el aparato de aire acondicionado.
- No instale el aparato de aire acondicionado en lugares en los que se utilicen aspersores especiales con frecuencia.

### ◆ Preste atención al ruido y a las vibraciones

- No instale el aparato de aire acondicionado en un lugar donde el ruido de la unidad exterior o el aire caliente de la salida de aire moleste a los vecinos.
- Instale el aparato de aire acondicionado sobre una base sólida y estable, que evite la transmisión de resonancias, del ruido provocado por el funcionamiento de la unidad y de vibraciones.
- Si una unidad interior está funcionando, podría escucharse un ligero ruido en el resto de unidades interiores que no están funcionando.

# 11 Especificaciones

Modelo	Nivel de potencia acústica (dBA)		Peso (Kg)
	Refrigeración	Calefacción	
RAV-SM304SDT-E	*	*	22
RAV-SM404SDT-E	*	*	22
RAV-SM454SDT-E	*	*	22
RAV-SM564SDT-E	*	*	22

\*Por debajo de 70 dBA

## Declaración de conformidad

Fabricante: TOSHIBA CARRIER CORPORATION  
336 Tadehara, Fuji-shi, Shizuoka-ken 416-8521 JAPAN

Titular del TCF: TOSHIBA CARRIER EUROPE S.A.S  
Route de Thil  
01120 Montluel FRANCE

Por la presente declara que la maquinaria descrita a continuación:

Denominación genérica: Aire acondicionado

Modelo/tipo: RAV-SM304SDT-E  
RAV-SM404SDT-E  
RAV-SM454SDT-E  
RAV-SM564SDT-E

Nombre comercial: Aparato de aire acondicionado de las series Digital Inverter / Super Digital Inverter

Cumple con las provisiones de la Directiva "Maquinaria" (Directiva 2006 /42 / EC) y las normas que se transponen a la ley nacional.

### NOTA

Esta declaración pierde su validez si se introducen modificaciones técnicas u operacionales sin el consentimiento del fabricante.

# **TOSHIBA CARRIER CORPORATION**

336 TADEHARA, FUJI-SHI, SHIZUOKA-KEN 416-8521 JAPAN

**EH99940201-2**