

TOSHIBA

Leading Innovation >>>

AIRE ACONDICIONADO (TIPO SPLIT)

Manual del propietario



Unidad interior

Nombre del modelo: _____

Tipo Pared alta

RAV-SM566KRT-E

RAV-SM806KRT-E

Para uso comercial

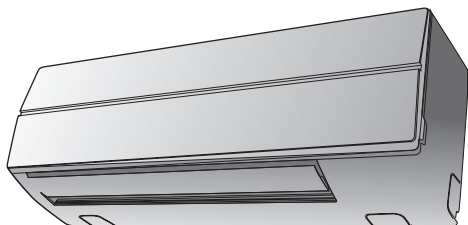

Translated instruction

ADOPCIÓN DE UN NUEVO REFRIGERANTE

Este aparato de aire acondicionado utiliza refrigerante R410A respetuoso con el medio ambiente.

Este aparato no debe ser usado por personas (adultos o niños) con minusvalías físicas, sensoriales o mentales o sin experiencia ni conocimientos, a menos que para su seguridad, se les someta a supervisión o se les instruya respecto a su uso por parte de una persona responsable.

Contenido

1 Precauciones de seguridad 2

2 Accesorios..... 4

3 Nombre de los componentes..... 4

4 Mando a distancia inalámbrico 6

4-1. Nombre de los botones del mando a distancia 6

4-2. Ajuste del reloj..... 7

4-3. Manipulación del mando a distancia 8

4-4. Cómo utilizar el mando a distancia 8

5 Mando a distancia con cable 12

5-1. USO CORRECTO..... 13

5-2. Modo de temporizador 14

5-3. Modo de ahorro de energía 15

5-4. Indicación del modo de funcionamiento con autolimpieza..... 15

6 Funcionamiento limitado mediante combinación Twin y de grupo 16

7 Funcionamiento con reinicio automático 16

8 Cómo funciona el aparato de aire acondicionado 17

9 Sugerencias para un funcionamiento económico 17

10 Funcionamiento en modo TEMPORAL 17

11 Mantenimiento..... 18

12 Resolución de problemas 20

13 Funcionamiento y rendimiento 21

14 Instalación 22

15 Especificaciones 22

Gracias por haber adquirido este aparato de aire acondicionado Toshiba.

Lea atentamente estas instrucciones con información importante sobre la conformidad con la Directiva de "Máquinas" (Directiva 2006 / 42 / EC), y asegúrese de haberlas comprendido perfectamente.

Después de leer estas instrucciones, asegúrese de guardarlas en un lugar seguro junto con el manual del propietario y el manual de instrucciones suministrado con su producto.

Denominación genérica: Aparato de aire acondicionado





Definición de instalador cualificado o técnico cualificado

El aparato de aire acondicionado deberá ser instalado, mantenido, reparado y desmontado por un instalador cualificado o por un técnico de servicio cualificado. Cuando se tengan que realizar cualquiera de estos trabajos, acuda a un instalador cualificado o a un técnico cualificado para que le haga el trabajo solicitado.

Se entiende por instalador cualificado o técnico de servicio cualificado cualquier agente que cuente con las cualificaciones y conocimientos descritos en la tabla de abajo.

Agente	Cualificaciones y conocimientos que debe tener el agente
Instalador cualificado	<ul style="list-style-type: none"> El instalador cualificado es una persona que se dedica a la instalación, mantenimiento, reinstalación en otro sitio y desmontaje de los aparatos de aire acondicionado fabricados por Toshiba Carrier Corporation. Dicha persona habrá sido capacitada para instalar, mantener, reinstalar en otro sitio y desmontar aparatos de aire acondicionado fabricados por Toshiba Carrier Corporation, o, de otro modo, habrá sido asesorada por otra u otros profesionales en la materia y, por ende, que posee amplios conocimientos sobre dichas operaciones. El instalador cualificado que esté autorizado para realizar los trabajos eléctricos propios de la instalación, reinstalación en otro sitio y desmontaje, contará con la capacidad para realizar el trabajo eléctrico de conformidad con la legislación local vigente, y habrá sido capacitada para realizar trabajos eléctricos en los aparatos de aire acondicionado fabricados por Toshiba Carrier Corporation, o, de otro modo, habrá sido asesorado por otra u otros profesionales en la materia y por ende, que posee amplios conocimientos sobre dichos trabajos. El instalador cualificado que esté autorizado para realizar los trabajos de tuberías y manejo del refrigerante propios de la instalación, reinstalación en otro sitio y desmontaje, contará con la capacidad para realizar el trabajo de tuberías y manejo del refrigerante eléctrico de conformidad con la legislación local vigente, y habrá sido capacitada para realizar trabajos de tuberías y manipulación del refrigerante en los aparatos de aire acondicionado fabricados por Toshiba Carrier Corporation, o, de otro modo, habrá sido asesorado por otra u otros profesionales en la materia y por ende, que posee amplios conocimientos sobre dichos trabajos. El instalador cualificado que esté autorizado para trabajar en alturas contará con la capacidad para realizar el trabajo en alturas con los aparatos de aire acondicionado fabricados por Toshiba Carrier Corporation, o, de otro modo, habrá sido asesorado por otro u otros profesionales capacitados en la materia y por ende, que posee amplios conocimientos sobre dichos trabajos.
Técnico cualificado	<ul style="list-style-type: none"> El técnico de mantenimiento cualificado es una persona que se dedica a la instalación, reparación, mantenimiento, reinstalación en otro sitio y desmontaje de los aparatos de aire acondicionado fabricados por Toshiba Carrier Corporation. Dicha persona habrá recibido formación relativa a la instalación, reparación, mantenimiento, reinstalación en otro sitio o desmontaje de aparatos de aire acondicionado fabricados por Toshiba Carrier Corporation, o, de otro modo, habrá sido instruida en dichas operaciones por otro u otros profesionales en la materia y por ende, que posee amplios conocimientos relativos a dichas operaciones. El técnico cualificado que esté autorizado para realizar los trabajos eléctricos propios de la instalación, reparación, reinstalación en otro sitio y desmontaje contará con la capacidad para realizar dichos trabajos eléctricos, de conformidad con la legislación local vigente, y habrá sido capacitado para realizar trabajos eléctricos en los aparatos de aire acondicionado fabricados por Toshiba Carrier Corporation, o, de otro modo, habrá sido asesorado por otro u otros profesionales en la materia y por ende, que tengan amplios conocimientos sobre dichas operaciones. El técnico cualificado que esté autorizado para realizar los trabajos de tuberías y manejo del refrigerante propios de la instalación, reparación, traslado y desmontaje contará con la capacidad para realizar dichos trabajos de tuberías y manejo del refrigerante, de conformidad con la legislación local vigente, y habrá sido capacitado para realizar trabajos de tuberías y manipulación del refrigerante en los los aparatos de aire acondicionado fabricados por Toshiba Carrier Corporation, o, de otro modo, habrá sido asesorado por otro u otros profesionales en la materia y por ende, que tengan amplios conocimientos sobre dichos trabajos. El técnico cualificado que esté autorizado para trabajar en alturas contará con la capacidad para realizar el trabajo en alturas con los aparatos de aire acondicionado fabricados por Toshiba Carrier Corporation, o, de otro modo, habrá sido asesorado por otro u otros profesionales en la materia y por ende, que tengan amplios conocimientos sobre dichos trabajos.

■ Indicaciones de advertencia en la unidad de aire acondicionado

Indicación de advertencia		Descripción
	<p>WARNING</p> <p>ELECTRICAL SHOCK HAZARD Disconnect all remote electric power supplies before servicing.</p>	<p>ADVERTENCIA</p> <p>PELIGRO DE DESCARGA ELÉCTRICA Desconecte todos los suministros eléctricos remotos antes de iniciar el servicio de mantenimiento.</p>
	<p>WARNING</p> <p>Moving parts. Do not operate unit with grille removed. Stop the unit before the servicing.</p>	<p>ADVERTENCIA</p> <p>Piezas móviles. No utilice la unidad con la rejilla retirada. Pare la unidad antes de iniciar el servicio de mantenimiento.</p>
	<p>CAUTION</p> <p>High temperature parts. You might get burned when removing this panel.</p>	<p>PRECAUCIÓN</p> <p>Piezas a altas temperaturas. Puede sufrir quemaduras cuando desmonte este panel.</p>
	<p>CAUTION</p> <p>Do not touch the aluminum fins of the unit. Doing so may result in injury.</p>	<p>PRECAUCIÓN</p> <p>No toque las aletas de aluminio de la unidad. Esto puede causar lesiones.</p>
	<p>CAUTION</p> <p>BURST HAZARD Open the service valves before the operation, otherwise there might be the burst.</p>	<p>PRECAUCIÓN</p> <p>PELIGRO DE EXPLOSIÓN Abra las válvulas de servicio antes de la operación, de lo contrario podría causar una explosión.</p>

1 Precauciones de seguridad

El fabricante no asume ninguna responsabilidad por los daños ocasionados por la inobservancia del contenido de este manual.

ADVERTENCIAS

Generalidades

- Lea atentamente este Manual del propietario antes de poner en marcha el aparato de aire acondicionado. Existe una serie de aspectos importantes a tenerse en cuenta para el funcionamiento diario de la unidad.
- Solicite que el distribuidor o un profesional realice la instalación. Sólo un instalador cualificado (*1) puede realizar la instalación del aparato de aire acondicionado. Si lo instala una persona no cualificada puede provocar problemas como incendios, descargas eléctricas, lesiones, fugas de agua, ruidos y vibraciones.
- A la hora de rellenar o cambiar el refrigerante, no utilice un refrigerante distinto del especificado. De lo contrario, se podría generar una presión excesivamente alta en el ciclo de refrigeración, pudiendo ocasionar un fallo o explosión del producto o lesiones corporales.
- Lugares en donde el ruido generado por el funcionamiento de la unidad exterior pueda disturbar a otros. (Especialmente en la línea divisoria con un vecino, instale el acondicionador de aire teniendo en cuenta el ruido.)

Transporte y almacenamiento

- Durante el transporte del aparato de aire acondicionado, utilice zapatos con punteras protectoras, guantes y vestimenta de protección.
- Cuando transporte el aparato de aire acondicionado, no lo tome por las bandas que envuelven a la caja de embalaje. Podría lesionarse en caso de rotura de las bandas.
- Antes de proceder con el apilamiento de las cajas de cartón para su almacenamiento o transporte, preste atención a las indicaciones de precaución que aparecen impresas en las cajas. El no seguir dichas precauciones puede resultar en el derrumbe de las cajas.
- Asegúrese de transportar el aparato de aire acondicionado de forma estable. Si alguna pieza del producto estuviera rota, póngase en contacto con el distribuidor.
- Cuando el aparato de aire acondicionado ha de transportarse manualmente, deberán hacerlo dos personas como mínimo.

Instalación

- Sólo un instalador cualificado(*1) o un técnico de servicio cualificado(*1) tiene permitido realizar el trabajo eléctrico del aparato de aire acondicionado. Este trabajo no deberá hacerlo, bajo ninguna circunstancia, una persona que no esté cualificada, ya que si el trabajo se hace mal, existe el peligro de que se produzcan descargas eléctricas y/o fugas eléctricas.
- Una vez finalizados los trabajos de instalación, pídale al instalador que le explique cada una de las posiciones del disyuntor. En el caso de que se haya producido un problema con el aparato de aire acondicionado, desconecte el disyuntor y póngase en contacto con un técnico de servicio.
- Si instala la unidad en una habitación pequeña, tome las medidas necesarias para impedir que el refrigerante sobrepase la concentración límite aunque tenga fugas. Consulte al distribuidor donde adquirió el aparato de aire acondicionado cuando ponga en práctica las medidas. La acumulación de refrigerante altamente concentrado puede provocar un accidente por falta de oxígeno.
- No instale el aparato de aire acondicionado en un lugar donde pueda quedar expuesto a gases combustibles. Si hay fugas de gas combustible y éste se concentra alrededor de la unidad, podría producirse un incendio.
- Para las piezas adquiridas por separado, refiérase a los productos especificados por la empresa. El uso de productos no especificados puede provocar un incendio, descargas eléctricas, fugas de agua u otros problemas. La instalación debe ser realizada por un profesional.
- Confirme que el aparato esté correctamente conectado a tierra.

Funcionamiento

- Desconecte el disyuntor antes de abrir el panel delantero de la unidad interior o el panel de servicio de la unidad exterior. Si no desconecta el disyuntor, podrá sufrir una descarga eléctrica mediante el contacto con las piezas interiores. Sólo un instalador cualificado(*1) o un técnico de servicio cualificado(*1) tiene permitido retirar el panel delantero de la unidad interior o el panel de servicio de la unidad exterior y hacer el trabajo necesario.
- Dentro del aparato de aire acondicionado hay partes de alta tensión y piezas giratorias. Debido al peligro de descargas eléctricas o de que sus dedos o de que sus dedos u otros objetos queden atrapados en las piezas giratorias, no retire la rejilla de entrada de aire de la unidad interior o del panel de mantenimiento de la unidad exterior. Cuando se requieran hacer trabajos en los que sea necesario el desmontaje de estas piezas, póngase en contacto con un instalador cualificado o un técnico cualificado.
- No mueva ni repare ninguna unidad por su cuenta. Dado que en el interior de la unidad hay alta tensión, podría recibir una descarga eléctrica al retirar la cubierta y la unidad principal.
- El uso de una plataforma de más de 50 cm de altura para limpiar el filtro de la unidad interior o para realizar otros trabajos similares constituye un trabajo en alturas. Para evitar el peligro de caída de la plataforma y posibles lesiones físicas mientras se trabaja en alturas, este tipo de trabajo deberá realizarlo sólo un profesional debidamente cualificado. Cuando sea necesario realizar este tipo de trabajo, no lo realice por su cuenta; en su lugar, acuda a un instalador cualificado(*1) o a un técnico cualificado(*1) para que se encargue del trabajo.
- No toque la aleta de aluminio de la unidad exterior. De hacerlo, podrá sufrir lesiones. Si fuese necesario tocar la aleta, no la toque usted mismo; en su lugar, póngase en contacto con un instalador cualificado(*1) o un técnico cualificado(*1).
- No se suba a la unidad exterior ni coloque objetos sobre la misma. Usted o los objetos podrán caer desde la unidad exterior y sufrir lesiones.
- No ponga ningún aparato de combustión en un lugar expuesto directamente al caudal de aire procedente del aparato de aire acondicionado, de lo contrario, la combustión podría ser defectuosa.
- Si el aparato de aire acondicionado se encuentra situado junto con un aparato de combustión, mantenga la habitación bien ventilada. Una mala ventilación puede ocasionar la falta de oxígeno.
- Si el aparato de aire acondicionado se utiliza en una habitación cerrada, asegúrese de que hay ventilación suficiente. Una mala ventilación puede ocasionar la falta de oxígeno.
- Evite exponerse directamente a una corriente de aire frío durante un mucho tiempo y evite el frío excesivo. Esto es perjudicial para la salud y puede deteriorar su estado físico.
- Nunca introduzca los dedos ni una varilla en la entrada o salida de aire. Esto podría causar lesiones dado que el ventilador gira a alta velocidad dentro de la unidad.
- Si la climatización (refrigeración y calefacción) no funciona correctamente a causa de una fuga de refrigerante, consulte al distribuidor donde adquirió el aparato de aire acondicionado. Cuando la reparación incluya una carga adicional de refrigerante, confirme los detalles de la reparación con personal de servicio cualificado (*1) cuando la reparación incluya una carga de refrigerante adicional.
- Antes de realizar la limpieza, apague el aparato de aire acondicionado y desactive el disyuntor. De otra manera, corre el riesgo de lesionarse dado que el ventilador gira a alta velocidad dentro de la unidad.

Reparación

- Cuando note algún problema en el aparato de aire acondicionado (por ejemplo, cuando aparece una visualización de error, hay olor a quemado, se oyen ruidos anormales, el aparato de aire acondicionado no refrigera ni calienta o hay fugas de agua), no lo toque, en su lugar desconecte el disyuntor y póngase en contacto con un técnico de servicio cualificado. Tome medidas (colocando un aviso de "Fuera de servicio" cerca del disyuntor, por ejemplo) para asegurar que la alimentación no se conecte antes de que llegue el técnico cualificado. Si continúa usando el aparato de aire acondicionado aún con fallos, se podrán agravar los problemas mecánicos, producir descargas eléctricas u otros tipos de fallo.
- Si nota que la rejilla del ventilador está dañada, no se acerque a la unidad exterior pero desconecte el disyuntor y póngase en contacto con un técnico cualificado(*1) para que se encargue de la reparación. No conecte el disyuntor hasta después de terminar las reparaciones.
- Si existe el peligro de que la unidad interior pueda desprenderse y caer, no se acerque a la unidad interior; desconecte el disyuntor, y póngase en contacto con un instalador cualificado o un técnico de servicio cualificado para que le repare la unidad. No conecte el disyuntor hasta que se haya reparado la unidad.
- Cuando exista algún peligro de que la unidad exterior se desprenda y se caiga, no se acerque a la unidad exterior, en su lugar, desconecte el disyuntor y póngase en contacto con un instalador cualificado (*1) o un técnico de servicio cualificado (*1) para que se encargue de reforzar o reparar, según sea necesario. No conecte el disyuntor hasta que se hayan realizado las mejoras o reparaciones.
- No intente modificar la unidad por su cuenta. Podría provocar incendios, descargas eléctricas, etc.

Reinstalación en otro sitio

- Cuando el aparato de aire acondicionado ha de ser reinstalado en otro sitio, no realice el trabajo de reinstalación por su cuenta; en su lugar, póngase en contacto con un instalador cualificado (*1) o un técnico de servicio cualificado (*1) Si la reinstalación en otro sitio del aparato de aire acondicionado no se realiza correctamente, se pueden producir descargas eléctricas y/o un incendio.

PRECAUCIÓN

Para desconectar el aparato de la fuente de alimentación principal

- Este aparato se debe conectar a la fuente de alimentación mediante un conmutador con una separación entre los contactos de al menos 3 mm.

Debe utilizarse un fusible de instalación (se pueden utilizar fusibles de todos los tipos) para la línea de suministro de energía eléctrica de esta unidad.

Instalación

- Realice correctamente el tendido de la manguera de desagüe para un buen drenaje. El drenaje deficiente puede causar la acumulación de agua en el interior de la vivienda, así como daños en el mobiliario.
- Conecte el aparato de aire acondicionado a una toma de corriente exclusiva de tensión nominal; de lo contrario, la unidad podría averiarse o causar un incendio.
- Confirme que la unidad exterior esté asegurada en su base. De lo contrario, la unidad podría caerse o provocar otro tipo de accidente.









Funcionamiento

- No utilice el aparato de aire acondicionado para otras aplicaciones específicas, como preservación de alimentos, instrumentos de precisión, objetos de arte, reproducción de animales, en vehículos, embarcaciones, etc.
- No toque ningún interruptor con las manos mojadas; de lo contrario, podría recibir una descarga eléctrica.
- Si el aparato de aire acondicionado no va a utilizarse durante un período de tiempo prolongado, desconecte el interruptor principal (o disyuntor) por seguridad.
- Para que el aparato de aire acondicionado conserve su rendimiento original, utilícelo dentro del rango de temperaturas de funcionamiento especificado en las instrucciones. De lo contrario, podría producirse un funcionamiento erróneo o fugas de agua de la unidad.
- Evite el derrame de líquido sobre el mando a distancia. No derrame zumo, agua ni otros tipos de líquido.
- No lave el aparato de aire acondicionado. De lo contrario, podrían producirse descargas eléctricas.
- Después de transcurrido un largo tiempo de uso, revise si la base de instalación y el resto del equipo presentan deterioro por el paso del tiempo. Si no toma las medidas necesarias la unidad podría desprenderse y caer y causar lesiones.
- No deje pulverizadores inflamables ni otro tipo de material inflamable cerca del aparato de aire acondicionado ni pulverice aerosoles inflamables directamente sobre él. El aparato podría incendiarse.
- Asegúrese de detener el funcionamiento del aparato de aire acondicionado y desactivar el disyuntor antes de realizar la limpieza. Esto puede causar lesiones dado que el ventilador gira a alta velocidad dentro de la unidad.
- Solicite al distribuidor la limpieza del aparato de aire acondicionado. Una limpieza inadecuada del aparato de aire acondicionado puede dañar las piezas de plástico, el aislamiento de las piezas eléctricas, etc. y causar un funcionamiento erróneo. En el peor de los casos, podría provocar fugas de agua, descargas eléctricas, emisión de humo e incendios.
- No coloque un recipiente con agua, como un florero, sobre la unidad. Podría ingresar agua en la unidad y deteriorar el aislamiento eléctrico provocando descargas eléctricas.

(*1) Consulte la "Definición de instalador cualificado o técnico cualificado".

■ Información sobre el transporte, manipulación y almacenamiento de los embalajes de cartón

◆ Ejemplos de las indicaciones impresas en los embalajes de cartón

Símbolo	Descripción	Símbolo	Descripción
	Mantener seco		No dejar caer
 FRAGILE	Frágil		No apoyar sobre los costados
 11 embalajes de cartón	Altura de apilamiento (En este caso se pueden apilar 12 cajas de cartón)		No caminar sobre esta caja de cartón
	Este lado hacia arriba		No pisar
	Manejar con cuidado		

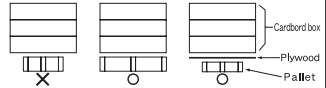
Otras precauciones	Descripción
 <div style="border: 1px solid black; padding: 5px; width: fit-content;"> <p>Caution Injury possibility. Don't handle with packing band, or may get injured in case of broken band.</p> </div>	<p>PRECAUCIÓN</p> <p>Posibilidad de lesiones físicas. No lo maneje sujetándolo por las cintas de embalaje o podría sufrir lesiones físicas en caso de rotura de una cinta.</p>
<p>Stacking notice.</p> <p>In case that cardboard boxes protrude out of pallet when stacking, lay a 10mm thick plywood over the pallet.</p> 	<p>Aviso sobre apilamiento.</p> <p>Si las cajas de cartón sobresalen del pallet al apilarlas, coloque una madera contrachapada de 10 mm sobre el pallet.</p>

2 Accesorios

Mando a distancia

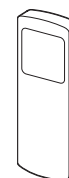

Soporte del mando a distancia



pilas (dos)



3 Nombre de los componentes

■ Unidad interior

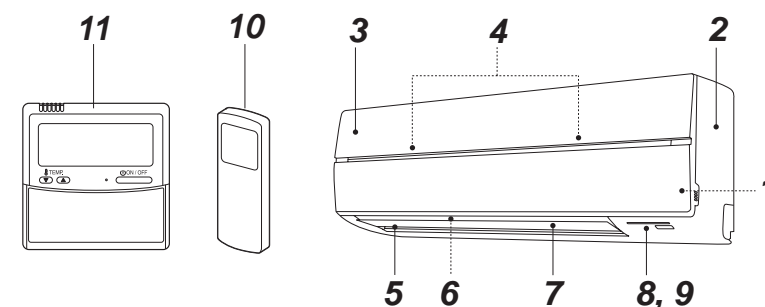

- 1** Sensor de temperatura ambiente
- 2** Panel delantero
- 3** Rejilla de entrada de aire
- 4** Filtro de aire
- 5** Salida de aire
- 6** Lama para caudal de aire horizontal
- 7** Lama para caudal de aire vertical
- 8** Panel de visualización
- 9** Receptor de señales infrarrojas
- 10** Mando a distancia (inalámbrico)
- 11** Mando a distancia (con cable, vendido por separado)

■ Nombres y funciones de los indicadores y mandos de la unidad interior

◆ Panel de visualización

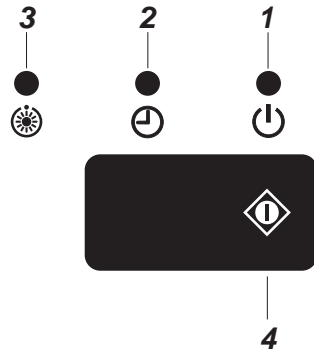

A continuación se indican las condiciones de funcionamiento.

1 FUNCIONAMIENTO (Verde)

Esta luz se mantiene iluminada

2 TEMPORIZADOR (Verde)

Esta luz se ilumina mientras se programa el temporizador.

NOTA

Cuando el temporizador se programe mediante el mando a distancia con cable, la luz TIMER no se iluminará.

Para el control grupal, la luz TIMER sólo se iluminará en la unidad de cabecera. (consulte "6 Funcionamiento limitado mediante combinación Twin y de grupo")

3 Precalentamiento / Descongelamiento (Naranja)

Esta luz se ilumina cuando se enciende la unidad o inmediatamente después de iniciar el modo de calefacción, o bien durante el modo de descongelamiento.

⚠ PRECAUCIÓN

- **Discrepancia en el modo de funcionamiento**
Cuando encienda la unidad por primera vez después de la instalación, la luz ☀ permanecerá iluminada durante unos 5 minutos, mientras se configuran las identificaciones de los sistemas y unidades. La próxima vez que encienda la unidad, la luz ☀ se iluminará durante aproximadamente 1 minuto. Mientras se mantenga iluminada la luz mencionada arriba, no se recibirá ninguna señal del mando a distancia. No obstante, esto no es ningún signo de anomalía.
- Cuando el control centralizado de otro equipo haya establecido una restricción local en otro equipo, no se recibirá ninguna señal incluso cuando se pulse el botón del mando a distancia. No obstante, se recibirán las señales del botón de START/STOP. (Se oír un pitido intermitente cinco veces.)

4 Funcionamiento TEMPORAL

Si perdió el mando a distancia inalámbrico o no lo encuentra, o si se agotaron las pilas, pulse el botón ⏏.

- Consulte la página 17.

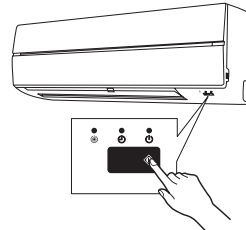

■ Unidad exterior (El diseño varía según la unidad exterior. Se muestra un ejemplo en la siguiente ilustración.)

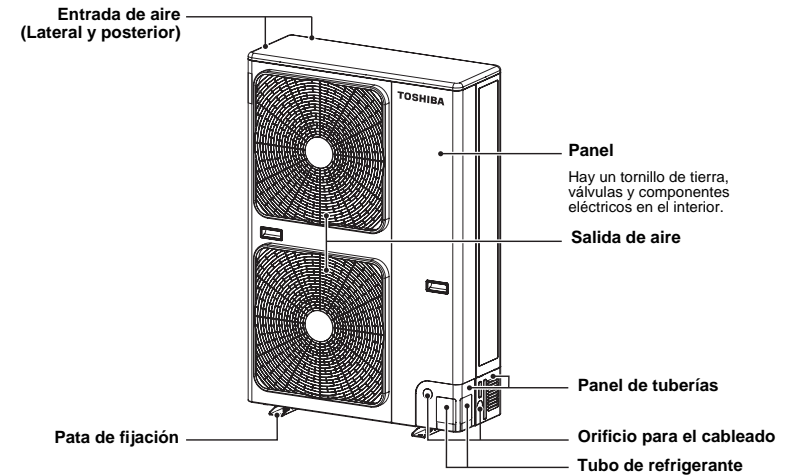

4 Mando a distancia inalámbrico

4-1. Nombre de los botones del mando a distancia

■ Mando a distancia inalámbrico y sus funciones

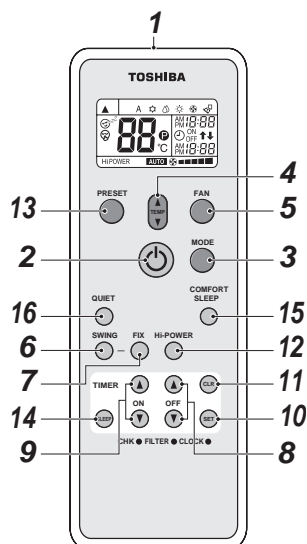

1 Emisor de señales infrarrojas
Envía señales a la unidad interior.

2 Botón START/STOP
Pulse el botón para iniciar el funcionamiento. (Se escucha un pitido de recepción.)
Vuelva a pulsar el botón para detener el funcionamiento.

(Se escucha un pitido de recepción.)
Si no se escucha el sonido de recepción desde la unidad interior, pulse el botón dos veces.

3 Botón selector de modos (MODE)
Pulse este botón para seleccionar un modo. Cada vez que pulse el botón, podrá seleccionar un modo comenzando desde el A : Control de cambio automático, ☀ : Refrigeración, ☼ : Aire seco, ☁ : Calefacción, ☂ : Sólo ventilador, y vuelta al A. (Se escucha un pitido de recepción.)

4 Botón de temperatura ()
▲ La temperatura de ajuste se aumenta hasta 30 °C.
▼ La temperatura de ajuste se reduce hasta 17 °C. (Se escucha un pitido de recepción.)

5 Botón de velocidad del ventilador (FAN)
Pulse este botón para seleccionar la velocidad del ventilador. Cuando se selecciona AUTO, la velocidad del ventilador se ajusta automáticamente de acuerdo con la temperatura ambiente.
También puede seleccionar manualmente la velocidad del ventilador deseada entre cinco ajustes diferentes.
(LOW ■, LOW+ ■■■, MED ■■■■, MED+ ■■■■■, HIGH ■■■■■■)
(Se escucha un pitido de recepción.)

6 Botón de lama automática (SWING)
Pulse este botón para activar la oscilación de las lamas.
(Se escucha un pitido de recepción.)
Pulse el botón SWING para detener la oscilación de las lamas.
(Se escucha un pitido de recepción.)

7 Botón de ajuste de las lamas (FIX)
Pulse este botón para ajustar la dirección del caudal de aire.
(Se escucha un pitido de recepción.) Mientras se mantiene pulsado este botón, se escucha el tono de recepción de manera continuada.

8 Botón del temporizador de apagado (OFF)
Pulse este botón para programar el temporizador de APAGADO.

9 Botón del temporizador de encendido (ON)
Pulse este botón para programar el temporizador de ENCENDIDO.

10 Botón de reserva (SET)
Pulse este botón para reservar los ajustes de tiempo.
(Se escucha un pitido de recepción.)

11 Botón de cancelación (CLR)
Pulse este botón para cancelar los temporizadores de ENCENDIDO y APAGADO.
(Se escucha un pitido de recepción.)

12 Botón de alta potencia (Hi-POWER)
Pulse el botón para iniciar el funcionamiento en el modo de alta potencia.
Esta función no se puede activar para el control grupal.

13 Botón PRESET
Pulse este botón para cambiar al modo de funcionamiento preferido y memorizado anteriormente. Para memorizar el modo de funcionamiento, pulse este botón por más de 3 segundos durante el modo de funcionamiento preferido. (P) se visualiza y el modo de funcionamiento se memoriza.

14 Botón SLEEP
Pulse este botón para iniciar el temporizador de APAGADO que automáticamente ajusta la temperatura ambiente y la velocidad del ventilador.
Puede seleccionar el temporizador de APAGADO para cuatro segmentos de tiempo diferentes (1, 3, 5 ó 9 horas).

15 Botón COMFORT SLEEP
Pulse este botón para iniciar el temporizador de APAGADO que automáticamente ajusta la temperatura ambiente y la velocidad del ventilador.
Puede seleccionar el temporizador de APAGADO para cuatro segmentos de tiempo diferentes (1, 3, 5 ó 9 horas).
Mientras se utiliza el control grupal, la temperatura de ajuste y la velocidad del ventilador no se ajustan de forma automática. Sólo se activa la función de temporizador de apagado.

16 Botón QUIET
Pulse este botón para iniciar el modo silencioso.
Para restaurar el modo de funcionamiento normal, presione nuevamente este botón.

■ Nombres y funciones de los indicadores del mando a distancia inalámbrico

◆ Pantalla

Todos los indicadores, salvo el indicador de la hora del reloj, se muestran pulsando el botón de START/STOP (P).

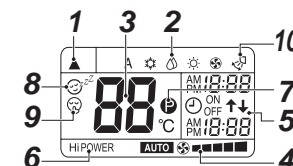

• En la ilustración, se muestran todos los indicadores para fines explicativos.
Durante el funcionamiento, el mando a distancia mostrará sólo los indicadores aplicables.

1 Símbolo de transmisión
Este símbolo de transmisión (▲) indica que el mando a distancia está transmitiendo señales a la unidad interior.

2 Indicador de modo
Indica el modo de funcionamiento actual.
(A : Control de cambio automático, ☀ : Refrigeración, ☼ : Aire seco, ☁ : Calefacción, ☂ : Sólo ventilador)

3 Indicador de temperatura
Indica el ajuste de temperatura (17 °C a 30 °C).
Cuando se ajusta el modo de funcionamiento a ☂ : Sólo ventilador, el ajuste de temperatura no se muestra.

4 Indicador de velocidad FAN
Indica la velocidad del ventilador seleccionada.
Puede mostrarse el indicador AUTO o uno de los cinco niveles de velocidad del ventilador (LOW ■, LOW+ ■■■, MED ■■■■, MED+ ■■■■■, HIGH ■■■■■■).
Indica **AUTO** cuando el modo de funcionamiento está en ☼ : Aire seco.

5 TIMER e indicador de la hora del reloj
Se muestra la hora establecida para el temporizador o la hora del reloj.
La hora actual se muestra en todo momento, salvo cuando el modo de TEMPORIZADOR está activado.

6 Indicador Hi POWER (alta potencia)
Se muestra cuando se inicia el funcionamiento en el modo de alta potencia.
Pulse el botón Hi-POWER para activar el modo y vuelva a pulsarlo para desactivarlo.

7 Indicador (PRESET)

Se muestra cuando se memoriza el modo de funcionamiento preferido o cuando éste se ha memorizado.

Asimismo, este icono se muestra cuando aparece el modo de funcionamiento preferido y memorizado.

8 Indicador (COMFORT SLEEP)

Se muestra cuando el temporizador de APAGADO está activado, que regula automáticamente la temperatura ambiente y la velocidad del ventilador. Cada vez que pulse el botón COMFORT SLEEP, el indicador cambiará los segmentos de tiempo en el siguiente orden: 1h, 3h, 5h, y 9h.

9 Indicador (QUIET)

Se muestra cuando la unidad está ajustada en modo silencioso.

10 Indicador de movimiento oscilatorio

Se muestra cuando se activa el modo de movimiento oscilatorio, por el que la lama horizontal se mueve automáticamente hacia arriba y hacia abajo.

NOTA

Cuando se utilizan ambos mandos a distancia, con cable e inalámbrico, es posible que en ciertos casos, el indicador mostrado en la pantalla del mando a distancia inalámbrico no se corresponda con el funcionamiento real.

■ Preparación y verificación antes de utilizar la unidad

◆ Colocación de las pilas

- 1 Retire la cubierta del compartimiento de las pilas.
- 2 Introduzca 2 pilas nuevas (R03 [AAA]) siguiendo las polaridades indicadas (+) y (-).

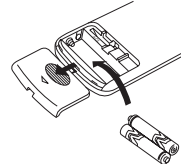

◆ Pilas

- Para reemplazar las pilas, utilice dos pilas nuevas (R03 [AAA]).
- Con un uso normal, las pilas durarán aproximadamente un año.
- Reemplace las pilas cuando la unidad interior no responda con el pitido de recepción o cuando el aparato de aire acondicionado no responda a las señales del mando a distancia.
- Para evitar que las fugas de las pilas causen un funcionamiento defectuoso, retire las pilas cuando no vaya a utilizar el mando a distancia durante más de un mes.

4-2. Ajuste del reloj





◆ Cómo ajustar el reloj

Antes de comenzar a utilizar el aparato de aire acondicionado, ajuste el reloj del mando a distancia utilizando el procedimiento descrito en este apartado. El panel del reloj del mando a distancia indicará la hora, independientemente de que se utilice o no el aparato de aire acondicionado.

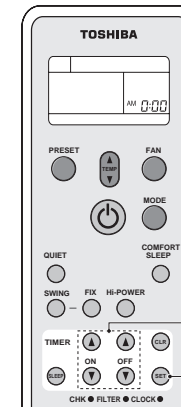
■ Configuración inicial







Al introducir las pilas en el mando a distancia, el panel del reloj indicará la hora AM 0:00 y parpadeará.

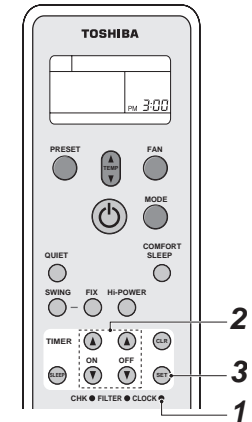

- 1 **Botón TIMER**  o  o  para ajustar a la hora actual.
Cada pulsación del botón TIMER cambia la hora en intervalos de un minuto.
Si mantiene pulsado el botón TIMER, la hora cambiará en intervalos de diez minutos.
- 2 **Botón SET** .
Pulse el botón SET .
Se muestra la hora actual y el reloj se pone en marcha.

■ Puesta en hora del reloj



- 1 **Botón CLOCK** .
Pulse el botón CLOCK  con la punta de un lápiz. El indicador del CLOCK parpadeará.
- 2 **Botón TIMER**  o  o  para ajustar a la hora actual.
Cada pulsación del botón TIMER cambia la hora en intervalos de un minuto.
Si mantiene pulsado el botón TIMER, la hora cambiará en intervalos de diez minutos.
- 3 **Botón SET** .
Pulse el botón SET .
Se muestra la hora actual y el reloj se pone en marcha.

4-3. Manipulación del mando a distancia

⚠ PRECAUCIÓN

- El aparato de aire acondicionado no funcionará si se bloquean las señales del mando a distancia hacia la unidad interior con cortinas, puertas o similares.
- Evite derramar líquido sobre el mando a distancia. No exponga el mando a distancia a la luz solar directa o a una fuente de calor.
- Si el receptor de señales infrarrojas se expone a la luz solar directa, es posible que el aparato de aire acondicionado no funcione correctamente. Utilice cortinas para evitar que la luz solar directa incida en el receptor.
- Si el aparato de aire acondicionado se está utilizando en una habitación donde hay lámparas fluorescentes con arrancadores electrónicos, es posible que las señales no se reciban correctamente. Si piensa utilizar dichas lámparas fluorescentes, consulte a su distribuidor local.
- Si otros dispositivos electrónicos responden al mando a distancia, cámbielos de lugar o consulte a su distribuidor local.

■ Ubicación del mando a distancia

- Coloque el mando a distancia en un lugar en el que las señales puedan alcanzar el receptor de la unidad interior (se permite una distancia de 7 metros).
- Cuando se selecciona el modo de temporizador, el mando a distancia envía automáticamente una señal a la unidad interior a la hora especificada. Si se obstaculiza la señal del mando a distancia, es posible que se produzca un retardo de hasta 15 minutos.

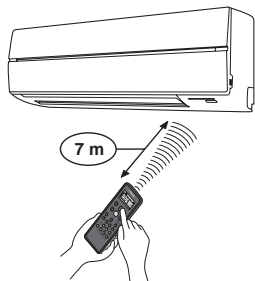

■ Soporte para el mando a distancia

◆ Instalación del soporte para el mando a distancia

Antes de instalar el soporte para el mando a distancia en una pared o columna, compruebe primero que la unidad interior puede recibir correctamente las señales del mando a distancia.

◆ Cómo insertar y retirar el mando a distancia

Para insertar el mando a distancia, sitúelo en paralelo al soporte para el mando y empujelo hacia adentro completamente. Para retirar el mando a distancia, deslícelo hacia arriba y sáquelo del soporte.

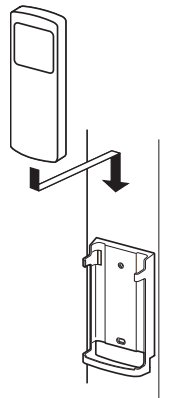

4-4. Cómo utilizar el mando a distancia

■ Modo de refrigeración / calefacción / sólo ventilador

◆ Inicio

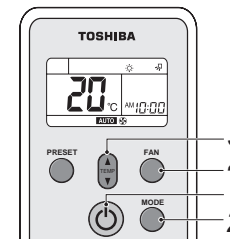

- 1 Botón de START/STOP (⏻)**
Pulse este botón para poner en marcha el aparato de aire acondicionado.
- 2 Botón selector de modos (MODE)**
Seleccione Refrigeración ❄, Calefacción ☀, o Sólo ventilador 🌀.
- 3 Botón de temperatura (🌡)**
Ajuste a la temperatura que desee. Cuando el aparato de aire acondicionado se encuentra en el modo de SÓLO VENTILADOR, el indicador de temperatura no se muestra.
- 4 Botón de velocidad del ventilador (FAN)**
Seleccione uno de los ajustes de **AUTO** LOW ■, LOW+ ■■■, MED ■■■■, MED+ ■■■■■, HIGH ■■■■■■.

- La luz de **FUNCIONAMIENTO** (verde) del panel indicador de la unidad interior se ilumina. Y el aparato se pone en marcha unos 3 minutos después. (Si selecciona el modo de SÓLO VENTILADOR, la unidad se pondrá en marcha inmediatamente.)
- El modo **SÓLO VENTILADOR**: Sólo ventilador no realiza el control de la temperatura.
- La velocidad del ventilador de **AUTO** es la misma que la de ■■■■■■. Por consiguiente, realice únicamente los pasos **1, 2** y **4** para seleccionar este modo.

◆ Parada

Botón de START/STOP (⏻)

Vuelva a pulsar este botón para detener el aparato de aire acondicionado.

■ Funcionamiento en modo de aire seco

◆ Inicio

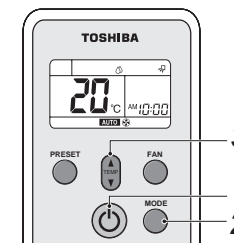

- 1 Botón de START/STOP (⏻)**
Pulse este botón para poner en marcha el aparato de aire acondicionado.
- 2 Botón selector de modos (MODE)**
Seleccione el modo de AIRE SECO, ☁.
- 3 Botón de temperatura (🌡)**
Ajuste a la temperatura que desee.

- Se muestra el indicador de velocidad del ventilador. **AUTO**
- La luz de **FUNCIONAMIENTO** (verde) del panel indicador de la unidad interior se ilumina y el aparato se pone en marcha unos 3 minutos después.

◆ Parada

Botón de START/STOP (⏻)

Vuelva a pulsar este botón para detener el aparato de aire acondicionado.

■ Funcionamiento en modo automático (cambio automático)

◆ Inicio

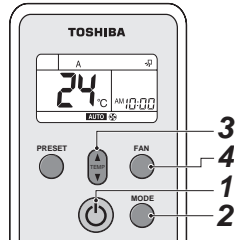

- 1 Botón de START/STOP (⏻)**
Pulse este botón para poner en marcha el aparato de aire acondicionado.
 - 2 Botón selector de modos (MODE)**
Seleccione A.
 - 3 Botón de temperatura (🌡)**
Ajuste a la temperatura que desee.
 - 4 Botón de velocidad del ventilador (FAN)**
Seleccione uno de los ajustes de **AUTO** **LOW** **LOW+** **MED** **MED+** **HIGH** .
- La luz de FUNCIONAMIENTO (verde) del panel indicador de la unidad interior se ilumina. El modo de funcionamiento se selecciona en función de la temperatura ambiente y el aparato se pone en marcha unos 3 minutos después.
 - Si el modo "A" no le resulta confortable, puede seleccionar las condiciones deseadas manualmente.

◆ Parada

Botón de START/STOP (⏻)
Vuelva a pulsar este botón para detener el aparato de aire acondicionado.

■ Modo del temporizador

Utilice el mando a distancia con cable para programar el temporizador si también lo está usando.

◆ Temporizador de ENCENDIDO y temporizador de APAGADO

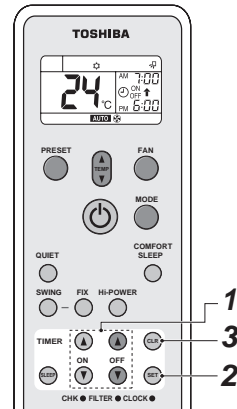

Configuración TIMER

- 1 Pulse el botón ON / OFF TIMER (🕒 o 🕒) durante el funcionamiento.**
Pulse los botones ON o OFF TIMER según se requiera.
 - El ajuste del temporizador previo se muestra y parpadea junto con el indicador del temporizador ON / OFF.
 Ajuste el tiempo del temporizador según se desee. Cada pulsación del botón TIMER cambia la hora en intervalos de diez minutos. Si mantiene pulsado el botón TIMER, la hora cambiará en intervalos de una hora.
- 2 Botón SET (SET)**
Pulse el botón SET (SET) para programar el temporizador. Se muestra la hora del temporizador y éste se pone en marcha.

Cancelación TIMER

- 3 Botón CLR (CLR)**
Pulse el botón CLR (CLR) para cancelar la configuración del temporizador.

⚠ PRECAUCIÓN

- Cuando seleccione el modo de temporizador, el mando a distancia envía automáticamente la señal del temporizador a la unidad interior a la hora especificada. Por consiguiente, coloque el mando a distancia en un sitio desde el cual sea posible enviar correctamente la señal a la unidad interior. De lo contrario, se producirá un retardo de tiempo de hasta 15 minutos.
- Si no se pulsa el botón SET (SET) antes de que transcurran 30 segundos tras ajustar la hora, la configuración se cancelará.

Una vez que se seleccione el modo del temporizador, los ajustes se guardarán en el mando a distancia. En lo sucesivo, el aparato de aire acondicionado comenzará a funcionar en las mismas condiciones pulsando tan sólo el botón ON / OFF en el mando a distancia.

Si el indicador del reloj parpadea, no podrá programar el temporizador.

Siga las instrucciones descritas en el apartado "Cómo ajustar el reloj" y luego programe el temporizador.

◆ Temporizador combinado (cómo programar simultáneamente los temporizadores de ENCENDIDO y APAGADO)

Temporizador de APAGADO → Temporizador de ENCENDIDO (Funcionamiento → Parada → Funcionamiento)

Esta función es conveniente cuando desea que el aparato de aire acondicionado se apague mientras está durmiendo y se vuelva a encender por la mañana cuando se despierta o cuando regresa a casa. Ejemplo:

Para que el el aparato de aire acondicionado se apague y se vuelva a encender a la mañana siguiente.

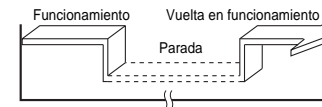

▼ Programación combinada TIMER

- 1 Pulse el botón OFF TIMER (🕒) para programar el temporizador de APAGADO.**
- 2 Pulse el botón ON TIMER (🕒) para programar el temporizador de ENCENDIDO.**
- 3 Pulse el botón SET (SET).**

Temporizador de ENCENDIDO → Temporizador de APAGADO (Parada → Funcionamiento → Parada)

Este ajuste hará que el aparato de aire acondicionado se encienda por la mañana y se apague cuando salga de su casa.

Ejemplo:

Para que el aparato de aire acondicionado se encienda por la mañana siguiente y se apague.

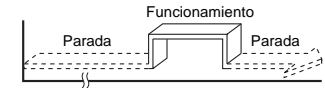

▼ Programación combinada TIMER

- 1 Pulse el botón ON TIMER (🕒) para programar el temporizador de ENCENDIDO.**
 - 2 Pulse el botón OFF TIMER (🕒) para programar el temporizador de APAGADO.**
 - 3 Pulse el botón SET (SET).**
- Se activará primero la función del temporizador de ENCENDIDO o de APAGADO que se acerque más a la hora actual.
 - Si se ha establecido la misma hora para los dos temporizadores de ENCENDIDO y de APAGADO, ambos no funcionarán. Además, es posible que el aparato de aire acondicionado se apague.

◆ Temporizador combinado diario (cómo programar simultáneamente los temporizadores de ENCENDIDO y de APAGADO para su activación diaria)

Esta función es conveniente para cuando desee utilizar el temporizador combinado a la misma hora todos los días.

▼ Programación combinada TIMER

- 1 Pulse el botón ON TIMER (🕒) para programar el temporizador de ENCENDIDO.**
 - 2 Pulse el botón OFF TIMER (🕒) para programar el temporizador de APAGADO.**
 - 3 Pulse el botón SET (SET).**
 - 4 Tras realizar el paso 3, uno de los iconos de flecha (⬆ o ⬆) parpadea durante aproximadamente 3 segundos; mientras parpadea, pulse el botón SET (SET).**
- Durante la activación del temporizador diario, se mostrarán las dos flechas (⬆, ⬆).

◆ Cancelación del modo de temporizador

Pulse el botón CLR .

◆ Indicador del reloj

En el modo de TEMPORIZADOR (ENCENDIDO-APAGADO, APAGADO-ENCENDIDO, temporizador de APAGADO), el indicador del reloj desaparece para mostrar la hora ajustada. Para ver la hora actual, pulse el botón SET brevemente y la hora actual se mostrará durante aproximadamente 3 segundos.

■ Funcionamiento en el modo de alta potencia

◆ Alta potencia (Hi POWER)

El modo Hi POWER (funcionamiento en alta potencia) controla de forma automática la temperatura ambiente, el caudal de aire y el modo de funcionamiento, de forma que la habitación se refrigera rápidamente en verano y se calienta rápidamente en invierno.



◆ Configuración del modo Hi POWER

1 Botón Hi-POWER

Pulse el botón Hi-POWER tras realizar cualquier operación. Al mismo tiempo, el símbolo "Hi POWER" aparece en el mando a distancia.

◆ Cancelación del modo Hi POWER

1 Botón Hi-POWER

Vuelva a pulsar el botón Hi-POWER. Al mismo tiempo, el símbolo "Hi POWER" desaparece del mando a distancia.

⚠ PRECAUCIÓN

- El modo Hi POWER no se puede activar con los modos de AIRE SECO o SÓLO VENTILADOR ni cuando se ha programado el TEMPORIZADOR DE ENCENDIDO.
- El modo Hi POWER no es compatible con el control grupal. Cuando la orden del modo Hi POWER se envía a la unidad interna de cabecera, escuchará el pitido de recepción pero el modo Hi POWER no se activará. Cancele el modo Hi POWER.

■ Funcionamiento en modo silencioso

En el modo QUIET, el aparato funciona en modo silencioso ajustando automáticamente la velocidad del ventilador a la velocidad más baja.

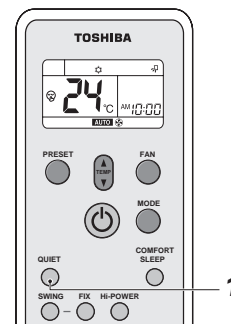

◆ Configuración del modo QUIET

1 Botón QUIET

Pulse el botón QUIET tras realizar cualquier operación. Al mismo tiempo, aparecerá el símbolo .

◆ Cancelación del modo QUIET

1 Botón QUIET

Vuelva a pulsar el botón QUIET. Al mismo tiempo, el símbolo  desaparece del mando a distancia.

- Cuando se cancela el modo QUIET, la velocidad del ventilador cambiará a AUTOMÁTICO. Puede cambiar la a la velocidad que desee.

⚠ PRECAUCIÓN

El modo QUIET no puede activarse en el modo de AIRE SECO.

NOTA

En determinadas condiciones, es posible que el modo de funcionamiento silencioso no proporcione ni refrigeración ni calefacción adecuada debido a las características propias de este modo.

■ Funcionamiento preajustado

Establezca el modo de funcionamiento preferido para su uso futuro. La unidad memoriza el ajuste para su uso en el futuro (salvo para la dirección del caudal de aire).

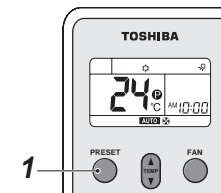

Seleccione el modo de funcionamiento que desee.

1 Pulse el botón PRESET por 3 segundos para memorizar el ajuste.

Se muestra el símbolo .

En lo sucesivo, el modo de funcionamiento memorizado se habilitará con sólo pulsar este botón.

■ Modo de funcionamiento Confort nocturno

El modo COMFORT SLEEP es una función del temporizador de APAGADO que proporciona el ajuste automático de la temperatura y la velocidad del ventilador.

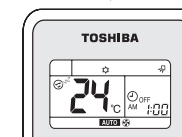
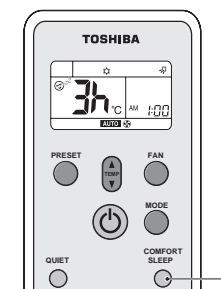

1 Pulse el botón COMFORT SLEEP.

Seleccione 1, 3, 5 ó 9 horas para el funcionamiento del temporizador de APAGADO.

⚠ PRECAUCIÓN

El modo COMFORT SLEEP no está habilitado en el modo de AIRE SECO o SÓLO VENTILADOR.

NOTA

- En el modo de refrigeración, la temperatura de ajuste aumentará automáticamente 1 grado / hora durante 2 horas (aumento máximo de 2 grados). En el modo de calefacción, la temperatura de ajuste disminuye.
- Durante el control grupal, la temperatura de ajuste y la velocidad del ventilador no se ajustan de forma automática. Sólo se activa la función de temporizador de apagado.

Funcionamiento del temporizador Sleep

Para poner en funcionamiento el temporizador Sleep (temporizador de OFF).

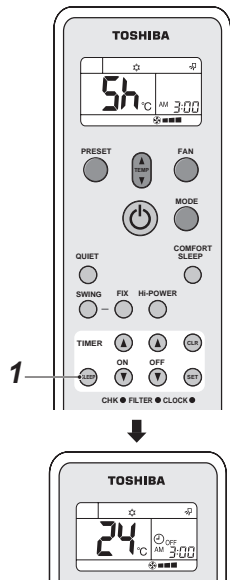

- 1 Pulse el botón SLEEP.**
 Seleccione 1, 3, 5 ó 9 horas para el funcionamiento del temporizador de OFF.

Ajuste de la dirección del caudal de aire

- Ajuste correctamente la dirección del caudal de aire. De otra manera, no se sentirá confortable debido a irregularidades en la distribución del caudal de aire.
- Ajuste el caudal de aire vertical con el mando a distancia.
- Ajuste el caudal de aire horizontal de forma manual.

Ajuste el caudal de aire vertical

El aparato de aire acondicionado ajusta automáticamente la dirección del caudal de aire vertical de acuerdo con las condiciones de funcionamiento, cuando está seleccionado el modo AUTO o A.

Para ajustar la dirección del caudal de aire según sus preferencias

Active esta función cuando el aparato de aire acondicionado esté en funcionamiento.

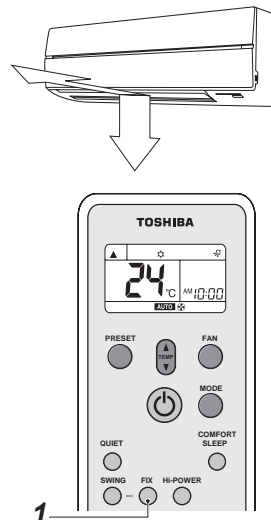

- 1 Botón FIX**
 Mantenga pulsado o pulse brevemente el botón FIX del mando a distancia para mover la lama en la dirección deseada.
- En operaciones posteriores, el caudal de aire vertical se ajusta de forma automática en la dirección en la que ajustó la lama utilizando el botón FIX.

NOTA

El ángulo de funcionamiento de la lama del caudal de aire vertical será diferente durante los modos de refrigeración, aire seco y calefacción.

Para que la dirección del caudal de aire oscile de forma automática

Active esta función cuando el aparato de aire acondicionado esté en funcionamiento.

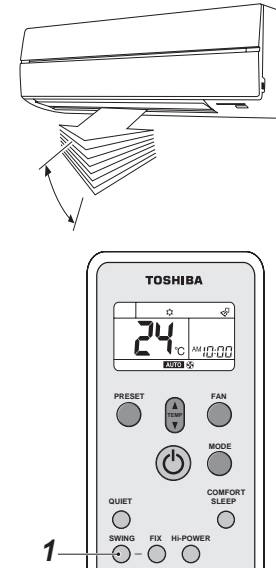

- 1 Botón SWING**
 Pulse el botón SWING del mando a distancia.
- Para detener la función, pulse el botón SWING.

PRECAUCIÓN

- Los botones FIX y SWING se deshabilitan cuando el aparato de aire acondicionado no está en funcionamiento (incluso cuando el temporizador de ENCENDIDO esté activado).
- No haga funcionar el aparato de aire acondicionado durante períodos de tiempo prolongados cuando la dirección del caudal de aire esté ajustada a flujo descendente durante el modo de refrigeración o aire seco. De lo contrario, podría producirse condensación sobre la superficie de la lama del caudal de aire vertical, lo cual podría ocasionar goteos.
- No mueva manualmente la lama del caudal de aire vertical. Utilice siempre el botón FIX. Si mueve la lama manualmente, podría producirse un mal funcionamiento durante el uso de la unidad. Si la lama no funciona correctamente, detenga el aparato de aire acondicionado y reinicielo.
- Cuando el aparato de aire acondicionado se pone en marcha inmediatamente después de haberlo detenido, la lama del caudal de aire vertical podría no moverse durante 10 segundos o más.
- El funcionamiento de la lama es limitado durante el control grupal. (véase la página 16)

Ajuste del caudal de aire horizontal

Preparativos

- Tome las barras de la lama del caudal de aire horizontal y muévalas para ajustar la dirección del caudal según se desee.
- Puede ajustar los caudales de aire izquierdo y derecho de la lama.

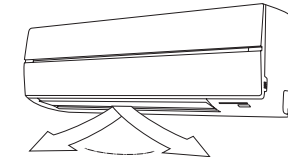

5 Mando a distancia con cable





Este mando a distancia puede controlar hasta 8 unidades interiores.

■ Sección de visualización

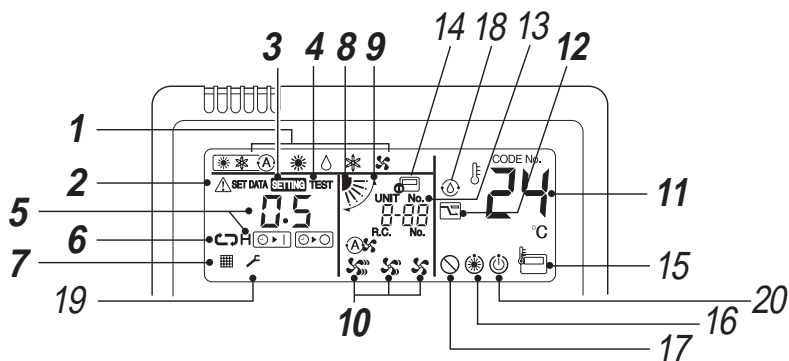
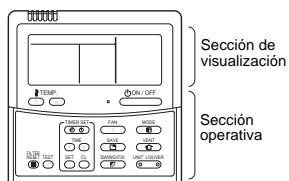
En la ilustración siguiente se muestran todos los iconos. Cuando la unidad esté en funcionamiento, sólo se mostrarán los iconos de los modos activos.

- Cuando el disyuntor de fugas se enciende por primera vez, **SETTING** parpadea en la pantalla del mando a distancia.
- El icono continuará parpadeando mientras el modelo se está confirmando automáticamente.
Para utilizar el mando a distancia espere hasta que haya desaparecido el icono **SETTING**.



- 1 Modo de funcionamiento**
Muestra el modo de funcionamiento seleccionado.
- 2 Indicador Error**
Aparece cuando el dispositivo de protección está en funcionamiento, o cuando hay errores.
- 3 Indicador SETTING**
Aparece durante la programación del temporizador o cualquier otro ajuste.
- 4 Indicador de ejecución de TEST**
Aparece al ejecutar una prueba de funcionamiento.
- 5 Indicador del temporizador**
Cuando se produce un error, aparece un código de error.
- 6 Indicador del modo de temporizador**
Muestra el modo de temporizador seleccionado.
- 7 Indicador de filtro**
Recordatorio para limpiar el filtro de aire.
- 8 Indicador de dirección de la lama**
Muestra la dirección de la lama
- 9 Indicador de SWING**
Se visualiza durante el movimiento hacia arriba hacia abajo de la lama.
- 10 Indicador de la velocidad del ventilador**
Muestra el modo de velocidad del ventilador seleccionado.
(AUTO) 
(HIGH) 
(MED.) 
(LOW) 
- 11 Indicador de temperatura de ajuste**
Muestra la temperatura de ajuste seleccionada.
- 12 Indicador de modo de ahorro de energía**
Limita la velocidad (capacidad) del compresor para ahorrar energía.

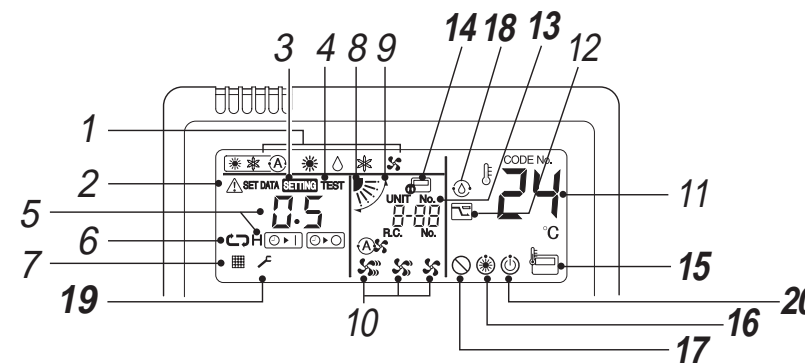

- 13 Indicador UNIT No.**
Muestra el número de la unidad interior seleccionada. También muestra el código de error de las unidades interior y exterior.
- 14 Indicador de control centralizado**
Aparece cuando el aparato de aire acondicionado se encuentra bajo un control centralizado en combinación con un mando a distancia de control centralizado.

Si el mando a distancia se deshabilita por el sistema de control centralizado, el símbolo  parpadeará. Bloquea el funcionamiento con los botones.

Incluso si pulsa el botón ON / OFF, MODE o TEMP. el funcionamiento con los botones estará bloqueado. (Los ajustes realizados por el mando a distancia varían en función del modo de control centralizado. Para obtener más información al respecto, consulte el Manual del propietario del mando a distancia con control centralizado).
- 15 Indicador del sensor del mando a distancia**
Aparece cuando el sensor del mando a distancia está en funcionamiento.
- 16 Indicador Pre-heat**
Aparece cuando se ha activado el modo de calefacción o se ha iniciado el ciclo de descongelamiento.
El ventilador interior permanecerá detenido mientras se está visualizando este icono.
- 17 Indicador de función no disponible**
Aparece cuando la función solicitada no está disponible en ese modelo.
- 18 Indicador de funcionamiento con autolimpieza**
Se muestra durante el funcionamiento con autolimpieza.
- 19 Indicación de servicio**
- 20 Indicador de listo para funcionar**
Esta indicación aparece en algunos modelos.



■ Sección operativa

Pulse el botón correspondiente para seleccionar la función deseada.

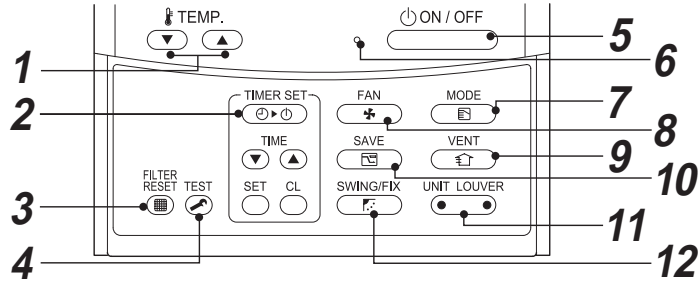

- Dado que el control memoriza los comandos, tras la configuración inicial no será necesario realizar ajustes adicionales, a menos que se deseen hacer cambios. El aparato de aire acondicionado se puede manejar pulsando el botón .





1  **botón (Botón de ajuste de temperatura)**
Define el punto de ajuste.

Seleccione el punto de ajuste que desee pulsando  TEMP. .

2  **botón (botón de ajuste del temporizador)**
Utilícelo para programar el temporizador.

3  **botón (Botón de reajuste del filtro)**
Restablece la indicación “” después de la limpieza del filtro.



4  **botón (Botón de prueba)**
Utilícelo sólo para trabajos de mantenimiento. (No pulse este botón durante el funcionamiento normal del aparato de aire acondicionado).

5  **botón**
Al pulsar el botón, se inicia el funcionamiento y, si lo vuelve a pulsar, se detiene. Cuando se detiene el funcionamiento, la luz de funcionamiento y todos los indicadores también se apagan.

6 **Luz de funcionamiento**
Se ilumina en verde cuando se enciende la unidad. Parpadea cuando está en funcionamiento el dispositivo de protección, o cuando se produce un error.

7  **botón (Botón de modo de funcionamiento)**
Selecciona el modo operativo deseado.

8  **botón (Botón de velocidad del ventilador)**
Selecciona la velocidad deseada del ventilador.

9  **botón (Botón de ventilación)**
Utilícelo cuando se haya conectado un kit de ventilación forzada (no suministrado).
• Si aparece “” en el mando a distancia cuando se pulsa este botón, significa que no se ha conectado ningún kit de ventilación.

10  **botón (Operación de ahorro de energía)**
Utilícelo para iniciar el modo de ahorro de energía.

11  **botón (Botón de selección de unidad/lama)**
Selecciona un número de unidad (a la izquierda) y un número de lama (a la derecha).

UNIT:
Selecciona una unidad interior cuando se utiliza un solo mando a distancia para controlar varias unidades interiores.

LOUVER:
Selecciona una lama para ajustar individualmente el bloqueo de la lama o la dirección de circulación del aire.

12  **botón (Botón de oscilación / dirección de lama)**
Selecciona la oscilación automática o el ajuste de dirección de la lama.

◆ OPCIÓN:

Sensor del mando a distancia

En condiciones normales, el sensor de la unidad interior detecta la temperatura. También se puede medir la temperatura reinante alrededor del mando a distancia. Para obtener más información, póngase en contacto con el distribuidor donde adquirió el aparato de aire acondicionado.

5-1. USO CORRECTO

Cuando el aparato de aire acondicionado se utilice por primera vez, o cuando se cambie un ajuste, siga los pasos descritos a continuación. Las configuraciones se memorizan y se visualizan cada vez que se encienda la unidad pulsando el botón .



■ Preparativos

- Cuando active el disyuntor, aparecen líneas de separación en el mando a distancia.
- * Cuando active el disyuntor, el mando a distancia no aceptará ningún comando durante aproximadamente 1 minuto, pero esto no es ningún signo de anomalía.

REQUISITOS

Para encender el aparato de aire acondicionado tras un período de inactividad prolongado, active el disyuntor por lo menos durante 12 horas antes de ponerlo en marcha.

- El sensor de temperatura detecta la temperatura del aire de retorno en la unidad interior, la cual puede diferir ligeramente de la temperatura ambiente real dependiendo de las condiciones de instalación. El punto de ajuste es la temperatura ambiente objetivo. ( “Auto” no puede seleccionarse en el modo Ventilador.)

4 **Seleccione la temperatura para el punto de ajuste pulsando los botones “TEMP. ” o “TEMP. .**

◆ Parada

1 **Pulse el botón .**
La luz de funcionamiento se apaga y el aparato de aire acondicionado se detiene. En el modo COOL, DRY, o AUTO (refrigeración), el ventilador funciona durante 10 minutos (o más) para la deshumidificación por intercambiador de calor.

NOTA

Cambio automático

- Durante el modo automático, la unidad selecciona el modo de funcionamiento (refrigeración, calefacción o sólo ventilador) en base a la temperatura del punto de ajuste definida por el usuario.
- Si el modo automático no le resulta confortable, puede seleccionar las condiciones deseadas manualmente.

Refrigeración

Si se necesita activar el modo de refrigeración, la unidad empezará a funcionar aproximadamente 1 minuto después de que se haya seleccionado el modo.

Calefacción

- Si se necesita activar el modo de calefacción, la unidad empezará a funcionar entre 3 y 5 minutos después de que se haya seleccionado el modo.
- Una vez detenido el funcionamiento en modo calefacción, el fan puede continuar funcionando durante aproximadamente 30 segundos.
- Cuando la temperatura ambiente alcanza la temperatura de ajuste, la unidad exterior se detiene y el ventilador de la unidad interior continuará funcionando a velocidad muy baja. En el modo de descongelamiento, el ventilador se detiene para evitar la emisión de aire frío. (Se muestra  Precalentamiento).

Cuando se reinicia el funcionamiento después de haberlo detenido

Cuando intente reiniciar el funcionamiento de la unidad inmediatamente después de una parada, ésta no se iniciará hasta transcurridos aproximadamente 3 minutos, para proteger el compresor.

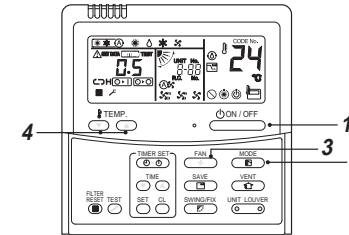

◆ Inicio



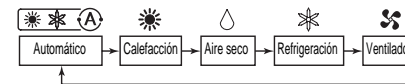

1 **Pulse el botón .**
La luz de funcionamiento se enciende y el aparato de aire acondicionado empieza a funcionar.

2 **Seleccione un modo de funcionamiento con el botón “.**
Con cada pulsación, la pantalla de indicadores cambiará en el orden siguiente.



3 **Seleccione la velocidad del ventilador con el botón “.**
Con cada pulsación, las indicaciones en pantalla cambiarán en el orden siguiente.





- Cuando el ventilador está en “ AUTO”, la velocidad del ventilador se ajusta en base a la diferencia entre el punto de ajuste y la temperatura ambiente.
- En el modo de calefacción, si la temperatura ambiente no aumenta lo suficiente con la velocidad del ventilador ajustada a “ LOW”, seleccione el modo “ MED.” o “ HIGH”.

■ FUNCIONAMIENTO A 8 °C (Para fines de precalentamiento) (Sólo SDI serie 4 y DI serie 4)

Este aparato de aire acondicionado puede regular la temperatura de calefacción en unos 8 °C en modo de calefacción.

El modo de funcionamiento a 8 °C requiere ajustes desde el mando a distancia con cable. Póngase en contacto con el instalador o el distribuidor para que le informen sobre los ajustes que correspondan con el manual de instalación de la unidad interior.



Inicio

- 1 Ajuste la temperatura mostrada en 18 °C en el modo de calefacción. Para ello, pulse el botón **TEMP.** .
- 2 Ajuste la temperatura mostrada en 8 °C. Para ello, pulse el botón **TEMP.**  durante, al menos, cuatro segundos.

Parada

- 1 Ajuste la temperatura mostrada a 18 °C. Para ello, pulse el botón **TEMP.** .
 - El aparato de aire acondicionado volverá al modo CALEFACCIÓN normal. Seleccione la temperatura que desee y el modo de funcionamiento.

NOTA

- La temperatura del aire de salida es inferior a la del funcionamiento en modo de calefacción normal.
- Dependiendo del sitio de instalación del mando a distancia, es posible que la temperatura no se distribuya uniformemente.
- Dependiendo del tamaño de la habitación o de las condiciones de instalación, es posible que la temperatura ambiente no alcance los 8 °C.
- Los ajustes para la velocidad del ventilador se encuentran disponibles durante el funcionamiento a 8 °C. El funcionamiento a 8 °C se cancelará en los casos siguientes.
 - Si se detiene el funcionamiento con el botón **ON/OFF** .
 - Si se selecciona otro modo de funcionamiento con el botón **MODE** .
 - Si se modifica el ajuste de temperatura o el modo de funcionamiento, o bien si se inicia/detiene el funcionamiento con el mando a distancia inalámbrico o con el mando a distancia central.
- Cuando utilice este modo de funcionamiento, tenga en cuenta las horas de funcionamiento adecuadas. Recomendamos además encargar al personal de servicio técnico el mantenimiento periódico del aparato de aire acondicionado.

5-2. Modo de temporizador

Se encuentran disponibles tres modos de temporizador: (Permite la configuración hasta 168 horas.)

- Temporizador de APAGADO : La unidad se apaga al cumplirse el tiempo definido.
- Temporizador de APAGADO diario : La unidad se apaga diariamente al cumplirse el tiempo definido.
- Temporizador de ENCENDIDO : La unidad se pone en marcha al cumplirse el tiempo definido

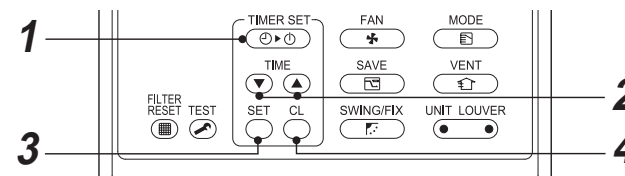



◆ Ajuste

- 1 Pulse el botón **TIMER SET** . El modo de temporizador cambia cada vez que se pulsa el botón.



SETTING  y el indicador del temporizador parpadean.

- 2 Pulse **TIME**  para seleccionar el "tiempo definido".

- Cada vez que pulsa el botón , el tiempo definido aumenta en incrementos de 0.5 hora (30 minutos). Cuando se ajusta el temporizador a un tiempo mayor que 24 horas, es posible programarlo en incrementos de 1 hora. El tiempo definido máximo es de 168 horas (7 días). El mando a distancia muestra el tiempo definido con las horas (entre 0.5 y 23.5 horas) (*1) o el número de días y las horas (24 horas o más) (*2), tal como se indica a continuación.
- Cada vez que se pulsa el botón , el tiempo definido disminuye en 0.5 hora (30 minutos) (0.5 - 23.5 horas) o 1 hora (24 - 168 horas).

Ejemplo de indicación del mando a distancia
• 23.5 horas (*1)



- 34 horas (*2)





Número de días Hora

1d muestra 1 día (24 horas).

10h muestra 10 horas. (Total 34 horas)

- 3 Pulse el botón **SET** .



La indicación **SETTING** desaparece y, a continuación, se enciende el indicador de la hora, y los indicadores  o  parpadean. (Cuando el Temporizador de ENCENDIDO está activado, se muestran las indicaciones de tiempo y del temporizador de ENCENDIDO  y las demás indicaciones desaparecen.)

- 4 Cancele el modo de temporizador.

Pulse el botón .

El indicador del temporizador desaparece.

NOTA

- Cuando se detiene el funcionamiento del sistema al llegar el tiempo predefinido en el temporizador, el Temporizador de apagado diario permite reanudar el funcionamiento pulsando el botón **ON/OFF**  y detener el funcionamiento cuando llegue el tiempo definido en el temporizador.
- Si pulsa **SWING/FIX**  con el modo de Temporizador de APAGADO desactivado, la indicación del funcionamiento del temporizador desaparece y vuelve a aparecer después de unos 5 segundos. Esto es normal y se debe al procesamiento del mando a distancia.

5-3. Modo de ahorro de energía

El modo de ahorro de energía permite ahorrar energía mediante la limitación del uso máximo de corriente, lo que afectará a la capacidad de calefacción o refrigeración que la unidad puede generar.

Pulse el botón **SAVE** durante el funcionamiento.

- El aparato de aire acondicionado entra en modo de ahorro de energía.
- aparecerá en la pantalla.

El modo de ahorro de energía permanece activo hasta que se cancela.

Para cancelar el modo de ahorro de energía, vuelva a pulsar el botón **SAVE**.

- desaparecerá.

■ Para configurar el modo de ahorro de energía

Cuando se utiliza el modelo RAV-SP***2AT / RAV-SM***3AT o anterior, los ajustes visualizados cambian, pero el nivel real de energía siempre será "75 %".

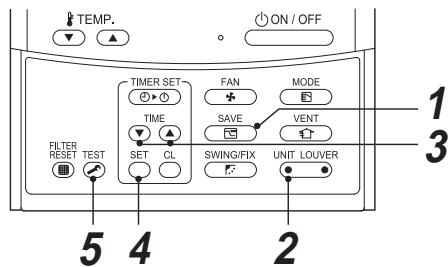

1 Pulse el botón **SAVE** durante, al menos, cuatro segundos con el aparato de aire acondicionado parado.

, el símbolo y los números parpadean.

2 Pulse el botón **UNIT LOUVER** (parte izquierda del botón) para seleccionar la unidad interior que quiere ajustar.

Con cada pulsación del botón, UNIT No. cambian en el orden siguiente:

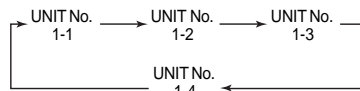

El ventilador de la unidad seleccionada entra en funcionamiento.

3 Pulse los botones **TIME** para ajustar la configuración del modo de ahorro de energía.

- Con cada pulsación del botón, el nivel de energía cambiará en 1 % dentro del rango de 100 % a 50 %.
- La configuración predeterminada en fábrica es 75 %.

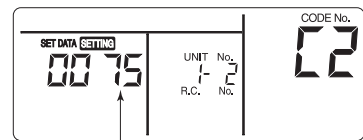

Ajuste del nivel de energía al modo de ahorro de

4 Pulse el botón **SET**.

5 Pulse el botón **TEST** para completar la configuración.

NOTA

- Si se utilizan otros aparatos eléctricos al mismo tiempo, se recomienda utilizar el modo de ahorro de energía para no activar el disyuntor. Naturalmente, el modo de ahorro de energía permite también ahorrar energía.
- Con el modo de ahorro de energía se consume menos energía, pero no se consigue el mismo grado de calefacción/refrigeración que con el modo normal. (La limitación del uso máximo de corriente es de un 75% (ajuste de fábrica) con respecto al modo normal).
- Para configurar los ajustes de ahorro de energía, consulte "Para configurar el modo de ahorro de energía" en la sección Modo de ahorro de energía.
- El modo de ahorro de energía se retiene hasta el siguiente funcionamiento, aun después de haber realizado el inicio/parada del aparato, el cambio de los modos de funcionamiento o el reinicio de alimentación.

5-4. Indicación del modo de funcionamiento con autolimpieza

Esta función permite mantener seco el interior de la unidad interior mediante la activación del VENTILADOR después de funcionar en el modo de refrigeración / aire seco / automático (refrigeración).

- El tiempo de la autolimpieza varía según el tiempo de funcionamiento en el modo de refrigeración / aire seco / AUTO (refrigeración), de la siguiente manera.

Tiempo de funcionamiento en el modo de refrigeración / aire seco / automático (refrigeración)	Tiempo de funcionamiento con autolimpieza
Menos de 10 minutos	Sin autolimpieza
De 10 minutos a menos de 1 hora	1 hora
Más de 1 hora	2 horas

- Durante la autolimpieza, se muestra "" en el mando a distancia.

Para detener manualmente el modo de autolimpieza, pulse el botón **ON/OFF** dos veces seguidas.

⚠ PRECAUCIÓN

- El ventilador continúa funcionando aun después de pulsar el botón **ON/OFF** para detener el funcionamiento en algunos modos. Esto es normal y se debe a que el modo de autolimpieza está en curso.
- Las lamas se abren ligeramente y quedan en dirección horizontal durante la autolimpieza, y se cierran una vez completada la autolimpieza.
- La luz de funcionamiento (LED) no se ilumina durante el modo de funcionamiento con autolimpieza (función).
- El modo de funcionamiento con autolimpieza (función) no limpia la habitación ni elimina el moho o el polvo ya existente dentro de la unidad interior.
- Si desea cancelar el modo de funcionamiento con autolimpieza, consulte al distribuidor.

6 Funcionamiento limitado mediante combinación Twin y de grupo

NOTA

- Combinación Twin
Instalación de 2 unidades interiores combinadas con 1 unidad exterior.
- Combinación de grupo
Control simultáneo de varios aparatos de aire acondicionado en un solo sistema (como la combinación simple y la combinación Twin).
- Unidad de cabecera
La unidad principal durante el funcionamiento de una combinación Twin o de grupo. Recibe comandos del mando a distancia y transmite estos comando a las unidades secundarias.
(La unidad de cabecera es la unidad interior que recibe la señal de START / STOP del mando a distancia inalámbrico.)
- Unidad secundaria
Se denomina unidad secundaria a las unidades interiores que no sean la unidad de cabecera.

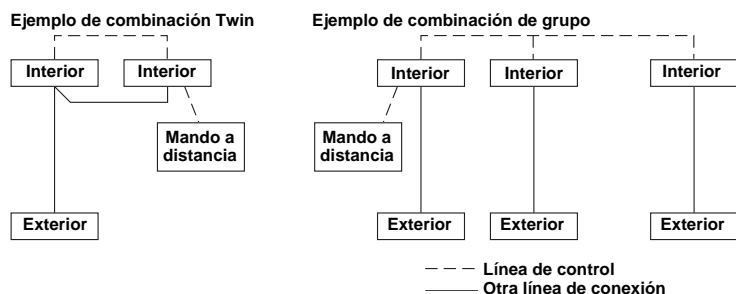

⚠ PRECAUCIÓN

Si se utiliza la unidad interior en el control grupal,

1. El modo Hi POWER no funcionará.

Cuando se transmite el comando Hi POWER desde el mando a distancia, el sonido de recepción se escuchará desde la unidad interior y también se cambiará la indicación en la pantalla del mando a distancia. No obstante, la unidad interior no funcionará en el modo Hi POWER. Restablezca la indicación del mando a distancia pulsando el botón Hi-POWER.

2. COMFORT SLEEP

Cuando se transmite COMFORT SLEEP desde el mando a distancia inalámbrico, el sonido de recepción se escuchará desde la unidad interior y en la la pantalla del mando a distancia inalámbrico la indicación cambiará al modo Hi POWER. No obstante, la temperatura definida y la velocidad del ventilador no se ajustarán de forma automática. Sólo se activa el modo de temporizador de apagado.

3. Salvo la unidad de cabecera, las demás unidades no se pueden controlar con el mando a distancia y el botón TEMPORARY.

Cuando se controla el aparato de aire acondicionado mediante el mando a distancia inalámbrico, la señal deberá enviarse a la unidad de cabecera.

La unidad de cabecera y las unidades secundarias se configuran mediante el ajuste de identificación en el momento de la instalación. La unidad secundaria no recibirá ninguna señal desde el mando a distancia inalámbrico.

El aparato de aire acondicionado no funcionará si está pulsando el botón en la unidad secundaria.

(Es posible que algunas unidades secundarias reciban la orden de SWING y FIX, aunque estos modos sólo funcionan en la unidad que ha recibido la señal.)

(Cuando se utiliza el mando a distancia inalámbrico, sólo la unidad de cabecera recibe la señal SWING. Si la señal SWING se envía a la unidad secundaria, se escuchará el sonido de rechazo de la señal de recepción (3 pitidos) y la unidad secundaria no recibirá la señal.

Para el modo de funcionamiento FIX, tanto la unidad de cabecera como la secundaria funcionarán de forma automática.

Cuando se utilice el mando a distancia con cable, podrá cambiar la dirección del caudal de aire de cada unidad seleccionando la unidad interior.)

4. La luz TIMER se ilumina únicamente en la unidad de cabecera.

Si el temporizador se programa con el mando a distancia con cable, la luz TIMER no se iluminará en la unidad de cabecera.

7 Funcionamiento con reinicio automático

Este aparato de aire acondicionado está equipado con la función de reinicio automático, que le permite restablecer las condiciones de funcionamiento definidas en el caso de interrupciones en el suministro eléctrico, sin necesidad de utilizar el mando a distancia.

El funcionamiento se reanuda sin previo aviso tres minutos después de restaurarse el suministro.

NOTA

La función de reinicio automático no viene activada de fábrica y, por lo tanto, deberá configurarse según sea necesario.

◆ Cómo cancelar el reinicio automático

Realice lo siguiente para cancelar la función de reinicio automático:

Repita el procedimiento de ajuste: el aparato de aire acondicionado recibirá la señal y emitirá 2 pitidos (el primero largo, el segundo corto).

Después de desactivar la alimentación principal, será preciso volver a encender el aparato de aire acondicionado de forma manual con el mando a distancia.

Se realiza la cancelación:

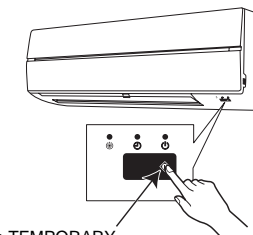

Botón TEMPORARY

◆ Cómo configurar el reinicio automático

Para configurar la función de reinicio automático, proceda como sigue:

Tenga en cuenta que unidad debe estar encendida, no es posible configurar la función cuando la unidad está apagada.

Para habilitar la función de reinicio automático, pulse el botón TEMPORARY de forma continuada de 3 a 10 segundos.

El aparato de aire acondicionado aceptará la configuración y emitirá 2 pitidos (un primer sonido largo y el segundo corto) y la luz parpadeará durante 5 segundos (5 Hz). El sistema se reiniciará automáticamente.

Es posible realizar los siguientes ajustes de reinicio automático:

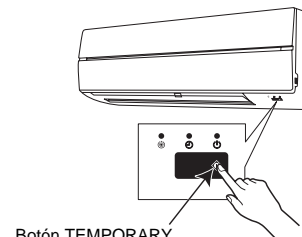

Botón TEMPORARY

8 Cómo funciona el aparato de aire acondicionado

Funcionamiento en modo automático

- El aparato de aire acondicionado selecciona y funciona en uno de los modos de funcionamiento: refrigeración, calefacción o sólo ventilador, en función de la temperatura ambiente y la temperatura de ajuste.
- Si el modo automático no le resulta confortable, puede seleccionar manualmente los parámetros deseados.

Funcionamiento en el modo Hi POWER (alta potencia)

Al pulsar el botón Hi-POWER durante el modo de refrigeración, calefacción o AUTO, el aparato de aire acondicionado comenzará a funcionar de la siguiente manera.

- Funcionamiento en el modo de refrigeración
Efectúa la refrigeración a 1 °C por debajo de la temperatura de ajuste.
Sólo cuando la velocidad del ventilador previa al modo Hi POWER no es alta, se aumenta la velocidad del ventilador.
- Funcionamiento en el modo de calefacción
Funciona en el modo de calefacción a 2 °C por encima de la temperatura de ajuste.
Sólo cuando la velocidad del ventilador previa al modo Hi POWER no es alta, se aumenta la velocidad del ventilador.

Funcionamiento en modo COMFORT SLEEP (Confort nocturno)

Cuando pulse el botón COMFORT SLEEP durante la refrigeración, calefacción o AUTO, el aparato de aire acondicionado activará el funcionamiento del temporizador de APAGADO, por el cual la temperatura ambiente y la velocidad del ventilador se ajustan automáticamente (previsto en los modos de AIRE SECO, SÓLO VENTILADOR y TEMPORIZADOR).

Puede seleccionar el temporizador de APAGADO para cuatro segmentos de tiempo diferentes (1, 3, 5 ó 9 horas). Mientras se utiliza el control grupal, la temperatura de ajuste y la velocidad del ventilador no se ajustan de forma automática. Sólo se activa la función de temporizador de apagado.

Funcionamiento en modo QUIET (Silencioso)

Al pulsar el botón Hi-POWER durante la refrigeración, calefacción o AUTO, el aparato de aire acondicionado comienza a funcionar de la siguiente manera.

Para el funcionamiento silencioso del ventilador a una velocidad súper baja (previsto en el modo de AIRE SECO)

Funcionamiento en modo DRY (Aire seco)

Se ejecuta cuando la temperatura ambiente aumenta por encima de la temperatura de ajuste.

La temperatura se regula mientras se deshumidifica mediante la activación y desactivación repetida del modo de refrigeración o el modo de sólo ventilador.

Aumente el uso del mando a distancia inalámbrico, la indicación de la velocidad del ventilador se mostrará como AUTO y funcionará a baja velocidad.

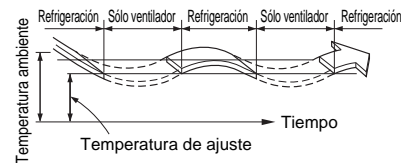

9 Sugerencias para un funcionamiento económico

■ Mantenga la temperatura ambiente a un nivel confortable

Limpie los filtros de aire

Los filtros obstruidos reducen la eficiencia del aparato de aire acondicionado. Limpie los filtros una vez cada dos semanas.

No abra las puertas y las ventanas más de lo necesario

Para mantener el aire frío o caliente en la habitación, no abra las puertas y ventanas más de lo necesario.

Cortinas de las ventanas

En el modo de refrigeración, cierre las cortinas para evitar la luz solar directa. En el modo de calefacción, cierre las cortinas para mantener el calor.

Utilice el temporizador de forma eficaz

Ajuste el temporizador al tiempo de funcionamiento deseado.

Para una circulación uniforme del aire en la habitación

Ajuste la dirección del caudal de aire para una circulación uniforme en toda la habitación.

10 Funcionamiento en modo TEMPORAL

En los siguientes casos, el aparato de aire acondicionado no funciona con el mando a distancia inalámbrico, sino mediante el botón TEMPORARY situado en la unidad interior.

- Se han agotado las pilas del mando a distancia inalámbrico.
- Ocurrió un problema con el mando a distancia inalámbrico.
- Se le ha perdido el mando a distancia inalámbrico.

Se seleccionará el último modo de funcionamiento. Si desea cambiarlo, apague la unidad y vuelva a encenderla, o pulse de nuevo el botón TEMPORARY.

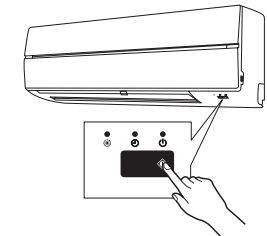
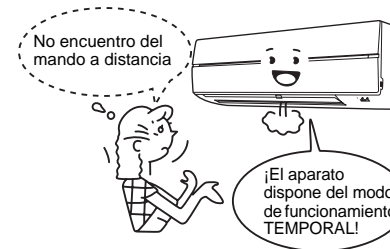

⚠ PRECAUCIÓN

- Si no consigue acceder al botón utilizando una escalera de menos de 50 cm de alto, póngase en contacto con su distribuidor o un técnico de servicio cualificado.
- Si pulsa el botón de forma continuada durante 10 segundos o más se iniciará el funcionamiento en el modo de refrigeración forzada. (Esto sobrecargará el aparato de aire acondicionado. No realice esta operación para otro fin que no sea la prueba de funcionamiento.) En este momento, todos los indicadores de la unidad interior se iluminarán.

11 Mantenimiento

⚠ ADVERTENCIAS

Antes de limpiar el aparato de aire acondicionado, asegúrese de desconectar el disyuntor o el interruptor de alimentación principal.
Una vez finalizado el funcionamiento en el modo de refrigeración o aire seco automático (refrigeración), se activará la autolimpieza y el ventilador comenzará a funcionar. Antes de limpiar la unidad, detenga manualmente el modo de autolimpieza y desconecte el disyuntor para evitar el riesgo de descargas eléctricas.
No retire el filtro de aire y la rejilla de entrada de aire al mismo tiempo para realizar su limpieza. Podría tocar la aleta de aluminio de la unidad y sufrir lesiones.

Cómo limpiar la unidad interior y el mando a distancia

⚠ PRECAUCIÓN

- Utilice un paño seco para limpiar la unidad interior y el mando a distancia.
- Puede utilizar un paño seco humedecido con agua fría en la unidad interior, si está muy sucia.
- Nunca utilice un paño húmedo para limpiar el mando a distancia.
- No utilice gamuzas tratadas químicamente para limpiar ni deje este tipo de productos limpiadores sobre la unidad durante un tiempo prolongado. Podría dañar o decolorar la superficie de la unidad.
- No utilice benceno, disolvente, polvo de pulir o disolventes similares para la limpieza. Estos productos podrían ocasionar grietas o deformaciones en la superficie de plástico.

Limpieza de los filtros de aire

Los filtros de aire obstruidos reducen el rendimiento de la refrigeración y de la calefacción.

- 1 Si aparece “■” en el mando a distancia, significa que se deben limpiar los filtros de aire.**
- 2 Una vez finalizada la limpieza de los filtros de aire, pulse el botón “■” desaparecerá.**

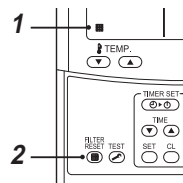

Comprobaciones previas al funcionamiento

⚠ PRECAUCIÓN

- Compruebe que los filtros de aire están instalados.
- Compruebe que la salida o la entrada de aire de la unidad exterior no esté bloqueada.

■ Limpieza del filtro de aire

Limpie los filtros de aire cada 2 semanas.
Si los filtros de aire se cubren de polvo, el rendimiento del aparato de aire acondicionado disminuirá.

Limpie los filtros de aire lo más frecuentemente posible.

1 Abra la rejilla de entrada de aire.

Levante la rejilla de entrada de aire hacia arriba hasta que quede en posición horizontal.

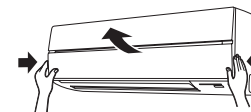

2 Tome las manillas de la izquierda y la derecha del filtro y levántelas suavemente y, a continuación, empujelas hacia abajo para retirarlo del soporte del filtro.

Filtro de aire

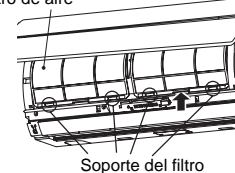

3 Utilice un aspirador para retirar el polvo de los filtros o lávelos con agua.

Si lava los filtros de aire, séquelos a la sombra.

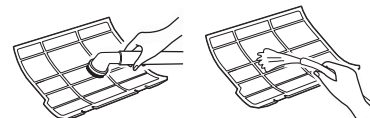
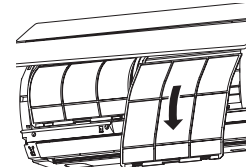

4 Introduzca la parte superior del filtro de aire asegurándose de que sus bordes derecho e izquierdo se introducen en la unidad interior hasta que quede totalmente fijada.

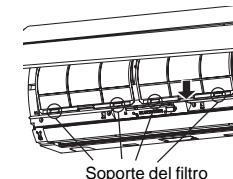
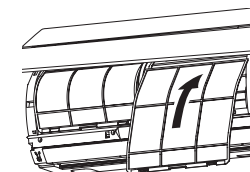

5 Cierre la rejilla de entrada de aire.

■ Limpie la rejilla de entrada de aire

- 1 Desmonte la rejilla de entrada de aire.**
Sujete los dos lados de la rejilla de entrada de aire y ábralos hacia arriba. Mueva el brazo central hacia la izquierda y retire la rejilla.

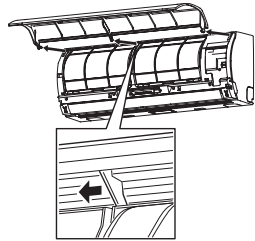

- 2 Lave la rejilla con agua utilizando una esponja suave o una toalla. (No utilice un cepillo de púas metálicas u otros cepillos de púas duras.)**
 - La utilización de tales objetos podría arañar la superficie de la rejilla y provocar que el recubrimiento metálico se desprenda.
 - Si la rejilla está muy sucia, límpiela con un detergente neutro para uso de cocina y enjuáguela con agua.
- 3 Escorra el agua de la rejilla de entrada de aire y déjela secar.**
- 4 Encaje los brazos izquierdo y derecho de la rejilla de entrada de aire en las astas sobre ambos laterales del aparato de aire acondicionado y empújelos hacia dentro completamente; a continuación, introduzca el brazo central.**

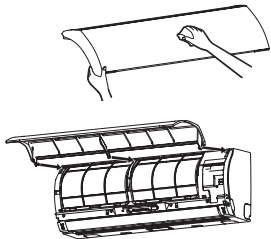

- 5 Compruebe que el brazo central esté completamente introducido y cierre la rejilla de entrada de aire.**
Presione los lugares (cuatro) indicados mediante las flechas en la parte inferior de la rejilla de entrada de aire para comprobar que la rejilla esté completamente cerrada.



◆ Cuando no se va a utilizar durante un tiempo prolongado

- 1 Ponga en funcionamiento el ventilador por un par de horas para secar el interior de la unidad.**
- 2 Pulse el botón  en el mando a distancia para detener el funcionamiento y desconecte el disyuntor.**
- 3 Limpie los filtros de aire y vuévalos a instalar.**

◆ Antes de la temporada de calor

Limpie la bandeja colectora.

Si desea información, consulte al distribuidor al que le compró el producto.
(El drenaje no se realizará si hay obstrucción en la bandeja colectora o el conducto de ventilación. En algunos casos el agua de drenaje podrá derramarse sobre la pared o el piso. Limpie la bandeja colectora antes de la temporada de calor.)

◆ Realice comprobaciones periódicas

- Si se utiliza la unidad por un tiempo prolongado, las piezas podrían deteriorarse y ocasionar un mal funcionamiento, un drenaje incorrecto del agua deshumidificada, dependiendo del calor, humedad o polvo.
- Además del mantenimiento regular, se recomienda solicitar la inspección y el mantenimiento al distribuidor donde compró la unidad.

NOTA

Para preservar el medio ambiente, se recomienda encarecidamente que las unidades interior y exterior del aparato de aire acondicionado en uso se limpien y se lleve a cabo el mantenimiento regular con el fin de asegurar un funcionamiento eficiente.

Si el aparato de aire acondicionado se utiliza durante períodos de tiempo prolongados, es recomendable llevar a cabo un mantenimiento periódico (una vez al año). Además, se debe comprobar regularmente la unidad exterior para detectar posible oxidación o arañazos. Para eliminarlos, basta con utilizar un producto antioxidante, si es necesario.

Por regla general, si una unidad interior funciona a diario durante 8 horas o más, las unidades interior y exterior se deberán limpiar como mínimo una vez cada 3 meses. Póngase en contacto con un profesional para llevar a cabo los trabajos de limpieza y mantenimiento. Aunque es un gasto que debe asumir el propietario, este mantenimiento ayudará a prolongar la vida útil del producto.

Si las unidades interior y exterior no se limpian regularmente, los resultados serán bajo rendimiento, congelación, fugas de agua e incluso un fallo del compresor.

Lista de mantenimiento

Pieza	Unidad	Comprobar (método visual / auditivo)	Mantenimiento
Intercambiador de calor	Interior / exterior	Acumulación de polvo / suciedad, arañazos	Lavar el intercambiador de calor cuando se bloquee.
Motor del ventilador	Interior / exterior	Ruidos	Tomar las medidas necesarias si se escuchan ruidos extraños.
Filtro	Interior	Polvo / suciedad, avería	<ul style="list-style-type: none"> • Lavar el filtro con agua si hay suciedad. • Reemplazarlo por uno nuevo si está dañado.
Ventilador	Interior	<ul style="list-style-type: none"> • Vibraciones, equilibrio • Polvo / suciedad, aspecto 	<ul style="list-style-type: none"> • Reemplazar el ventilador si aparecen vibraciones o se altera el equilibrio. • Cepillar o limpiar el filtro con agua cuando esté sucio.
Rejillas de entrada / salida de aire	Interior / exterior	Polvo/suciedad, arañazos	Fijarlas o reemplazarlas si están averiadas o deformadas.
Bandeja de desagüe	Interior	Acumulación de polvo / suciedad, contaminación de drenaje	Limpia la bandeja de desagüe y comprobar que tiene inclinación descendente para permitir el drenaje.
Panel decorativo, lamas	Interior	Polvo/suciedad, arañazos	Limpiarlo cuando esté sucio o aplicar recubrimiento de reparación.
Exterior	Exterior	<ul style="list-style-type: none"> • Óxido, deterioro exterior del aislante • Deterioro / separación del aislante 	Aplicar recubrimiento reparador.

12 Resolución de problemas

Compruebe los puntos que se describen a continuación antes de solicitar reparaciones.

		Síntoma	Causa
Esto no es una avería.	Unidad exterior	• Sale una neblina blanca, aire frío o agua.	• El ventilador de la unidad exterior se detiene automáticamente y tiene lugar el descongelamiento.
		• A veces se escucha ruido de fugas de aire.	• La válvula de solenoide funciona cuando se inicia o detiene el modo de descongelamiento.
		• Se oye un sonido al encender la unidad.	• La unidad exterior se está preparando para el funcionamiento.
Esto no es una avería.	Unidad interior	• A veces se escucha un silbido.	• Cuando la unidad comienza a funcionar, durante el funcionamiento o inmediatamente después de detenerlo, puede escucharse el sonido de circulación de agua, o bien el sonido de funcionamiento puede aumentar durante un par de minutos inmediatamente después de iniciarse el funcionamiento. Este es el sonido producido por la circulación del refrigerante o por el desagüe del deshumidificador.
		• Se escucha un ruido extraño.	• Cuando la temperatura cambia bruscamente, el intercambiador de calor u otros componentes pueden emitir ocasionalmente un ruido extraño, que se debe a la expansión y contracción de los componentes.
		• Olor en el aire de descarga.	• Los olores impregnados en las paredes, la alfombra, los muebles, la ropa, los cigarrillos, los cosméticos, etc. pueden adherirse al aparato de aire acondicionado.
		• El ventilador continúa funcionando aún después de haberse detenido la unidad.	• El ventilador continúa funcionando en el modo de autolimpieza para limpiar el intercambiador de calor durante el secado.
Compruebe nuevamente.	La habitación no se enfría o calienta.	• La unidad no funciona.	<ul style="list-style-type: none"> • ¿Hay un corte en el suministro eléctrico? • ¿El disyuntor se ha disparado? • ¿Se ha activado el dispositivo de protección? (El indicador de funcionamiento y en el mando a distancia parpadean).
			<ul style="list-style-type: none"> • ¿Está obstruido el orificio de entrada o de salida de aire de la unidad exterior? • ¿Hay alguna puerta o ventana abierta? • ¿Hay obstrucción de polvo en el filtro de aire? • ¿Se ajustó la selección de aire a "LOW" y el modo de funcionamiento a "FAN"? • ¿La temperatura está correctamente ajustada?

Si la condición anormal persiste incluso después de realizar las comprobaciones anteriores, detenga inmediatamente el funcionamiento de la unidad, desconecte el disyuntor y póngase en contacto con su distribuidor, informándole el número de producto y los síntomas observados. No intente realizar la reparación por su cuenta pues puede resultar peligrosa. Si aparece el indicador de verificación () en la pantalla LCD del mando a distancia con cable, informe también los datos visualizados a su distribuidor..

Si se produce alguno de los siguientes problemas, detenga inmediatamente el funcionamiento de la unidad, desconecte el disyuntor y póngase en contacto con el distribuidor.

- El interruptor no funciona correctamente.
- El disyuntor se funde con frecuencia.
- Un cuerpo extraño o agua ha penetrado en el interior de la unidad.
- La unidad no funciona incluso después de haber eliminado la causa de activación del dispositivo de protección.
- Se observa cualquier otra situación no habitual.

■ Confirmación y verificación

Cuando se produce un error en el aparato de aire acondicionado, aparece el código de error y el UNIT No. interior en la pantalla del mando a distancia. El código de error solo aparece cuando el aparato está en funcionamiento. Si las indicaciones de la pantalla desaparecen, siga los pasos que se indican en el apartado "Confirmación del registro de errores" para averiguar cuál es el problema.

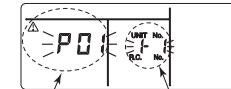

Código de error UNIT No. interior donde se ha producido el error

■ Confirmación del registro de errores

Si se ha producido un error en el aparato de aire acondicionado, puede consultar el registro de errores siguiendo los pasos que se indican a continuación. (El registro de errores guarda un máximo de 4 errores en la memoria.) El registro puede consultarse tanto con el aparato en funcionamiento como si está parado.

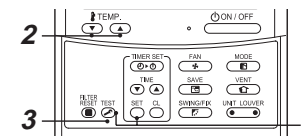

1 Si mantiene pulsados los botones y a la vez durante al menos 4 segundos, aparecerá la pantalla siguiente.

Si aparece , se accede al modo de registro de errores.

- En la ventana CODE No. aparece [01: Orden del registro de errores].
- El [Código de error] aparece en la ventana CHECK.
- La [Identificación de la unidad interior donde se ha producido el error] aparece en Unit No..

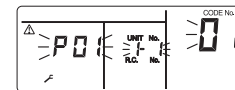

2 Cada vez que pulse el botón de ajuste de la temperatura, aparecerá el registro de errores guardado en la memoria en orden.

Los números de CODE No. indican CODE No. [01] (el más reciente) → [04], (el más antiguo).

REQUISITOS

No pulse el botón , porque se borrará todo el registro de errores de la unidad interior.

3 Después de realizar la comprobación, pulse el botón para volver a la pantalla normal.

13 Funcionamiento y rendimiento

▼ Comprobaciones previas al funcionamiento

- Asegúrese de que el cable de tierra no esté cortado ni desconectado.
- Compruebe que el filtro de aire esté instalado.
- Active el disyuntor al menos 12 horas o más antes de iniciar el funcionamiento.

▼ Función de protección de 3 minutos

La función de protección de 3 minutos evita que el aparato se ponga en marcha durante los 3 primeros minutos después de que se encienda el interruptor de suministro eléctrico / disyuntor para reiniciar el aparato de aire acondicionado.

▼ Corte del suministro eléctrico

Un corte de suministro eléctrico durante el funcionamiento detendrá la unidad por completo.

- Para reiniciar el funcionamiento, pulse el botón ON / OFF en el mando a distancia.
- Una tormenta o un teléfono inalámbrico activado en la proximidad puede provocar un funcionamiento incorrecto de la unidad. Apague el interruptor de suministro eléctrico principal o disyuntor y, a continuación, enciéndalo de nuevo. Para reiniciar la unidad, pulse el botón ON / OFF en el mando a distancia.

▼ Operación de descongelamiento

Si la unidad exterior se congela durante el funcionamiento de calefacción, se iniciará automáticamente el descongelamiento (durante un segmento de 2 y 10 minutos) para mantener la capacidad de calefacción.

- Los ventiladores de las unidades interior y exterior se detendrán durante el funcionamiento del modo descongelamiento
- Durante la operación de descongelamiento, el agua descongelada se drenará por la placa inferior de la unidad exterior.

▼ Capacidad de calefacción

Durante el funcionamiento en el modo de calefacción, se absorbe el calor del exterior y se introduce en la habitación. Este método de calefacción se conoce como sistema de bomba de calor. Cuando la temperatura exterior sea muy baja, se recomienda utilizar otro aparato de calefacción en combinación con el aparato de aire acondicionado.

▼ Dispositivo de protección

- Detiene el funcionamiento del aparato de aire acondicionado si éste se sobrecarga.
- Si se activa el dispositivo protector, la unidad se detiene, y el indicador de funcionamiento y el indicador de verificación parpadean en el mando a distancia.

▼ Si el dispositivo protector está activado

- Desactive el disyuntor y realice una comprobación general. Si continúa utilizando la unidad se podrá producir un mal funcionamiento.
- Compruebe que el filtro de aire esté instalado. Si no lo está, es posible que el polvo cause obstrucciones en el intercambiador de calor y se produzcan fugas

▼ Durante la refrigeración

- La entrada o la salida de aire de la unidad exterior se bloquea.
- Sopla viento fuerte y continuo contra la salida de aire de la unidad exterior.

▼ Durante la calefacción

- Hay obstrucción de polvo en el filtro de aire.
- La entrada o salida de aire de la unidad interior está bloqueada.

▼ No desactive el disyuntor de fugas

- Durante la temporada de uso de la climatización, deje el disyuntor conectado y utilice el botón ON / OFF del mando a distancia.

▼ Preste atención a la nieve y al hielo en la unidad exterior

- En las zonas donde nieva con frecuencia, la entrada y salida de aire de la unidad exterior suelen congelarse o quedar cubiertas por la nieve. Si no se retira la nieve o el hielo de la unidad exterior, podrían producirse averías del aparato o un calefacción deficiente.
- En zonas frías, preste atención a la manguera de desagüe y compruebe que el agua se drene completamente, ya que el agua remanente en el interior podría congelarse. Si el agua se congela en el interior de la manguera de desagüe o dentro de la unidad exterior, podrían producirse averías del aparato o una calefacción deficiente.

▼ Condiciones de funcionamiento del aparato de aire acondicionado

Para un rendimiento óptimo, utilice el aparato de aire acondicionado de acuerdo con las siguientes condiciones de temperatura:

Funcionamiento en el modo de refrigeración	Temperatura exterior : -15 °C a 43 °C (Temperatura de la válvula seca)
	Temperatura ambiente : 21 °C a 32 °C (Temperatura de la válvula seca), 15 °C a 24 °C (Temperatura de la válvula húmeda)
	[PRECAUCIÓN] Humedad relativa del ambiente: inferior al 80%. Si el aparato de aire acondicionado funciona en condiciones más extremas, puede que la superficie de la unidad forme condensación.
Funcionamiento en el modo de calefacción	Temperatura exterior : -15 °C a 15 °C (Temperatura de la válvula húmeda)
	Temperatura ambiente : 15 °C a 28 °C (Temperatura de la válvula seca)

Si el aparato de aire acondicionado se utiliza fuera de las condiciones mencionadas, las funciones de protección de seguridad pueden ser útiles.

14 Instalación

◆ No instale el aparato de aire acondicionado en las siguientes ubicaciones

- No instale el aparato en ningún lugar que se encuentre a menos de 1 m de distancia de un televisor, de un equipo de música o de una radio. Si la unidad se instala en tal lugar, el sonido que emite el aparato de aire acondicionado afectará al funcionamiento de estos aparatos.
- No instale el aparato de aire acondicionado junto a un dispositivo de alta frecuencia (una máquina de coser, un aparato profesional de masajes, etc.); de lo contrario, el aparato de aire acondicionado podría funcionar de manera incorrecta.
- Lugares expuestos al hierro y otros polvos metálicos. Si el hierro u otros polvos metálicos llegaran a adherirse o acumularse en el interior del aparato de aire acondicionado, podrían inflamarse espontáneamente y causar un incendio.
- No instale el aparato de aire acondicionado en un lugar húmedo o graso, o en una ubicación donde se genere vapor, hollín o gas corrosivo.
- No instale el aparato de aire acondicionado en un lugar con elevado contenido salino, como una zona costera.
- No instale el aparato de aire acondicionado en un lugar donde se utilicen grandes cantidades de aceite para maquinaria.
- No instale el aparato de aire acondicionado en un lugar donde esté expuesto a fuertes vientos, como en una zona costera.
- No instale el aparato de aire acondicionado en un lugar donde se genere gas sulfuroso, como un balneario.
- No instale el aparato de aire acondicionado en una embarcación o en una grúa móvil.
- No instale el aparato de aire acondicionado en entornos ácidos o alcalinos (en zonas con géiseres o cerca de fábricas de componentes químicos, o si hay emisiones de combustión en la cercanía). Podría aparecer corrosión en la aleta de aluminio y en el tubo de cobre del intercambiador de calor.
- No instale el aparato de aire acondicionado cerca de obstáculos (tubos de ventilación, equipamiento de iluminación, etc.) que interfieran con el aire de distribución. (El caudal turbulento podría afectar al rendimiento o desactivar ciertos dispositivos).
- No utilice el aparato de aire acondicionado con finalidades especiales como preservar alimentos, instrumentos de precisión, objetos de arte, para la reproducción de animales o el crecimiento de plantas transplantadas a macetas, etc. (Podría degradar la calidad de los materiales importantes.)
- No instale el aparato de aire acondicionado sobre objetos que no puedan mojarse. (La condensación podría salir en forma de goteo de la unidad interior con humedades del 80 % o superiores, o si se bloquea el puerto de desagüe).
- No instale el aparato de aire acondicionado en lugares en los que se utilicen disolventes orgánicos.
- No instale el aparato de aire acondicionado cerca de puertas o ventanas sometidas a aire exterior húmedo. Podría formarse condensación en el aparato de aire acondicionado.
- No instale el aparato de aire acondicionado en lugares en los que se utilizan con frecuencia pulverizadores especiales.

◆ Preste atención al ruido y a las vibraciones

- No instale el aparato de aire acondicionado en un lugar donde el ruido de la unidad exterior o el aire caliente de la salida de aire moleste a los vecinos.
- Instale el aparato de aire acondicionado sobre una base sólida y estable, que evite la transmisión de resonancias, del ruido provocado por el funcionamiento de la unidad y de vibraciones.
- Cuando la unidad interior está en funcionamiento, es posible que se escuche un ligero ruido desde otras unidades interiores que no están funcionando.

15 Especificaciones

Modelo	Nivel de potencia acústica (dBA)		Peso (Kg)
	Refrigeración	Calefacción	
RAV-SM566KRT-E	*	*	12
RAV-SM806KRT-E	*	*	12

* Inferior a 70 dBA

Declaración de conformidad

Fabricante: **TOSHIBA CARRIER (THAILAND) CO., LTD.**
144 / 9 Moo 5, Bangkadi Industrial Park, Tivanon Road,
Amphur Muang, Pathumthani 12000, Tailandia

Representante autorizado / Titular del TCF: Nick Ball
Director de Ingeniería EMEA de Toshiba
Toshiba Carrier UK Ltd.
Porsham Close, Belliver Industrial Estate,
PLYMOUTH, Devon, PL6 7DB.
Reino Unido

Por la presente declara que la maquinaria descrita a continuación:

Denominación genérica: Aparato de aire acondicionado

Modelo / tipo: RAV-SM566KRT-E
RAV-SM806KRT-E

Nombre comercial: Aparato de aire acondicionado Serie Digital Inverter, Serie Super Digital Inverter

Cumple con las disposiciones de la Directiva "Maquinaria" (Directiva 2006 / 42 / EC) y las normas que se incorporan al ordenamiento jurídico nacional.

Cumple con las provisiones de las normas armonizadas siguientes:
EN 378-2: 2008+A1:2009

NOTA

Esta declaración pierde su validez si se introducen modificaciones técnicas u operacionales sin el consentimiento del fabricante.

Información sobre conformidad con la Directiva EMC 2004/108/CE	
(Nombre del fabricante)	TOSHIBA CARRIER (THAILAND) CO., LTD.
(Dirección, ciudad, país)	144 / 9 Moo 5, Bangkadi Industrial Park, Tivanon Road, Amphur Muang, Pathumthani 12000, Thailand
(Nombre del importador/distribuidor en la UE)	Toshiba Carrier UK Ltd.
(Dirección, ciudad, país)	Porsham Close, Belliver Industrial Estate, PLYMOUTH, Devon, PL6 7DB. Reino Unido

1111055901

TOSHIBA CARRIER CORPORATION