

TOSHIBA

Leading Innovation >>>

AIRE ACONDICIONADO (TIPO SPLIT) Manual del propietario

Unidad interior

Nombre del modelo:

Tipo compacto de 4 vías

RAV-SM307MUT-E

RAV-SM407MUT-E

RAV-SM457MUT-E

RAV-SM567MUT-E



Para uso comercial

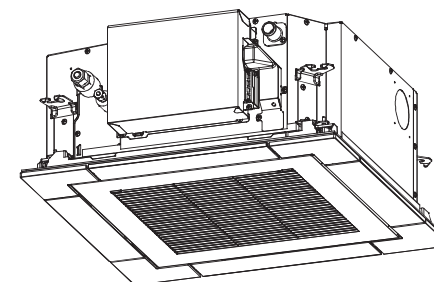

Translated instruction

ADOPCIÓN DEL REFRIGERANTE R410A

Este aparato de aire acondicionado utiliza refrigerante R410A respetuoso con el medio ambiente.

Este aparato no debe ser usado por personas (adultos o niños) con su capacidad física, psíquica o sensorial reducida, ni por quienes no tengan los conocimientos y la experiencia necesarios, a menos que sean supervisados o instruidos acerca del uso del aparato por una persona responsable de su seguridad. Los niños deben estar vigilados para garantizar que no juegan con el aparato.

Este aparato pueden usarlo niños mayores de 8 años y personas con capacidad física, mental o sensorial reducida, o falta de experiencia y conocimiento, si han recibido instrucción o supervisión respecto a su uso en condiciones de seguridad y han entendido los riesgos que conlleva. Los niños no deben jugar con el aparato. La limpieza y mantenimiento no debe ser realizada por niños sin supervisión.

Índice

1	Precauciones de seguridad	2
2	Nombres de las piezas	6
3	Mando a distancia con cable	7
4	Uso correcto	8
5	Funcionamiento del temporizador	9
6	Ajuste de la dirección del aire	10
7	Modo de ahorro de energía	11
8	Configuración avanzada	12
	Cómo configurar el tipo de oscilación	
	Cómo configurar el bloqueo de las rejillas (sin oscilación)	
	Cómo cancelar el bloqueo de rejillas	
9	Mantenimiento	14
10	Resolución de problemas	15
11	Funcionamientos y rendimiento	16
12	Instalación	16
13	Especificaciones	17

Gracias por haber adquirido este aparato de aire acondicionado Toshiba.

Lea atentamente estas instrucciones que contienen información importante de conformidad con la Directiva relativa a "Máquinas" (Directiva 2006/42/EC) y asegúrese de que las entiende.

Cuando haya leído estas instrucciones, guárdelas en un lugar seguro junto con el Manual del propietario y el Manual de instrucciones suministrados con el producto.

Denominación genérica: Aire acondicionado





Definición de instalador cualificado o persona de servicio cualificada

El aparato de aire acondicionado deberá ser instalado, mantenido, reparado y desechado por un instalador cualificado o por una persona de servicio cualificada. Cuando se tenga que hacer uno cualquiera de estos trabajos, solicite a un instalador cualificado o a una persona de servicio cualificada que le haga el trabajo solicitado.

Un instalador cualificado o una persona de servicio cualificada es un agente con las cualificaciones y conocimientos descritos en la tabla de abajo.

Agente	Cualificaciones y conocimientos que debe tener el agente
Instalador cualificado	<ul style="list-style-type: none">El instalador cualificado es una persona que se dedica a la instalación, mantenimiento, traslado y retirada de los aparatos de aire acondicionado fabricados por Toshiba Carrier Corporation. Dicha persona habrá recibido formación relativa a la instalación, mantenimiento, traslado y retirada de aparatos de aire acondicionado fabricados por Toshiba Carrier Corporation, o, de otro modo, habrá sido instruida en dichas operaciones por otra u otras personas que hayan recibido formación en la materia y que por tanto posean amplios conocimientos relativos a dichas operaciones.El instalador cualificado que esté autorizado para realizar los trabajos eléctricos propios de la instalación, traslado y retirada poseerá las cualificaciones relativas a dichos trabajos eléctricos, de conformidad con la legislación local vigente, y habrá recibido formación relativa a las tareas eléctricas a realizar en los aparatos de aire acondicionado fabricados por Toshiba Carrier Corporation, o, de otro modo, habrá sido instruido en dichas tareas por otra u otras personas que hayan recibido formación en la materia y que por tanto posean amplios conocimientos relativos a dichas operaciones.El instalador cualificado que esté autorizado para realizar los trabajos de canalización y manejo del refrigerante poseerá las cualificaciones relativas a dichos trabajos de canalización y manejo del refrigerante, de conformidad con la legislación local vigente, y habrá recibido formación relativa a las tareas de canalización y uso del refrigerante a realizar en los aparatos de aire acondicionado fabricados por Toshiba Carrier Corporation, o, de otro modo, habrá sido instruido en dichas tareas por otra u otras personas que hayan recibido formación en la materia y que por tanto posean amplios conocimientos relativos a dichas operaciones.El instalador cualificado que esté autorizado para trabajar en alturas habrá recibido formación relativa a la realización de trabajos en altura con los aparatos de aire acondicionado fabricados por Toshiba Carrier Corporation, o, de otro modo, habrá sido instruido en dichas tareas por otra u otras personas que hayan recibido formación en la materia y que por tanto posean amplios conocimientos relativos a dichos trabajos.
Persona de servicio cualificada	<ul style="list-style-type: none">La persona de mantenimiento cualificado es una persona que se dedica a la instalación, reparación, mantenimiento, traslado y retirada de los aparatos de aire acondicionado fabricados por Toshiba Carrier Corporation. Dicha persona habrá recibido formación relativa a la instalación, reparación, mantenimiento, traslado y retirada de aparatos de aire acondicionado fabricados por Toshiba Carrier Corporation, o, de otro modo, habrá sido instruida en dichas operaciones por otra u otras personas que hayan recibido formación en la materia y que por tanto posean amplios conocimientos relativos a dichas operaciones.La persona de mantenimiento cualificada que esté autorizada para realizar los trabajos eléctricos propios de la instalación, reparación, traslado y retirada poseerá las cualificaciones relativas a dichos trabajos eléctricos, de conformidad con la legislación local vigente, y habrá recibido formación relativa a las tareas eléctricas a realizar en los aparatos de aire acondicionado fabricados por Toshiba Carrier Corporation, o, de otro modo, habrá sido instruida en dichas tareas por otra u otras personas que hayan recibido formación en la materia y que por tanto posean amplios conocimientos relativos a dichas operaciones.La persona de mantenimiento cualificada que esté autorizada para realizar los trabajos de canalización y manejo del refrigerante poseerá las cualificaciones relativas a dichos trabajos de canalización y manejo del refrigerante, de conformidad con la legislación local vigente, y habrá recibido formación relativa a las tareas de canalización y uso del refrigerante a realizar en los aparatos de aire acondicionado fabricados por Toshiba Carrier Corporation, o, de otro modo, habrá sido instruido en dichas tareas por otra u otras personas que hayan recibido formación en la materia y que por tanto posean amplios conocimientos relativos a dichas operaciones.La persona de mantenimiento cualificada que esté autorizada para trabajar en alturas habrá recibido formación relativa a la realización de trabajos en altura con los aparatos de aire acondicionado fabricados por Toshiba Carrier Corporation, o, de otro modo, habrá sido instruida en dichas tareas por otra u otras personas que hayan recibido formación en la materia y que por tanto posean amplios conocimientos relativos a dichos trabajos.

■ Advertencias en cuanto a la unidad de aire acondicionado

Indicación de advertencia		Descripción
	<p>WARNING</p> <p>ELECTRICAL SHOCK HAZARD Disconnect all remote electric power supplies before servicing.</p>	<p>ADVERTENCIAS</p> <p>PELIGRO DE DESCARGA ELÉCTRICA Desconecte todos los suministros eléctricos remotos antes de hacer reparaciones.</p>
	<p>WARNING</p> <p>Moving parts. Do not operate unit with grille removed. Stop the unit before the servicing.</p>	<p>ADVERTENCIAS</p> <p>Piezas móviles. No utilice la unidad con la rejilla retirada. Pare la unidad antes de hacer reparaciones.</p>
	<p>CAUTION</p> <p>High temperature parts. You might get burned when removing this panel.</p>	<p>PRECAUCIÓN</p> <p>Piezas de alta temperatura. Al retirar este panel podría quemarse.</p>
	<p>CAUTION</p> <p>Do not touch the aluminum fins of the unit. Doing so may result in injury.</p>	<p>PRECAUCIÓN</p> <p>No toque las aletas de aluminio de la unidad. De lo contrario, podrían producirse lesiones personales.</p>
	<p>CAUTION</p> <p>BURST HAZARD Open the service valves before the operation, otherwise there might be the burst.</p>	<p>PRECAUCIÓN</p> <p>PELIGRO DE ROTURA Abra las válvulas de servicio antes de la operación, de lo contrario podrían producirse roturas.</p>

1 Precauciones de seguridad

El fabricante no se hará responsable de ningún daño producido por no seguir las descripciones de este manual.

ADVERTENCIAS

Generalidades

- Lea atentamente este Manual del propietario antes de poner en marcha el aparato de aire acondicionado. Debe recordar muchos datos importantes relacionados con el funcionamiento general la unidad.
- Solicite que el distribuidor o un profesional realice la instalación. Sólo un instalador calificado (*1) puede realizar la instalación del acondicionador de aire. Si lo instala una persona no calificada puede provocar problemas como incendios, descargas eléctricas, lesiones, fugas de agua, ruidos y vibraciones.
- No utilice ningún refrigerante distinto del especificado como complemento o sustituto. Si lo hace, se podría generar una presión extremadamente alta en el ciclo de refrigeración, lo que podría causar un fallo en el producto, la explosión de este o daños físicos.
- Lugares donde el ruido de funcionamiento de la unidad exterior puede provocar inconvenientes. (Especialmente en la divisoria con un vecino, instale el acondicionador de aire teniendo en cuenta el ruido.)
- El uso de este aparato está destinado a personal especializado o a usuarios con formación para tiendas e industria ligera, o a un uso comercial para el público en general.

Transporte y almacenamiento

- Utilice zapatos con punteras, guantes y vestimenta de protección para transportar el aparato de aire acondicionado.
- No agarre las bandas que rodean la caja del embalaje para transportar la unidad de aire acondicionado. Usted podría lesionarse si se rompieran las bandas.
- Antes de apilar las cajas de cartón para el almacenamiento o transporte, tenga en cuenta las indicaciones de precaución que aparecen impresas en dichos embalajes. De no seguirse dichas precauciones, la pila de cajas podría caerse.
- La unidad de aire acondicionado se debe transportar en condiciones de estabilidad adecuadas. Si alguna pieza del producto estuviera rota, póngase en contacto con el distribuidor.

- Cuando la unidad de aire acondicionado se deba transportar con las manos, deberán hacerlo dos o más personas.

Instalación

- Sólo un instalador cualificado(*1) o una persona de servicio cualificada(*1) tiene permitido realizar el trabajo eléctrico del aparato de aire acondicionado. Este trabajo no deberá hacerlo, bajo ninguna circunstancia, un individuo que no esté cualificado, porque si el trabajo se hace mal, existe el peligro de que se produzcan descargas eléctricas y/o fugas eléctricas.
- Una vez finalizada la instalación, pídale al instalador que le explique las posiciones del disyuntor. En el caso de que se haya producido un problema con el aparato de aire acondicionado, desconecte el disyuntor y póngase en contacto con una persona de mantenimiento.
- Si instala la unidad en una habitación pequeña, tome las medidas apropiadas para impedir que el refrigerante sobrepase la concentración límite aunque tuviera fugas. Consulte al concesionario a quien adquirió el aparato de aire acondicionado cuando ponga en práctica las medidas. La acumulación de refrigerante altamente concentrado puede causar un accidente por falta de oxígeno.
- No instale el aparato de aire acondicionado en un lugar donde pueda estar expuesto a un gas combustible. Si hay fugas de gas combustible y éste se concentra alrededor de la unidad, podría producirse un incendio.
- Utilice las piezas compradas por separado especificadas por la empresa. La utilización de piezas que no sean las especificadas podría provocar incendios, descargas eléctricas, fugas de agua u otros problemas. Encargue la instalación a un profesional.
- Confirme que se realice la conexión a tierra correctamente.

Funcionamiento

- Antes de abrir la rejilla de admisión de la unidad interior o el panel de servicio de la unidad exterior, ponga el disyuntor en la posición OFF. Si no se pone el disyuntor en la posición OFF se puede producir una descarga eléctrica al tomar las piezas interiores. Sólo un instalador cualificado(*1) o una persona de servicio cualificada(*1) tiene permitido retirar la rejilla de admisión de la unidad interior o el panel de servicio de la unidad exterior y hacer el trabajo necesario.

- Dentro del aparato de aire acondicionado hay zonas de alto voltaje y piezas giratorias. Debido al peligro de descargas eléctricas o de que sus dedos u otros objetos físicos queden atrapados en las piezas giratorias, no retire el panel de mantenimiento de la unidad exterior. Cuando se requieran trabajos que supongan la retirada de estas piezas, póngase en contacto con un instalador cualificado o una persona de mantenimiento cualificada.
- No mueva ni repare ninguna unidad usted mismo. Dado que en el interior de la unidad hay alto voltaje, podría recibir una descarga eléctrica al retirar la cubierta y la unidad principal.
- El uso de una plataforma de más de 50 cm de altura para limpiar el filtro de la unidad interior o para realizar otros trabajos similares constituye un trabajo en alturas. Para evitar el peligro de caída de la plataforma y posibles lesiones físicas mientras se trabaja en alturas, este tipo de trabajo no debe realizarse por personas no cualificadas. Cuando sea necesario realizar este tipo de trabajo, no lo realice usted mismo; en su lugar, acuda a una persona de mantenimiento cualificada para que lo haga por usted.
- No toque la aleta de aluminio de la unidad exterior. Si lo hace puede lesionarse usted mismo. Si fuese necesario tocar la aleta, no la toque usted mismo; en su lugar, póngase en contacto con un instalador cualificado o una persona de mantenimiento cualificada.
- No se suba encima ni coloque objetos encima de la unidad exterior. Usted o los objetos pueden caerse de la unidad exterior y provocar lesiones.
- No ponga ningún aparato de combustión en un lugar expuesto directamente al aire procedente del aparato de aire acondicionado, de lo contrario, la combustión no sería perfecta.
- Ventile la habitación de manera suficiente cuando el aparato de aire acondicionado esté en funcionamiento en el mismo lugar que un aparato de combustión. Una mala ventilación puede ocasionar la falta de oxígeno.
- Si el aparato de aire acondicionado se utiliza en una habitación cerrada, ventílela de manera suficiente. Una mala ventilación puede ocasionar la falta de oxígeno.
- No se exponga directamente a una corriente de aire frío durante un lapso prolongado y evite el frío excesivo. De lo contrario puede ocurrir un deterioro de la integridad física o la salud.

-
- No inserte los dedos ni una varilla en la toma o la descarga de aire. De lo contrario podría lesionarse ya que el ventilador gira a alta velocidad dentro de la unidad.
 - Consulte al proveedor del acondicionador de aire si la refrigeración y la calefacción no funcionan correctamente ya que la causa podría ser una fuga de refrigerante. Confirme los detalles de la reparación con personal de servicio calificado (*1) cuando la reparación incluya una carga de refrigerante adicional.
 - Apague el aparato de aire acondicionado y desactive el disyuntor antes de realizar la limpieza. De lo contrario podría lesionarse ya que el ventilador gira a alta velocidad dentro de la unidad.

Reparación

- Cuando note algún problema en el aparato de aire acondicionado (por ejemplo, cuando aparece una pantalla de comprobación, hay olor a quemado, se oyen ruidos anormales, el aparato de aire acondicionado no refrigera ni calienta o hay fugas de agua), no lo toque, ponga antes el disyuntor en la posición OFF y contacte con una persona de mantenimiento cualificada. Tome medidas (colocando un aviso de “Fuera de servicio” cerca del disyuntor, por ejemplo) para asegurar que la alimentación no se conecte antes de que llegue la persona de mantenimiento cualificada. Continuar usando el aparato de aire acondicionado en un estado anormal puede causar un empeoramiento de los problemas mecánicos o producir descargas eléctricas, etc.
- Si la rejilla del ventilador está dañada, no se dirija a la unidad exterior: desconecte el disyuntor y póngase en contacto con una persona de mantenimiento cualificada para que la repare. No ponga el disyuntor en la posición ON hasta después de terminar las reparaciones.
- Si detecta que hay algún peligro en la unidad interior que falla, no se dirija a la unidad interior; desconecte el disyuntor, y póngase en contacto con un instalador cualificado o una persona de mantenimiento cualificada para que repare la unidad. No conecte el disyuntor hasta que se haya reparado la unidad.
- Si hay algún peligro en la unidad exterior que ha caído, no se dirija a la unidad exterior: desconecte el disyuntor y póngase en contacto con un instalador cualificado o una persona de mantenimiento cualificada para que realice las mejoras o reparaciones oportunas. No conecte el disyuntor hasta que se hayan realizado las mejoras o reparaciones.

-
- No personalice la unidad. Podría provocar incendios, descargas eléctricas u otros problemas.

Recolocación

- Si se va a trasladar el aparato de aire acondicionado, no lo traslade usted mismo; en su lugar, póngase en contacto con un instalador cualificado o una persona de mantenimiento cualificada. Si el aparato de aire acondicionado no se traslada correctamente, se pueden producir descargas eléctricas y/o un incendio.
-

⚠ PRECAUCIÓN

Instalación

- Disponga correctamente la manguera de drenaje para un drenaje perfecto. Un drenaje incorrecto puede provocar un encharcamiento de agua en el interior de la vivienda, así como daños en el mobiliario.
- Conecte el aparato de aire acondicionado a una toma de corriente exclusiva con el voltaje especificado; de lo contrario, la unidad podría estropearse o provocar un incendio.
- Confirme que la unidad exterior esté fija en su base. De lo contrario la unidad podría caerse o provocar otro tipo de accidente.

Funcionamiento









- No utilice el aparato de aire acondicionado con finalidades especiales, como preservar alimentos, instrumentos de precisión, objetos de arte, reproducción de animales, en vehículos ni embarcaciones.
- No toque ningún interruptor con las manos mojadas; de lo contrario, podría recibir una descarga eléctrica.
- Si el aparato de aire acondicionado no va a utilizarse durante un período de tiempo prolongado, desconecte el interruptor principal (o disyuntor) por seguridad.
- Para obtener un rendimiento óptimo del aparato de aire acondicionado, utilícelo dentro del rango de la temperatura de funcionamiento especificada en las instrucciones. De lo contrario, podría producirse un funcionamiento erróneo o fugas de agua de la unidad.
- Evite que caiga líquido en el interior del control remoto. No derrame zumo, agua ni otro tipo de líquido sobre él.
- No lave el acondicionador de aire. De lo contrario, podrían producirse descargas eléctricas.
- Revise si la base de instalación y el resto del equipo presentan deterioro después de un lapso prolongado de funcionamiento. Si no toma las medidas necesarias, la unidad podría caerse y provocar lesiones.
- No deje pulverizadores inflamables ni otro tipo de material inflamable cerca del acondicionador de aire ni pulverice aerosoles inflamables directamente sobre él. Podría incendiarse.
- Apague el aparato de aire acondicionado y desactive el disyuntor antes de realizar la limpieza.
De lo contrario podría lesionarse ya que el ventilador gira a alta velocidad dentro de la unidad.

- Solicite al distribuidor que realice la limpieza del acondicionador de aire.
Si limpia el acondicionador de aire de manera incorrecta, podría dañar las piezas plásticas, el aislamiento de las piezas eléctricas u otras y provocar un funcionamiento erróneo. En el peor de los casos, podría provocar fugas de agua, descargas eléctricas, emisión de humo o incendios.
- No coloque un recipiente con agua, como un florero, sobre la unidad. Podría ingresar agua en la unidad y deteriorar el aislamiento eléctrico provocando descargas eléctricas.

(*1) Consulte la "definición de instalador cualificado o persona de servicio cualificada".

■ Información sobre el transporte, el manejo y el almacenamiento de los embalajes de cartón

Ejemplos de indicaciones impresas en los embalajes de cartón

Símbolo	Descripción	Símbolo	Descripción
	Mantener seco		No dejar caer
 FRAGILE	Frágil		No colocar tumbado
 11 embalajes de cartón	Altura de apilamiento (En este caso se pueden apilar 12 embalajes de cartón)		No caminar sobre este embalaje de cartón
	Este lado hacia arriba		No pisar
	Manejar con cuidado		

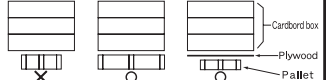
Otras precauciones	Descripción
 <div style="border: 1px solid black; padding: 5px; width: fit-content;"> <p>Caution</p> <p>Injury possibility. Don't handle with packing band, or may get injured in case of broken band.</p> </div>	<p>PRECAUCIÓN</p> <p>Possibilidad de lesiones físicas. No lo maneje sujetándolo por las cintas de embalaje o podría sufrir lesiones físicas en caso de rotura de una cinta.</p>
<p>Stacking notice.</p> <p>In case that cardboard boxes protrude out of pallet when stacking, lay a 10mm thick plywood over the pallet.</p> 	<p>Aviso sobre apilamiento.</p> <p>Si las cajas de cartón sobresalen del pallet al apilarlas, coloque una madera contrachapada de 10 mm sobre el pallet.</p>

2 Nombres de las piezas

■ Unidad interior

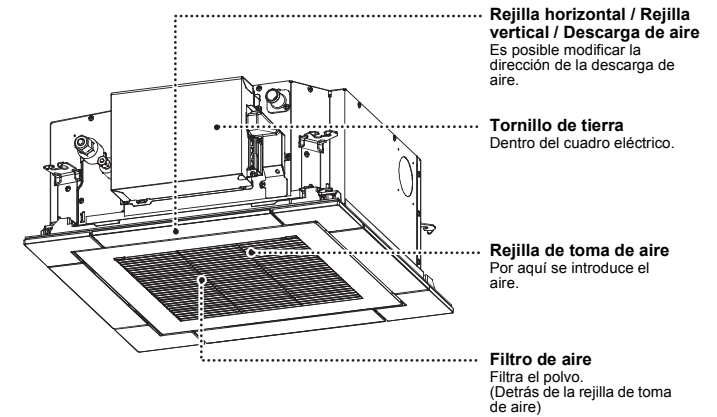

■ Unidad exterior (El diseño varía en función de la unidad exterior. La siguiente ilustración muestra un ejemplo.)

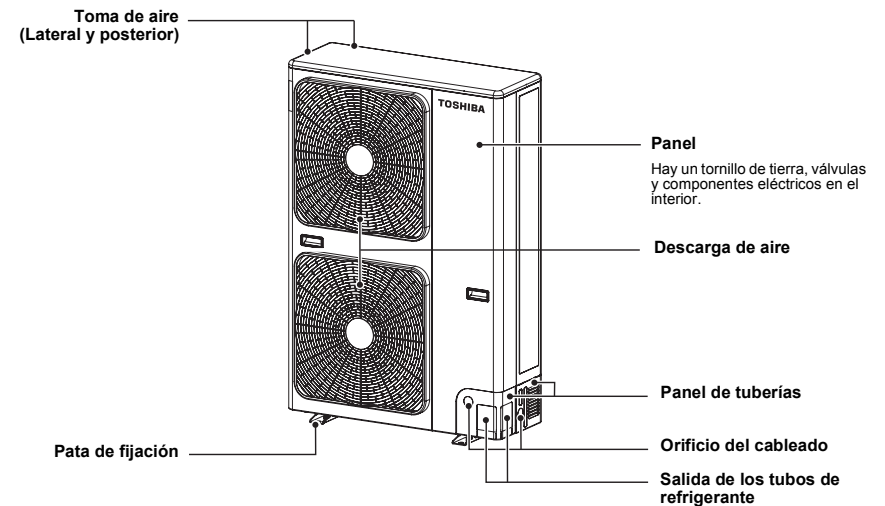

3 Mando a distancia con cable

Este control remoto puede controlar el funcionamiento de hasta 8 unidades interiores.

■ Sección de la pantalla

En la ilustración de pantalla siguiente se muestran todos los iconos. Cuando la unidad esté en funcionamiento, sólo se mostrarán los iconos pertinentes.

- Al encender el disyuntor de fugas por primera vez, **SETTING** parpadeará en la pantalla del control remoto.
- Mientras el icono siga parpadeando, el modelo se estará confirmando automáticamente.
Espere hasta que haya desaparecido el icono **SETTING** para utilizar el control remoto.

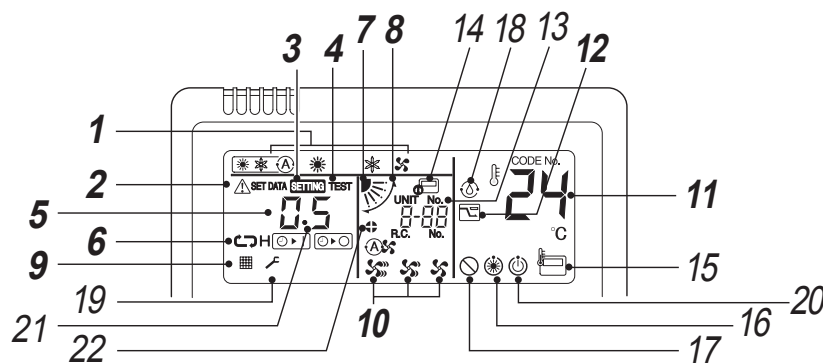
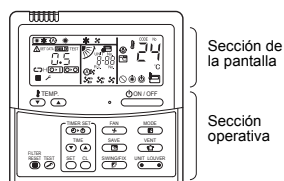

1 Modo de funcionamiento

Muestra el modo de operación seleccionado.

2 Pantalla de comprobación

Se visualiza cuando el dispositivo de protección está en funcionamiento o cuando se produce un problema.

3 Indicador SETTING

Aparece durante la programación del temporizador o cualquier otro ajuste.

4 Indicador de ejecución de TEST

Aparece al ejecutar una prueba de funcionamiento.

5 Indicador del temporizador

Indica el tiempo del temporizador.
(Indica un código de comprobación cuando se produce un problema)

6 Indicador del modo de temporizador

Muestra el modo de temporizador seleccionado.

7 Pantalla de posición de las rejillas

Muestra la posición de la rejilla.

8 Indicador de oscilación

Se visualiza durante el movimiento hacia arriba o abajo de la rejilla.

9 Indicador de filtro

Recordatorio para limpiar el filtro de aire.

10 Indicador de la velocidad del ventilador

Se muestra el modo de velocidad del ventilador seleccionado.

(Automático)



(Alto)



(Media)



(Bajo)



11 Indicador de temperatura ajustada

Muestra el ajuste de temperatura seleccionado.

12 Indicador de modo de ahorro de energía

Limita la velocidad (capacidad) del compresor para ahorrar energía.

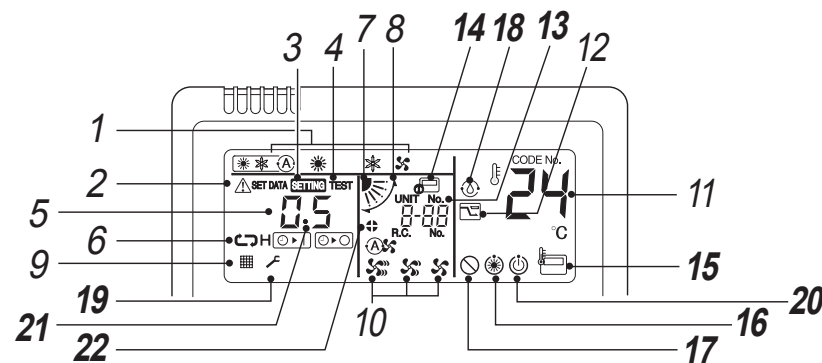

13 Indicador UNIT No.

Muestra el número de la unidad interior seleccionada. También muestra el código de comprobación de las unidades interior y exterior.

14 Indicador de control central

Aparece cuando el aparato de aire acondicionado se utiliza con control central combinado con un control remoto de control central.

Si el control remoto está deshabilitado por el sistema de control central, el símbolo parpadeará. Bloquea el funcionamiento con los botones.

Incluso si pulsa el botón ON/OFF, MODE o TEMP. y el funcionamiento con los botones está bloqueado. (Los ajustes realizados por el control remoto varían en función del modo de control central. Para obtener más información al respecto, consulte el Manual del propietario del control remoto de control central).

15 Indicador del sensor del control remoto

Aparece cuando el sensor del control remoto está en funcionamiento.

16 Indicador Pre calentamiento

Aparece cuando se ha activado el modo de calefacción o se ha iniciado el ciclo de desescarche. Mientras este icono está en pantalla, el ventilador interior se detiene.

17 Indicador de ausencia de función

Aparece cuando la función solicitada no está disponible en ese modelo.

18 Visualización de la función de limpieza automática

Se visualiza durante el funcionamiento de la función de autolimpieza para secar el intercambiador de calor interior.

19 Pantalla de servicio

20 Pantalla de listo para funcionar

Esta pantalla aparece en algunos modelos.

21 Pantalla del número de rejilla.

(ejemplo:01, 02, 03, 04)

22 Pantalla de bloqueo de las rejillas

Aparece cuando hay una unidad con rejilla bloqueada en el grupo (incluyendo 1 unidad interior por 1 unidad exterior).

■ Sección operativa

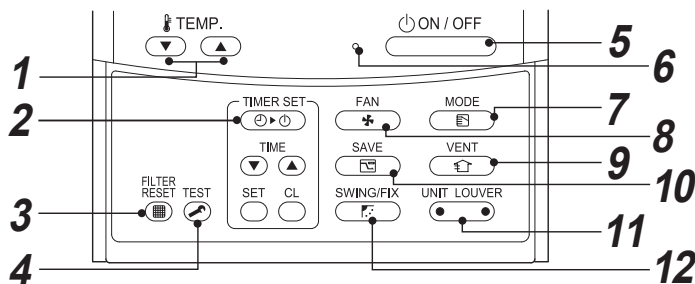

Pulse el botón correspondiente para seleccionar la función deseada.

- El control guarda los comandos en memoria y después de la configuración inicial no es necesario realizar ajustes adicionales a menos que se desee hacer cambios. El aparato de aire acondicionado se puede manejar pulsando el botón .



1 Botón (botón de ajuste de temperatura)

Ajusta el punto de consigna.

Ajuste el punto de consigna que desee pulsando  TEMP. o  TEMP.

2 Botón (botón de ajuste del temporizador)

Utilícelo para programar el temporizador.

3 Botón (botón de reposición de filtro)

Restablece el icono  después de la limpieza del filtro.

4 Botón (botón de prueba)

Utilícelo sólo para tareas de mantenimiento.

(No pulse este botón durante el funcionamiento normal del aparato de aire acondicionado).

5 Botón (botón de encendido/apagado)

Al pulsar el botón, se enciende el aire acondicionado y, si lo vuelve a pulsar, éste se para.

Cuando pare el aire acondicionado, se parará también la luz de funcionamiento y desaparecerán todos los indicadores.

6 Luz de funcionamiento

Se ilumina con una luz verde cuando la unidad está encendida.

Parpadea cuando el dispositivo de protección está en funcionamiento o cuando se produce un problema.

7 Botón (botón de modo de funcionamiento)

Selecciona el modo operativo deseado.

8 Botón (botón de velocidad del ventilador)

Selecciona la velocidad deseada del ventilador.

9 Botón (botón de ventilación)

Utilícelo cuando se haya conectado un kit de ventilación forzada (no suministrado).

- El hecho de que aparezca  en el control remoto cuando se pulsa este botón, indica que no se ha conectado ningún kit de ventilación.

10 Botón (operación de ahorro de energía)

Utilícelo para iniciar el modo de ahorro de energía.

11 Botón (botón de selección de unidad/rejillas)

Selecciona un número de unidad (a la izquierda) y un número de lama (a la derecha).

UNIT:

Selecciona una unidad interior cuando se ajusta la dirección del aire utilizando un solo control remoto para controlar varias unidades interiores.

LOUVER:

Selecciona una rejilla cuando se ajusta la dirección del aire por separado.

12 Botón (botón de dirección de lama/oscilación)

Selecciona la oscilación automática o fija la dirección de la rejilla.

OPCIÓN:

Sensor del control remoto

Generalmente, el sensor de la unidad interior mide la temperatura. También se puede medir la temperatura de los alrededores del control remoto.

Para obtener más información, póngase en contacto con el distribuidor al que adquirió el aparato de aire acondicionado.

4 Uso correcto

Observe los siguientes pasos la primera vez que se utilice el aparato de aire acondicionado o cuando se haya modificado la configuración. Los ajustes se guardan en la memoria y se muestran siempre que se enciende la unidad o al pulsar el botón .

■ Preparación

- Cuando se conecte el disyuntor, se activarán las secciones indicadoras en la pantalla del control remoto.

* **Tras haber conectado el disyuntor, el control remoto no aceptará ningún comando durante 1 minuto aproximadamente. No se trata de ningún problema.**

REQUISITOS

- Cuando vuelva a encender el aparato de aire acondicionado tras haber estado mucho tiempo inactivo, conecte el disyuntor al menos 12 horas antes de usar el aparato de aire acondicionado.

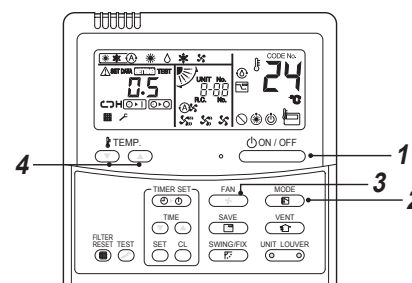

3 Seleccione la velocidad del ventilador con el botón .

Con cada pulsación, la pantalla de indicadores cambiará en el orden siguiente.



- Cuando el ventilador esté en "Automático", su velocidad se ajusta en función de la diferencia entre las temperaturas del punto de consigna y de la habitación.
- En el funcionamiento de calefacción, si la temperatura de la habitación no se eleva lo suficiente con "Bajo", seleccione las opciones "Media" o "Alto".
- El sensor de temperatura mide la temperatura del aire de retorno en la unidad interior, que puede diferir de la temperatura de la habitación en función de las condiciones de instalación. La temperatura de consigna es el objetivo de temperatura de la habitación. ("Automático" no puede seleccionarse en modo Ventilador).

4 Seleccione el punto de consigna que desee mediante los botones "TEMP. o "TEMP. .

Inicio

1 Pulse el botón .

La luz de funcionamiento se enciende y el aparato de aire acondicionado empieza a funcionar.

2 Seleccione un modo de funcionamiento con el botón .

Con cada pulsación, la pantalla de indicadores cambiará en el orden siguiente.

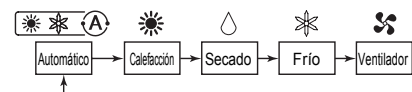

Detenido

Pulse el botón .

La luz de funcionamiento se apaga y el aparato de aire acondicionado se detiene.

En los modos de Frio, Secado o Automático (refrigeración), el ventilador funciona durante 10 minutos (o más) para autolimpiarse.

NOTA

Cambio automático

- Cuando está en modo Auto, la unidad selecciona el modo de funcionamiento (refrigeración, calefacción o sólo ventilador) basándose en la temperatura de consigna seleccionada por el usuario.
- Si el modo Auto no le resulta cómodo, puede seleccionar las condiciones deseadas manualmente.

Refrigeración

- Si se necesita refrigeración, la unidad empezará a funcionar aproximadamente 1 minuto después de que se haya seleccionado el modo.

Calefacción

- Si se necesita calefacción, la unidad empezará a funcionar aproximadamente entre 3 y 5 minutos después de que se haya seleccionado el modo.
- Una vez se haya detenido el funcionamiento en modo calefacción, el fan puede seguir activo durante aproximadamente 30 segundos.
- Cuando la temperatura ambiente alcanza la temperatura ajustada, la unidad exterior se para y el ventilador de la unidad prosigue a una velocidad sumamente baja. En el modo desescarche, el ventilador se para con el fin de evitar descargas de aire frío. ("❄️" Aparece el precalentamiento).

Para reiniciar el funcionamiento tras una parada

Cuando intente reiniciar el aparato de aire acondicionado inmediatamente después de una parada, recuerde que éste no responderá hasta transcurridos aproximadamente 3 minutos, para proteger el compresor.

■ Funcionamiento a 8 °C (Para precalentamiento de objetos)

(Desde la serie SDI 4 y la serie DI 4 (RAV-SP***4AT*/RAV-SM***4AT*) o posteriores)

Este sistema de aire acondicionado puede controlar la temperatura de calefacción hasta unos 8 °C en modo de calefacción. La calefacción a 8 °C requiere ajustes desde el control remoto. Póngase en contacto con el instalador o el distribuidor para conocer los ajustes adecuados al manual de instalación de la unidad interior.

Inicio

- 1 Ajuste la temperatura mostrada a 18 °C en el modo de calefacción pulsando el botón TEMP. (▼).
- 2 Ajuste la temperatura mostrada a 8 °C pulsando el botón TEMP. (▼) durante al menos cuatro segundos.

Detenido

- 1 Ajuste la temperatura mostrada a 18 °C pulsando el botón TEMP. (▲).
 - El aparato de aire acondicionado volverá al modo Calefacción normal. Seleccione la temperatura que desee y el modo de funcionamiento.

NOTA

- La temperatura de descarga de aire es inferior a la del funcionamiento de calefacción normal.
- La posibilidad de distribuir uniformemente el calor en la habitación depende de la ubicación de instalación del control remoto.
- En función de las condiciones de instalación o del tamaño de la estancia, tal vez no se pueda lograr una temperatura ambiente de 8 °C.
- La configuración de la velocidad del ventilador está disponible durante el funcionamiento a 8 °C. La calefacción a 8 °C se cancelará en los casos siguientes.
 - Si se detiene el funcionamiento con el botón (ON/OFF).
 - Si se selecciona otro modo de funcionamiento con el botón (MODE).
 - Si se modifica el ajuste de temperatura o el modo de funcionamiento, o bien si se inicia/detiene el modo de funcionamiento con el mando a distancia inalámbrico o con el control remoto central.
- Cuando se utiliza este modo de funcionamiento, se recomienda seguir un horario de funcionamiento adecuado y que personal de mantenimiento examine el aparato cada cierto tiempo.

5 Funcionamiento del temporizador

- Hay tres modos de temporizador disponibles: (Es posible configurarlo hasta 168 horas.)
 - Temporizador de desconexión : La unidad se para cuando se alcanza la hora fijada.
 - Temporizador de repetición de apagado : La unidad se para diariamente cuando se alcanza la hora fijada.
 - Temporizador de conexión : La unidad se pone en marcha cuando se alcanza la hora fijada.

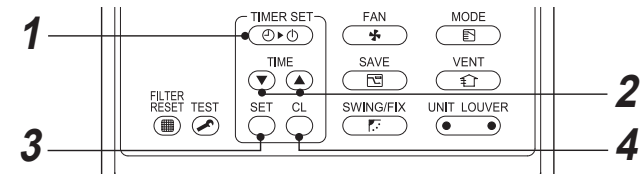

Ajuste

- 1 Pulse el botón (TIMER SET).

El modo de temporizador cambia cada vez que se pulsa el botón.



- (SETTING) y el indicador del temporizador parpadean.

- 2 Pulse (TIME) para seleccionar la "hora fijada".

- Cada vez que pulsa el botón (▲), la hora fijada aumenta en 0.5 hr (30 minutos). Si se ajusta una hora superior a 24 horas para el temporizador, éste se puede ajustar en incrementos de 1 hr. El máximo tiempo que se puede ajustar es de 168 horas (7 días). El control remoto muestra la hora fijada con horas (de 0.5 a 23.5 horas) (*1) o con el número de días y las horas (24 horas o más) (*2), tal como se muestra a continuación.
- Cada vez que se pulsa el botón (▼), la hora fijada disminuye en 0.5 hr (30 minutos) (0.5 - 23.5 horas) o 1 hr (24 - 168 horas).

Ejemplo de pantalla del control remoto

- 23.5 horas (*1)



- 1d 10h (*2)



Número de días Hora

1d muestra 1 día (24 horas).

10h muestra 10 horas. (Total 34 horas)

- 3 Pulse el botón (SET).

- El icono (SETTING) desaparece y, a continuación, se enciende el indicador de la hora, y los indicadores (▶|) o (▶|) parpadean. (Cuando el Temporizador de conexión está activado, los iconos de hora y del Temporizador de conexión (▶|) permanecen como iconos y los demás iconos desaparecerán).

- 4 Cancele el funcionamiento del temporizador

Pulse el botón (ON/OFF).

Desaparece el icono del temporizador.

NOTA

- Cuando se detiene el funcionamiento del sistema al alcanzarse la hora programada en el temporizador, el Temporizador de repetición de apagado permite reanudar el funcionamiento pulsando el botón (ON/OFF) y detiene el funcionamiento después de que la hora del temporizador alcance la hora programada.
- Si pulsa (SWING/FIX) mientras la función de desconexión del temporizador del aparato de aire acondicionado está activa, la indicación de la función del temporizador desaparecerá de nuevo durante unos 5 segundos. Esto es normal y se debe al procesamiento del control remoto.

6 Ajuste de la dirección del aire

Para obtener el mejor rendimiento de refrigeración y calefacción, ajuste las rejillas (placas de ajuste de la dirección del aire hacia o hacia abajo) correctamente. El aire frío desciende y el cálido asciende. Así, para calentar una sala, incline las rejillas hacia abajo; inclínelas horizontalmente.

PRECAUCIÓN

Coloque las rejillas horizontalmente para refrigerar. Si las rejillas quedan apuntando hacia abajo cuando se refrigera, podría crearse condensación en el puerto de descarga, formando gotas en las rejillas.

NOTA

Si las rejillas quedan orientadas horizontalmente cuando se calienta, la temperatura de la sala podría no distribuirse homogéneamente.

Para refrigerar (COOL)

Oriento las rejillas horizontalmente.

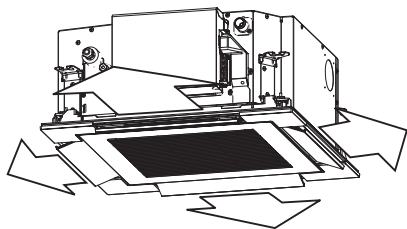

Para calentar (HEAT)

Oriento las rejillas hacia abajo.

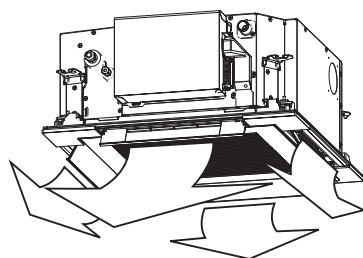

- Cuando el aparato de aire acondicionado no esté funcionando, las rejillas se orientan horizontalmente.
- Las rejillas se orientan horizontalmente cuando comienza el proceso de calefacción, durante el modo de descongelación o durante el modo mínimo tras alcanzar la temperatura fijada. Cuando se ajusta la dirección o la oscilación de las rejillas, el control remoto mostrará indicaciones distintas, pero las rejillas permanecerán rectas, orientadas horizontalmente. Cuando el aparato de aire acondicionado comience a calentar, las rejillas se orientarán hacia la posición establecida.

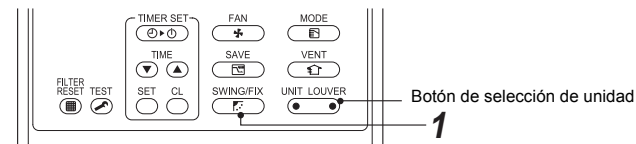

Cómo configurar la dirección de la rejilla

1 Pulse durante el funcionamiento.

La dirección de la rejilla cambia cada vez que se pulsa el botón.

En modo HEAT

Oriento la rejilla (placas de ajuste de la dirección del aire hacia o hacia abajo) hacia abajo. Si la orienta horizontalmente, el aire caliente podría no llegar al suelo.



En modo REFRIGERACIÓN/SECADO

Oriento la rejilla (placas de ajuste de la dirección del aire hacia o hacia abajo) horizontalmente. Si la orienta hacia abajo, podría formarse condensación en la superficie del puerto de descarga de aire y producirse goteos.



En modo VENTILADOR

Seleccione la dirección de la rejilla que desee.



Cómo iniciar la oscilación

1 Pulse , oriento la dirección de la rejilla (placas de ajuste de la dirección del aire hacia o hacia abajo) hacia la posición más baja y a continuación pulse de nuevo.

Se mostrará SWING y la dirección arriba / abajo de la rejilla se seleccionará automáticamente.

Indicador durante la oscilación

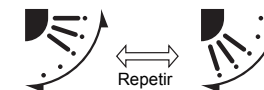

Cómo detener la oscilación

1 Pulse en la posición que desee mientras la rejilla oscila.

- A continuación, pulse para establecer de nuevo la dirección del aire desde la posición más elevada.

* No obstante, incluso si se pulsa mientras la rejilla oscila, la posición de la misma se mostrará como se indica a continuación, y no se seleccionará la posición más elevada de la rejilla.

Indicador cuando se detiene la oscilación



En este caso, pulse nuevamente transcurridos dos segundos.

- En la operación Refrigeración / Secado, la rejilla no se detiene ya que apunta hacia abajo. Si, durante la oscilación, detiene la rejilla cuando apunta hacia abajo, esta se detiene después de moverse a la tercera posición a partir de la más alta.

Indicador al detenerse la oscilación



Botón de selección de unidad

- Cuando un mismo control remoto controla varias unidades interiores, puede ajustar la dirección de las rejillas para cada una de las unidades interiores seleccionándolas individualmente.
- Para ajustar individualmente la dirección de las rejillas, pulse el botón para visualizar el número de unidad interior en el grupo de control. Después, ajuste la dirección del aire de la unidad interior visualizada.
- Cuando no se visualiza ningún número de unidad interior, puede controlar simultáneamente todas las unidades interiores del grupo de control.
- Cada vez que pulsa el botón , el indicador cambia como sigue:

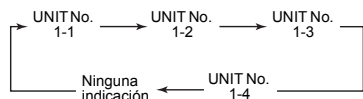

■ Cómo ajustar individualmente la dirección del flujo de aire de la rejilla

1 Seleccione la unidad interior que desea configurar pulsando (parte izquierda del botón) durante el funcionamiento.

- El número de unidad interior cambia con cada pulsación del botón.

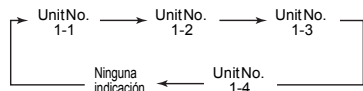

* Cuando no se visualiza ningún número de unidad se seleccionan todas las unidades interiores.

2 Seleccione la rejilla cuyo ajuste desee cambiar pulsando (parte derecha del botón).

- Cada vez que pulsa el botón, la pantalla en el lado izquierdo del control remoto cambia de la siguiente forma:



* Cuando no se visualiza ningún número de rejilla se seleccionan todas las cuatro rejillas.

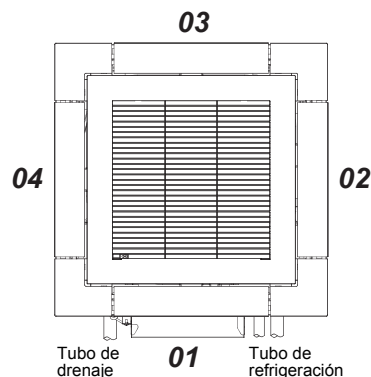
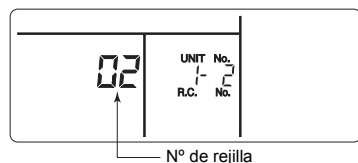

3 Determine la dirección de la rejilla seleccionada pulsando .

- Cada vez que pulsa el botón, la pantalla cambia de la siguiente forma:

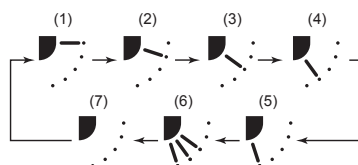

* Durante el modo COOL (DRY) (4) y (5) no se visualizan.

7 Modo de ahorro de energía

El modo de ahorro de energía permite ahorrar energía limitando la corriente máxima utilizada para la capacidad de calefacción o refrigeración y que la unidad puede generar.

Pulse el botón durante el funcionamiento.

- El aparato de aire acondicionado entra en modo de ahorro de energía.
- aparecerá en la pantalla.

El modo de ahorro de energía permanece activo hasta que se cancela.

Para cancelar el modo de ahorro de energía, vuelva a pulsar el botón .

- desaparecerá.

■ Para configurar los ajustes del modo de ahorro de energía

Cuando se utiliza RAV-SM***3AT o anteriores, la configuración que se muestra cambia, pero el nivel de energía real es siempre del "75 %".

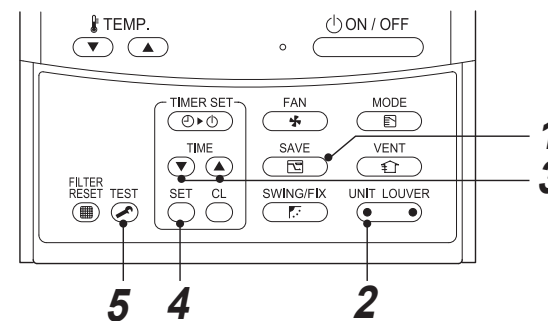

1 Pulse el botón durante, al menos, cuatro segundos con el aparato de aire acondicionado parado.

- , el símbolo y los números parpadean.

2 Pulse (parte izquierda del botón) para seleccionar la unidad interior que quiere ajustar.

- Cada vez que se que pulse el botón los UNIT No., cambiarán en el orden siguiente:

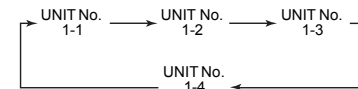

El ventilador de la unidad seleccionada entra en funcionamiento.

3 Pulse los botones TIME (▼) (▲) para ajustar la configuración del modo de ahorro de energía.

- Cada vez que pulse el botón, el nivel de alimentación cambiará en un 1 % dentro del rango 100 % - 50 %.
- El ajuste de fábrica es 75 %.

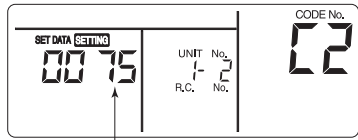

Ajuste del nivel de energía en modo de ahorro de energía

4 Pulse el botón SET (○).

5 Pulse el botón TEST (TEST) para completar la configuración.

NOTA

- Si se utilizan otros aparatos eléctricos al mismo tiempo, se recomienda utilizar el modo de ahorro de energía para no activar el disyuntor. Evidentemente, también puede utilizar el modo de ahorro de energía.
- El modo de ahorro de energía consume menos energía, pero no consigue calentar/refrigerar la habitación igual que en el modo normal. (La corriente máxima está limitada aproximadamente a un 75 % (ajuste de fábrica) del modo normal).
- Para configurar los ajustes de ahorro de energía, consulte "Para configurar los ajustes del modo de ahorro de energía" en la sección Modo de ahorro de energía.
- Incluso durante el inicio/parada, el cambio de modos de funcionamiento o si se resetea la unidad durante el modo de ahorro de energía, éste se conservará hasta la siguiente operación.

8 Configuración avanzada

■ Cómo configurar el tipo de oscilación

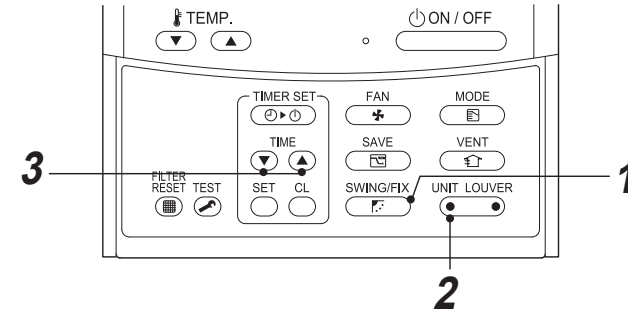

1 Pulse el botón SWING/FIX (PF) durante, al menos, cuatro segundos con el aparato de aire acondicionado parado.

- **SETTING**, el símbolo y los números parpadean.

2 Seleccione la unidad interior que desea configurar pulsando el botón UNIT LOUVER (parte izquierda del botón).

- Cada vez que pulse el botón cambiarán los números de unidad en el orden siguiente:

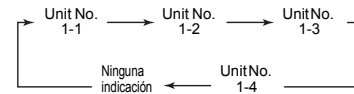

El ventilador de la unidad seleccionada se enciende y las aletas comienzan a moverse.

3 Seleccione un tipo de oscilación pulsando los botones TIME (▼) (▲).

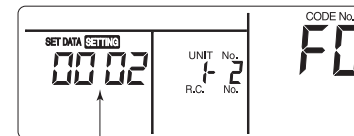

Código de configuración de oscilación

Código de configuración de oscilación	Oscilación de las rejillas
0001	Oscilación estándar (Ajuste de fábrica)
0002	Oscilación doble
0003	Oscilación cíclica

⚠ PRECAUCIÓN

No establezca el código de configuración de oscilación a "0000". (Esta configuración podría provocar una avería en las rejillas.)

• Oscilación estándar

Las cuatro rejillas oscilan en la misma dirección.

• Acerca de la "Oscilación doble"

"Oscilación doble" significa que las rejillas **01** y **03** se orientan y oscilan en una dirección, y después las rejillas **02** y **04** se orientan y oscilan en dirección opuesta. (Cuando la rejilla **01** se orienta hacia abajo, la rejilla **02** se orienta horizontalmente.)

• Acerca de la "Oscilación cíclica"

Las cuatro rejillas oscilan independientemente con sincronizaciones respectivas.

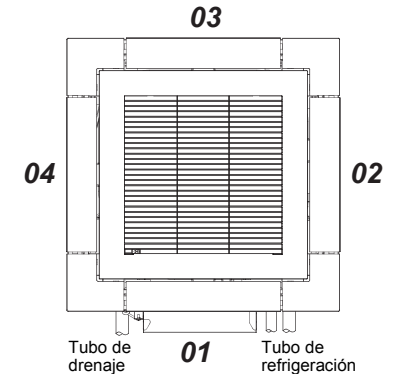

4 Pulse el botón SET (○).

5 Pulse el botón TEST (TEST) para completar la configuración.

■ Cómo configurar el bloqueo de las rejillas (sin oscilación)

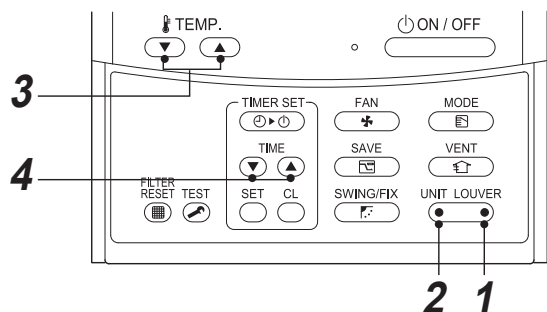

1 Pulse (parte derecha del botón) durante, al menos, cuatro segundos con el aparato de aire acondicionado parado.

- , el símbolo y los números parpadean.

2 Seleccione la unidad interior que desea configurar pulsando (parte izquierda del botón).

- Cada vez que pulse el botón cambiarán los números de unidad en el orden siguiente: El ventilador de la unidad seleccionada se enciende y las aletas comienzan a moverse.

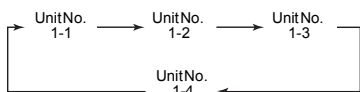

3 Seleccione el número de la rejilla que desea bloquear en la sección de la pantalla de temperatura pulsando los botones TEMP.

- La rejilla seleccionada comienza a oscilar.



4 Seleccione el número de la rejilla que desea bloquear en la sección de la pantalla de temperatura pulsando los botones TIME

-

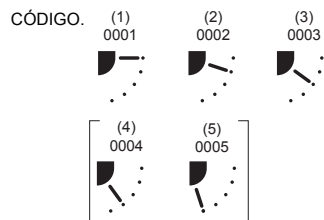

⚠ PRECAUCIÓN

Si selecciona (4) ó (5) puede producirse goteo de condensación durante el modo de refrigeración.

5 Elija el ajuste que desee pulsando el botón .

- Al finalizar la configuración, se encenderá. (Para continuar los ajustes de bloqueo de rejillas para otras unidades interiores, repita los pasos desde el paso 2. Para continuar los ajustes de bloqueo de rejillas para otras rejillas de la misma unidad interior, repita los pasos desde el paso 3.)

6 Pulse el botón para completar la configuración.

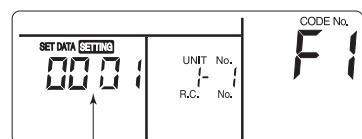

0001-0005
(Código de posición de bloqueo de las rejillas)

- Un número de rejilla se mostrará como F1, F2 en el control remoto (Código de elemento), indicando que se ha seleccionado la rejilla 01, 02 mostrada en la figura de la página anterior.

NOTA

Aunque las rejillas estén bloqueadas, se moverán temporalmente en los siguientes casos:

- Mientras se esté deteniendo el acondicionador de aire
- Al comienzo de la operación de calefacción
- Durante la operación de descongelamiento
- Cuando la temperatura ambiente alcanza la temperatura de consigna

■ Cómo cancelar el bloqueo de rejillas

Establezca la dirección del aire a "0000" en paso 4 del procedimiento de configuración del bloqueo de rejillas de arriba.



CÓDIGO. 0000

- Cuando haya finalizado la configuración, se apagará. Realice la misma operación que en los pasos 1, 2, 3, 5, y 6 de arriba.

9 Mantenimiento

⚠ ADVERTENCIAS

La limpieza del filtro de aire y de las piezas sueltas del filtro de aire puede resultar peligroso si la unidad está instalada a cierta altura; por lo tanto, asegúrese de solicitar la realización de esta tarea a un instalador cualificado o a una persona de mantenimiento cualificada.

No intente hacerlo usted mismo.

Una vez finalizada la operación de refrigeración o secado automático (refrigeración), se realizará una operación de secado y el ventilador empezará a funcionar. Al limpiar la unidad, detenga la operación de secado por la fuerza y apague el disyuntor para evitar una descarga eléctrica.

Limpeza de los filtros de aire

Los filtros de aire atascados reducen el rendimiento de la refrigeración y de la calefacción.

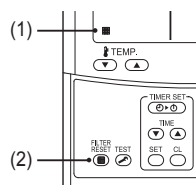

(1) Si aparece "■" en el control remoto, deberá limpiar los filtros de aire.

(2) Una vez finalizada la limpieza de los filtros de aire, pulse el botón "■". "■" desaparecerá.

Quando la unidad se vaya a usar durante mucho tiempo

1. Realice el funcionamiento del ventilador durante un par de horas para secar el interior.
2. Pulse **ON/OFF** en el control remoto para detener el aparato y apague el disyuntor.
3. Limpie los filtros de aire y luego instálelos.

Antes de la temporada de refrigeración

Limpie la bandeja colectora.

- Póngase en contacto con el distribuidor al que le compró el producto. (El desagüe no funciona si la bandeja de desagüe o los conductos de ventilación están atascados. En algunos casos, el drenaje podría desbordarse y mojar la pared o el piso. Asegúrese de limpiar la bandeja de desagüe antes de la temporada de refrigeración).

Compruebe de forma periódica

- Si la unidad se utiliza durante mucho tiempo, las piezas se pueden deteriorar y provocar un funcionamiento erróneo o un drenaje incorrecto del agua de deshumidificación en función del calor, la humedad o el polvo.
- Además del mantenimiento habitual, es recomendable que haga que el distribuidor al que le compró la unidad la revise y se ocupe del mantenimiento.

NOTA

Para preservar el medioambiente, se recomienda encarecidamente que las unidades interior y exterior del aparato de aire acondicionado se limpien y conserven regularmente para garantizar un funcionamiento eficaz de la unidad. Si el aparato de aire acondicionado se utiliza durante mucho tiempo, es recomendable llevar a cabo un mantenimiento periódico (una vez al año).

Además, se debe comprobar el exterior de la unidad para detectar posible oxidación o arañazos. Para quitarlos, basta con utilizar un producto antioxidante, si es necesario.

Como pauta general, si una unidad interior funciona durante 8 horas o más diariamente, se deben limpiar las unidades interior y exterior como mínimo una vez cada 3 meses. Póngase en contacto con un profesional para llevar a cabo los trabajos de limpieza y mantenimiento.

Aunque es un gasto que debe asumir el propietario, este mantenimiento ayuda a prolongar la vida útil del producto. Si las unidades interior y exterior no se limpian regularmente, los resultados serán bajo rendimiento, congelación, fugas de agua e incluso un fallo del compresor.

Lista de mantenimiento

Pieza	Unidad	Comprobar (visualmente/auditivamente)	Mantenimiento
Intercambiador de calor	Interior/exterior	Acumulación de polvo/suciedad, arañazos	Limpieza del intercambiador de calor cuando se bloquee.
Motor del ventilador	Interior/exterior	Ruidos	Tomar las medidas necesarias si se escuchan ruidos extraños.
Filtro	Interior	Polvo/suciedad, avería	<ul style="list-style-type: none"> • Limpiar el filtro con agua si está sucio. • Reemplazarlo por uno nuevo si está dañado.
Ventilador	Interior	<ul style="list-style-type: none"> • Vibraciones, equilibrio • Polvo/suciedad, aspecto 	<ul style="list-style-type: none"> • Reemplazar el ventilador si aparecen vibraciones o se altera el equilibrio. • Cepillar o limpiar el filtro con agua cuando esté sucio.
Rejillas de toma/descarga de aire	Interior/exterior	Polvo/suciedad, arañazos	Fijarlas o reemplazarlas si están averiadas o deformadas.
Bandeja de desagüe	Interior	Acumulación de polvo/suciedad, contaminación de drenaje	Limpieza de la bandeja de desagüe y comprobar que tiene inclinación descendente para permitir el drenaje.
Panel decorativo, lamas	Interior	Polvo/suciedad, arañazos	Limpieza cuando esté sucio o aplicar recubrimiento de reparación.
Exterior	Exterior	<ul style="list-style-type: none"> • Óxido, deterioro exterior del aislante • Deterioro/separación del aislante 	Aplicar recubrimiento reparador.

10 Resolución de problemas

Compruebe los puntos que se describen a continuación antes de solicitar reparaciones.

	Sintoma	Causa
No se trata de un funcionamiento erróneo.	Unidad exterior	<ul style="list-style-type: none"> • Se emite aire frío blanco tipo neblina o agua. • A veces se escucha ruido de fuga de aire. • Se oye un ruido al encender la unidad.
	Unidad interior	<ul style="list-style-type: none"> • A veces se oye un silbido. • Se escucha un repiqueteo. • El aire de descarga huele de una forma rara. • El ventilador continúa girando incluso después de que se haya detenido el funcionamiento de la unidad.
		<ul style="list-style-type: none"> • La unidad no funciona.
Compruebe nuevamente.	La habitación no se enfría o no se calienta.	<ul style="list-style-type: none"> • ¿Están obstruidas la entrada o la descarga de aire de la unidad exterior? • ¿Se encuentra abierta alguna puerta o ventana? • ¿Está el filtro obstruido con polvo? • ¿Está el volumen de aire configurado en "Bajo"? ¿Está el modo de funcionamiento configurado en "Ventilador"? • ¿Es adecuada la temperatura configurada?

Si hay algo extraño incluso después de haber comprobado lo anterior, detenga la unidad, desconecte el disyuntor y comuníquese el número del producto y los síntomas al distribuidor al que le compró el producto. No intente reparar la unidad por su cuenta, ya que es peligroso. Si el indicador de comprobación (E0, F0, H0, etc.) aparece en la pantalla LCD del control remoto, coménteles al distribuidor qué es lo que aparece.

Si sucediera cualquiera de lo siguiente, detenga de inmediato la unidad, desconecte el disyuntor y póngase en contacto con el distribuidor al que le compró el producto.

- El interruptor no funciona correctamente.
- El disyuntor salta con frecuencia.
- Sin quererlo, ha depositado un objeto extraño o agua en el interior.
- La unidad no se puede poner en marcha incluso después de haber retirado la activación del dispositivo de protección.
- Se han encontrado otras situaciones extrañas.

■ Consulta y comprobación de problemas

Cuando se produce un problema en el aparato de aire acondicionado, aparecen el código de comprobación y el UNIT No. interior en la pantalla del control remoto. El código de comprobación solo aparece cuando el aparato está en funcionamiento. Si las indicaciones de la pantalla desaparecen, siga los pasos que se indican en el apartado "Confirmación del código de comprobación" para averiguar cuál es el problema.

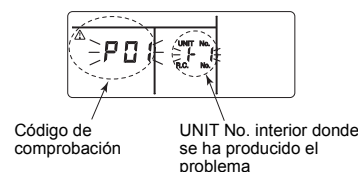

■ Confirmación del código de comprobación

Si se ha producido un problema en el acondicionador de aire, puede consultar el código de comprobación siguiendo los pasos que se indican a continuación. (El código de comprobación guarda un máximo de 4 códigos de comprobación en la memoria). El registro puede consultarse independientemente de si el sistema está en marcha o parado.

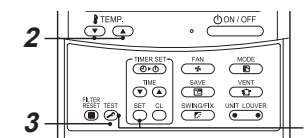

- 1 Si mantiene pulsados los botones **SET** y **TEST** a la vez durante al menos 4 segundos, aparecerá la pantalla siguiente. Si aparece **↔**, el modo entra en modo de código de comprobación.

- [01: Orden de código de comprobación] se visualiza en CODE No..
- Se visualiza un código de comprobación en el lado izquierdo.
- Se visualiza la [Dirección de la unidad interior donde se ha producido un problema] en UNIT No..

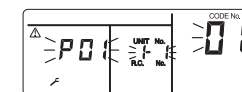

- 2 Cada vez que pulse el botón **TEMP.** de ajuste de la temperatura, aparecerá el siguiente código de comprobación guardado en el registro de errores. Los números de CODE No. indican CODE No. [01] (el más reciente) → [04], (el más antiguo).

REQUISITOS

No pulse el botón **ON/OFF**, porque se borrarán todos los códigos de comprobación de la unidad interior.

- 3 Después de realizar la comprobación, pulse el botón **TEST** para volver a la pantalla normal.

11 Funcionamientos y rendimiento

▼ Comprobaciones previas al funcionamiento

- Compruebe que el cable de tierra no esté cortado ni desconectado.
- Compruebe que el filtro de aire esté instalado.
- Conecte el disyuntor 12 horas o antes de que comience el funcionamiento.

▼ Función de protección de 3 minutos

La función de protección de 3 minutos evita que el aparato de aire acondicionado se ponga en marcha durante los 3 primeros minutos después de que se encienda el interruptor de suministro eléctrico (o disyuntor) para reiniciar el aparato de aire acondicionado.

▼ Corte de suministro eléctrico

Un corte de suministro eléctrico durante el funcionamiento detendrá la unidad por completo.

- Para reiniciar el funcionamiento, pulse el botón ON/OFF en el control remoto.
- Una tormenta o un teléfono inalámbrico que funcione en la proximidad puede provocar un funcionamiento incorrecto de la unidad. Apague el interruptor de suministro eléctrico principal o disyuntor y, a continuación, enciéndalo de nuevo. Pulse el botón ON/OFF en el control remoto para reiniciar.

▼ Operación de descongelamiento

Si la unidad exterior se congela durante el funcionamiento de calefacción, se iniciará el desescarche automáticamente (durante un período comprendido entre los 2 y los 10 minutos) para mantener la capacidad de calefacción.

- Los ventiladores de las unidades interior y exterior se detendrán durante el funcionamiento del modo desescarche.
- Durante la operación de descongelamiento, el agua descongelada se drenará desde la placa inferior de la unidad exterior.

▼ Capacidad de calefacción

Durante la operación de calefacción, el calor se absorbe desde el exterior y se introduce en la habitación. Este método de calefacción se conoce como sistema de la bomba de calor. Cuando la temperatura exterior es demasiado baja, se recomienda utilizar otro aparato de calefacción junto con el aparato de aire acondicionado.

▼ Condiciones de funcionamiento del aparato de aire acondicionado

Para un rendimiento óptimo, utilice el aparato de aire acondicionado de acuerdo con las siguientes condiciones de temperatura:

Operación de refrigeración	Temperatura exterior	: -15 °C a 43 °C (Temperatura de la válvula seca)
	Temperatura ambiente	: 21 °C a 32 °C (Temperatura de la válvula seca), 15 °C a 24 °C (Temperatura de la válvula húmeda)
	[PRECAUCIÓN]	Humedad relativa del ambiente: inferior al 80 %. Si el aparato de aire acondicionado funciona en condiciones más extremas, puede que la superficie de la unidad forme condensación.
Operación de calefacción	Temperatura exterior	: -15 °C a 15 °C (Temperatura de la válvula húmeda)
	Temperatura ambiente	: 15 °C a 28 °C (Temperatura de la válvula seca)

Si el aparato de aire acondicionado se utiliza fuera de las condiciones mencionadas, las funciones de protección de seguridad pueden ser útiles.

12 Instalación

No instale el aparato de aire acondicionado en las siguientes ubicaciones

- No instale el sistema de aire acondicionado a menos de 1 m de distancia de un televisor, un equipo de música o una radio. Si la unidad se instala en tal lugar, el sonido que emite el aparato de aire acondicionado afectará al funcionamiento de estos aparatos.
- No instale el aparato de aire acondicionado junto a un dispositivo de alta frecuencia (una máquina de coser, un aparato profesional de masajes, etc.); de lo contrario, el aparato de aire acondicionado podría funcionar de manera incorrecta.
- No instale el aparato de aire acondicionado en un lugar húmedo o graso, o en una ubicación donde se genere vapor, hollín o gas corrosivo.
- No instale el aparato de aire acondicionado en un lugar con elevado contenido salino, como una zona costera.
- No instale el aparato de aire acondicionado en un lugar donde se utilicen grandes cantidades de aceite para maquinaria.
- No instale el aparato de aire acondicionado en un lugar donde esté expuesto a fuertes vientos, como en una zona costera.
- No instale el aparato de aire acondicionado en un lugar donde se genere gas sulfuroso, como un balneario.
- No instale el aparato de aire acondicionado en una embarcación o en una grúa móvil.
- No instale el aparato de aire acondicionado en entornos ácidos o alcalinos (en zonas con géiseres o cerca de fábricas de componentes químicos, o si hay emisiones de combustión en la cercanía). Podría aparecer corrosión en el aluminio y en el tubo de cobre del intercambiador de calor.
- No instale el aparato de aire acondicionado cerca de obstáculos (tubos de ventilación, equipamiento de iluminación, etc.) que interfieran con el aire de distribución. (El caudal turbulento podría afectar al rendimiento o desactivar ciertos dispositivos).
- No utilice el aparato de aire acondicionado con finalidades especiales como preservar alimentos, instrumentos de precisión, objetos de arte, para la reproducción de animales o el crecimiento de plantas transplantadas a macetas, etc. (Podría degradar la calidad de los materiales importantes).
- No instale el aparato de aire acondicionado sobre objetos que no puedan mojarse. (La condensación podría salir en forma de goteo de la unidad interior con humedades del 80 % o superiores, o si se bloquea el puerto de desagüe).
- No instale el aparato de aire acondicionado en lugares en los que se utilicen disolventes orgánicos.
- No instale el aparato de aire acondicionado cerca de puertas o ventanas sometidas a aire exterior húmedo. Podría formarse condensación en el aparato de aire acondicionado.
- No instale el aparato de aire acondicionado en lugares en los que se utilicen aspersores especiales con frecuencia.

Preste atención al ruido y a las vibraciones

- No instale el aparato de aire acondicionado en un lugar donde el ruido de la unidad exterior o el aire caliente de la salida de aire moleste a los vecinos.
- Instale el aparato de aire acondicionado sobre una base sólida y estable, que evite la transmisión de resonancias, del ruido provocado por el funcionamiento de la unidad y de vibraciones.
- Si una unidad interior está funcionando, podría escucharse un ligero ruido en el resto de unidades interiores que no están funcionando.

13 Especificaciones

Modelo	Nivel de presión acústica (dBA)		Peso (Kg) Unidad principal (panel de techo)
	Refrigeración	Calefacción	
RAV-SM307MUT-E	*	*	15 (2,5)
RAV-SM407MUT-E	*	*	15 (2,5)
RAV-SM457MUT-E	*	*	15 (2,5)
RAV-SM567MUT-E	*	*	15 (2,5)

*Por debajo de 70 dBA

Declaración de conformidad

Fabricante: TOSHIBA CARRIER CORPORATION
336 Tadehara, Fuji-shi, Shizuoka-ken 416-8521 JAPAN

Titular del TCF: TOSHIBA CARRIER EUROPE S.A.S
Route de Thil
01120 Montluel FRANCE

Por la presente declara que la maquinaria descrita a continuación:

Denominación genérica: Aire acondicionado

Modelo/tipo: RAV-SM307MUT-E
RAV-SM407MUT-E
RAV-SM457MUT-E
RAV-SM567MUT-E

Nombre comercial: Aparatos de aire acondicionado de las series DI y SDI

Cumple con las provisiones de la Directiva "Maquinaria" (Directiva 2006/42/EC) y las normas que se transponen a la ley nacional.

NOTA

Esta declaración pierde su validez si se introducen modificaciones técnicas u operacionales sin el consentimiento del fabricante.

TOSHIBA CARRIER CORPORATION

336 TADEHARA, FUJI-SHI, SHIZUOKA-KEN 416-8521 JAPAN

EH99955501